

# ZÜNDAPP



## ERSATZTEILKATALOG

Mit diesem Katalog werden die vorherigen Ausgaben ungültig.

# Automatic-Mofa

TYPEN 444

Ausgabe Dezember 1975

---

ZÜNDAPP-WERKE GMBH · 8 MÜNCHEN 80 · ANZINGER STRASSE 1-3

## Dieser Katalog enthält folgende Typen:

Bezeichnung	Serienbeginn	Typ	Ab Fahrgestell-Nr.	Motor	Ab Motor-Nr.
Automatic-Mofa	1972–1974	444–02L0	1 625 001 – 1 641 285	249–02L0	315 001 – 331 297
25 km/h	1972–1974	444–02LU	1 625 001 – 1 641 285	249–02L0	315 001 – 331 297
	1974–1975	444–02L5	1 641 286 – 1 649 672	249–02L5	331 298 – 339 705
	1975–	444–02L7	1 649 673 –	249–02L5	331 298 –
Automatic-Mofa	1972–1974	444–04L0	1 631 831 – 1 641 285	249–02L0	315 001 – 331 297
High Riser	1972–1974	444–04LU	1 631 831 – 1 641 285	249–02L0	315 001 – 331 297
25 km/h					
Automatic-Mofa	1973–1974	444–31L0	1 638 781 – 1 641 785	249–02L0	315 001 – 331 297
25 km/h	1974–1974	444–31L5	1 641 786 – 1 646 410	249–02L5	331 298 – 336 427
mit starrer Hinterachse	1974–1975	444–31L5	1 646 411 – 1 649 672	249–02L7	336 428 – 339 705

## Inhalt

	Seite
<b>Teile-Übersicht für Motor und Fahrgestell</b> . . . . .	2
Farbmustertafel für lackierte Teile . . . . .	4
Fahrzeug-Abbildungen:	
High Riser 444-04 . . . . .	5
Automatic-Mofa 444-02 bis Fahrgestell-Nr. 1 638 780 . . . . .	6
Automatic-Mofa 444-02 ab Fahrgestell-Nr. 1 638 781 . . . . .	7
Erläuterungen:	
1. Bestellung . . . . .	8
2. Preise . . . . .	9
3. Versandvorschriften . . . . .	9
4. Zahlungsbedingungen . . . . .	9
5. Allgemeines . . . . .	9

## Teile-Übersicht für Motor und Fahrgestell

	444 = gefederte Ausfg.				High Riser		ungefedert		Seite
	02L0	02LU	02L5	02L7	04L0	04LU	31L0	31L5	
<b>Motor</b>									
Kurbelgehäuse . . . . .	•	•	•	•	•	•	•	•	11
Zylinder, Kurbelwelle . . . . .	•	•	•	•	•	•	•	•	13
Vergaser . . . . .	•	•	•	•	•	•	•	•	15
Ansaugung . . . . .	•	•	•	•	•	•	•	•	19
Kupplung, Kupplungsdeckel:									
ab Motor-Nr. 315 001 – 331 297 . . . . .	•				•		•		21
ab Motor-Nr. 315 001 – 331 297 . . . . .		•				•			23
ab Motor-Nr. 331 298 . . . . .			•	•				•	23
Schwunglicht-Magnetzünder, Zündmagnetdeckel:									
ab Motor-Nr. 315 001 – 331 297 . . . . .	•	•			•	•	•		25
ab Motor-Nr. 331 298 . . . . .			•	•				•	27
Auspuffanlage:									
ab Fahrgestell-Nr. 1 625 001 – 1 638 780 . . . . .	•				•				29
ab Fahrgestell-Nr. 1 638 781 – 1 649 672 . . . . .							•	•	29
ab Fahrgestell-Nr. 1 638 781 . . . . .	•	•	•	•	•	•			31
<b>Fahrgestell</b>									
Tankrahmen, Motoraufhängung, Rohrständer:									
ab Fahrgestell-Nr. 1 625 001 – 1 641 285 . . . . .	•	•			•	•			33
ab Fahrgestell-Nr. 1 641 286 . . . . .			•	•					35
ab Fahrgestell-Nr. 1 638 781 – 1 649 672 . . . . .							•	•	37
Sattel, Bügel, Gepäckträger, Werkzeugsatz, Spiegel . . . . .	•	•	•	•	•	•	•	•	39

Treteinrichtung, Ketten:

ab Fahrgestell-Nr. 1 625 001 – 1 641 785 . . . . .	•			•		•		41
ab Fahrgestell-Nr. 1 625 001 – 1 641 285 . . . . .		•			•			43
ab Fahrgestell-Nr. 1 641 286 . . . . .			•	•			•	43

Teleskopgabel, Lenkungslager:

ab Fahrgestell-Nr. 1 625 001 – 1 643 024 . . . . .	•	•			•	•	•	•	45
ab Fahrgestell-Nr. 1 643 025 – 1 647 167 . . . . .			•					•	47
ab Fahrgestell-Nr. 1 647 168 . . . . .			•	•				•	49

Hinterradschwinge, Verkleidung, Federbein, Führungsrolle . . . . .	•	•	•	•	•	•	•	•	51
Vorderrad . . . . .	•	•	•	•	•	•	•	•	53
Hinterrad . . . . .	•	•	•	•	•	•	•	•	55

Elektrische Ausrüstung:

ab Fahrgestell-Nr. 1 625 001 – 1 643 767 . . . . .	•	•	•		•	•	•	•	57
ab Fahrgestell-Nr. 1 643 768 – 1 649 672 . . . . .			•					•	59
ab Fahrgestell-Nr. 1 649 673 . . . . .				•					61

Lenker, Armaturen, Seilzüge:

ab Fahrgestell-Nr. 1 625 001 – 1 641 785 . . . . .	•						•		63
ab Fahrgestell-Nr. 1 625 001 – 1 641 285 . . . . .		•							65
ab Fahrgestell-Nr. 1 641 286 . . . . .			•	•				•	65
ab Fahrgestell-Nr. 1 631 831 – 1 641 285 . . . . .					•	•			67

Schutzbleche, Haltebügel, Nummernschildhalter . . . . .	•	•	•	•	•	•	•	•	69
---	---	---	---	---	---	---	---	---	----

Zubehör:

Beinschild, Gepäckträger, Ausbesserungslack . . . . .	•	•	•	•	•	•	•	•	71
---	---	---	---	---	---	---	---	---	----

# Farbmustertafel

## für lackierte Teile

Die hinter der Farbbezeichnung stehende Indexzahl ist bei Bestellung **unbedingt** anzugeben.

Die Farbwiedergabe entspricht aus drucktechnischen Gründen nicht der Originalfarbe.



**brillant-blau**  
für 444-02L0, 02L7, 31L0, 31L5

**33**



**lilac-metallic**  
für 444-02L5

**49**



**speed-orange**  
für 444-02L0, 02L5, 02L7, 02LU

**52**



**indianapolis-grün**  
für 444-02L0, 02LU, 02L5

**53**



**racing-rot**  
für 444-02L0, 02LU, 02L5, 02L7,  
04L0, 04LU

**60**



**limone-gelb**  
für 444-02L5, 31L5

**63**

Typen 444-04



ZÜNDAPP-Automatic-Mofa High Riser

Typen 444-02, bis Fahrgestell-Nr. 1 638 780



ZÜNDAPP-Automatic-Mofa 25 km/h



Typen 444-02, ab Fahrgestell-Nr. 1 638 781



ZÜNDAPP-Automatic-Mofa 25 km/h

# Erläuterungen

Bei Bestellungen von Ersatzteilen aus dem Ihnen vorliegenden Ersatzteil-Katalog bitten wir, folgende Einzelheiten anzugeben bzw. zu beachten:

## 1. Bestellung

Sämtliche Zuschriften, die sich auf Ersatzteile beziehen, ausdrücklich an

ZÜNDAPP-Werke GMBH

Abt. VT

8 München 80, Anzinger Straße 1–3 (Postfach 802 051)

richten, telefonische Bestellungen unter München Nr. 4 11 31, Nebenstellen 258/259, 387. Bei allen Bestellungen ist lediglich die im Ersatzteil-Katalog in der 2. Spalte von links stehende „Bestell-Nr.“ und die gewünschte Stückzahl anzugeben. **Bei lackierten Teilen bitten wir, unbedingt die Farbindex-Zahl einzusetzen. Ohne Farbangabe ist die Lieferung des Teiles nicht möglich.** Die Farbindex-Zahl ist aus der Farbmustertafel ersichtlich und wird **hinter** die Bestell-Nr. gesetzt (**siehe Bestellbeispiel**).

Bedienen Sie sich bitte der von uns zur Verfügung gestellten Bestellformulare oder, wenn diese nicht vorhanden, folgenden Schemas:

### Anschrift wie oben

Ich bestelle zur Lieferung gemäß Ihren Bedingungen folgende Motoren- bzw. Fahrgestell-Ersatzteile:

Bestell-Nr.	Stück	Benennung	Versandart
249–02.707	2	Zylinder	Postpaket
444–10.900/33	1	Rahmen, <b>brillant-blau</b>	
005–02.033	1	1/8-Kilo-Dose Ausbesserungslack brillant-blau	

Stempel und Unterschrift

Sollte die Bestell-Nr. des Ersatzteiles nicht einwandfrei festzustellen sein, senden Sie uns bitte ein Musterteil ein, das mit einem Anhänger versehen sein muß, der Ihre volle Anschrift trägt.

Ist die Rückgabe des uns als Muster eingesandten Teiles erwünscht, so muß dies ausdrücklich in der Bestellung und auf dem Anhänger vermerkt sein. Alte Teile bewahren wir nicht auf. Wir übergeben diese sofort ohne Unterschied und ohne Gut-schrift unserem Schrottlager.

## **2. Preise**

Die empfohlenen Verkaufspreise bitten wir unserer Ersatzteil-Preisliste bzw. dem Ersatzteile-Dienst zu entnehmen.

## **3. Versandvorschriften**

Die gewünschte Versandart bitten wir bei jeder Bestellung mit anzugeben, z. B. als: Postpaket, Eilboten, Frachtgut, Schnellpaket oder durch Luftpost.

Schreiben Sie uns auch deutlich Ihre genaue Adresse mit postalischer Bezeichnung des Wohnortes, da sonst Verzögerungen nicht zu vermeiden sind.

**Aufträge, die unter DM 3.– netto liegen, sind nicht rabattpflichtig.**

## **4. Zahlungsbedingungen**

Liegt keine Vorauskasse vor, erfolgt aus technischen Gründen und ohne Ausnahme die Zusendung „Per Nachnahme“, „Kasse gegen Dokumente“ oder „Gegen unwiderrufliches Akkreditiv“. Wir können hiervon beim besten Willen nicht abgehen, da unsere Buchhaltung für Ersatzteile-Käufe, bei der großen Anzahl von Kunden, keine Sonderkonten führen kann.

Es ist auch grundsätzlich nicht möglich, bestellte und gelieferte Ersatzteile zu einem späteren Zeitpunkt zurückzunehmen und gutzuschreiben.

## **5. Allgemeines**

- a) **Ersatzteile-Bestellungen getrennt aufgeben. Nicht mit anderen Briefen!**
- b) Bei allen Antworten unserer Briefe wollen Sie in Ihren Antworten das von uns eingesetzte Abteilungs- und Diktatzeichen anführen. Sie erleichtern uns dadurch die Erledigung Ihrer Angelegenheiten und wir geben die Gewähr für eine schnelle Beantwortung Ihrer An- und Rückfragen.
- c) Alle Abbildungen und Angaben in diesem Ersatzteil-Katalog sind unverbindlich. Änderungen bleiben uns ohne vorherige Mitteilung jederzeit vorbehalten.

## **6. Sonstiges**

**Der Nachdruck dieses Kataloges – auch auszugsweise – ist ohne vorherige Genehmigung nicht gestattet.**

# Kurbelgehäuse



Bild-Nr.	Bestell-Nr.	Benennung	Stück	Bemerkung
1	249-01.902	Gehäuse mit Verschußstopfen	2	
—	249-01.110	Verschußstopfen	2	
2	DIN 625 6202/C3	Kugellager 15 x 35 x 11 mm	2	
3	255-01.144	Wellendichtring 15 x 24 x 7 mm	2	mit Doppellippe
4	M 181 z 138	Paßbüchse	2	
5	249-07.100	Kabeltülle	2	
6	249-01.104	Stiftschraube M 6 x 114 mm	3	
7	249-01.106	Stiftschraube M 6 x 114 mm	1	
8	249-01.900	Gehäusedichtung	1	bei Bestellmenge 1 Stück werden 5 Stück abgepackt geliefert
9	DIN 84 BM 6 x 55	Zylinderschraube	5	
10	DIN 934 M 6	Sechskantmutter	5	
11	249-01.100	Typschild	1	
12	249-01.107	O-Ring $\phi$ 15 x 3 mm	4	Abbildung mit Teil nicht identisch

Dichtungssatz siehe Seite 19

# Zylinder, Kurbelwelle

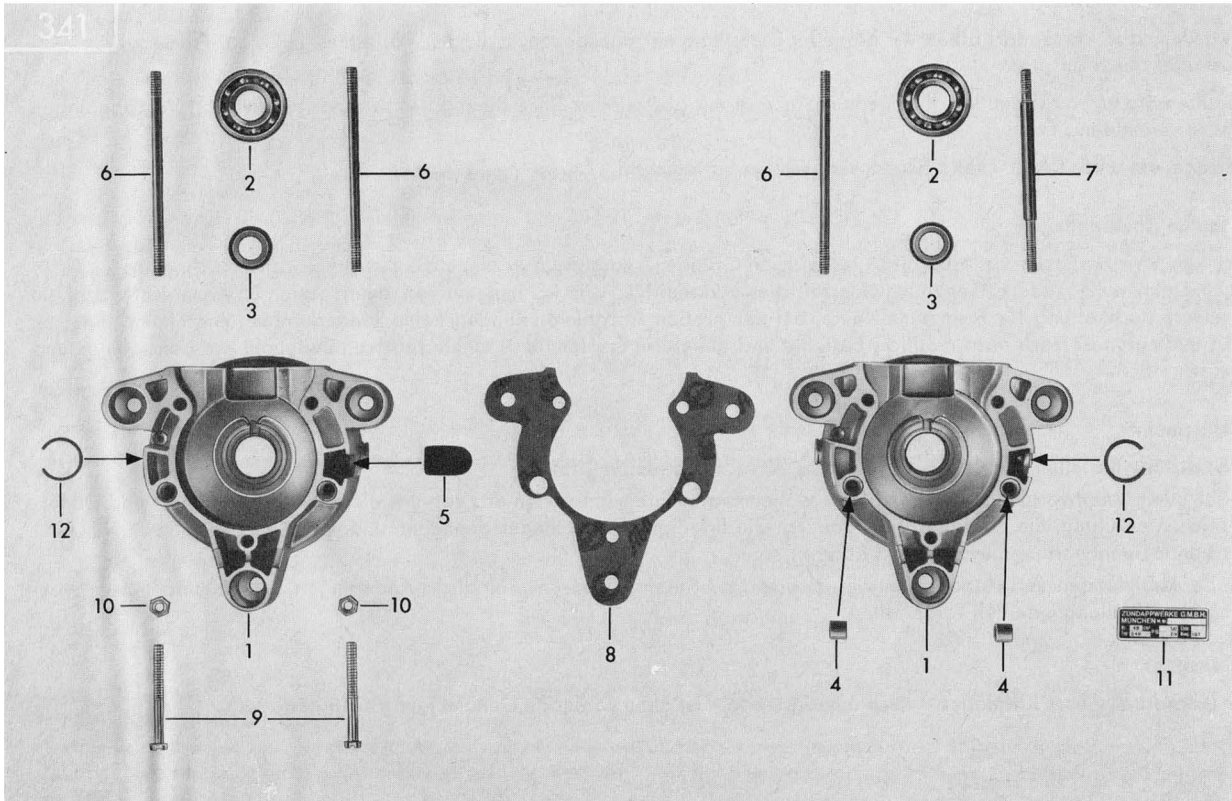

Bild-Nr.	Bestell-Nr.	Benennung	Stück	Bemerkung
1	249-02.707	Zylinder mit Kolben	1	
2	249-02.709	Kolben komplett $\phi$ 39 mm	1	Verschiedene Toleranzen! Unbedingt den am Kolbenboden eingeschlagenen Buchstaben angeb.
3	249-02.105	Kolbenring (Rechteckring) $\phi$ 39/36 x 2 mm	1	
4	DIN 73123 A 12	Sprengring	2	
5	249-02.100	Zylinderfußdichtung	1	
6	247-02.103	Zylinderkopfdichtung	1	
7	249-02.704	Zylinderkopf kpl., nur für 444-02L5	1	bis Motor-Nr. 335 402
—	249-02.721	Zylinderkopf kpl., nur für 444-02L5	1	ab Motor-Nr. 335 403
8	248-02.617	Dekompressionsventil	1	bis Motor-Nr. 331 297
—	249-02.900	Dekompressionsventil (auch für 444-02LU, 04LU)	1	ab Motor-Nr. 331 298
9	DIN 7603 A 12 x 15,5	Dichtring	1	
10	249-02.104	Distanzrohr	1	
11	247-01.139	Büchse	2	
12	DIN 433 6,4	Scheibe	4	
13	DIN 934 M 6	Sechskantmutter	4	
14	249-03.600	Kurbelwelle, Bild Nr. 14-16	1	bis Motor-Nr. 331 297
—	249-03.601	Kurbelwelle, Bild Nr. 14-16	1	ab Motor-Nr. 331 298
15	M 121 z 605	Kolbenbolzen $\phi$ 12 mm	1	
16	258-03.600	Nadelkäfig 12 x 15 x 14,8 mm	1	
17	249-07.102	Federscheibe	1	
18	247-08.101	Auspuffdichtung	1	
19	249-04.100	Ansaugdichtung	1	
20	DIN 6888 2 x 3,7	Scheibenfeder	1	

Dichtungssatz siehe Seite 19

# Vergaser



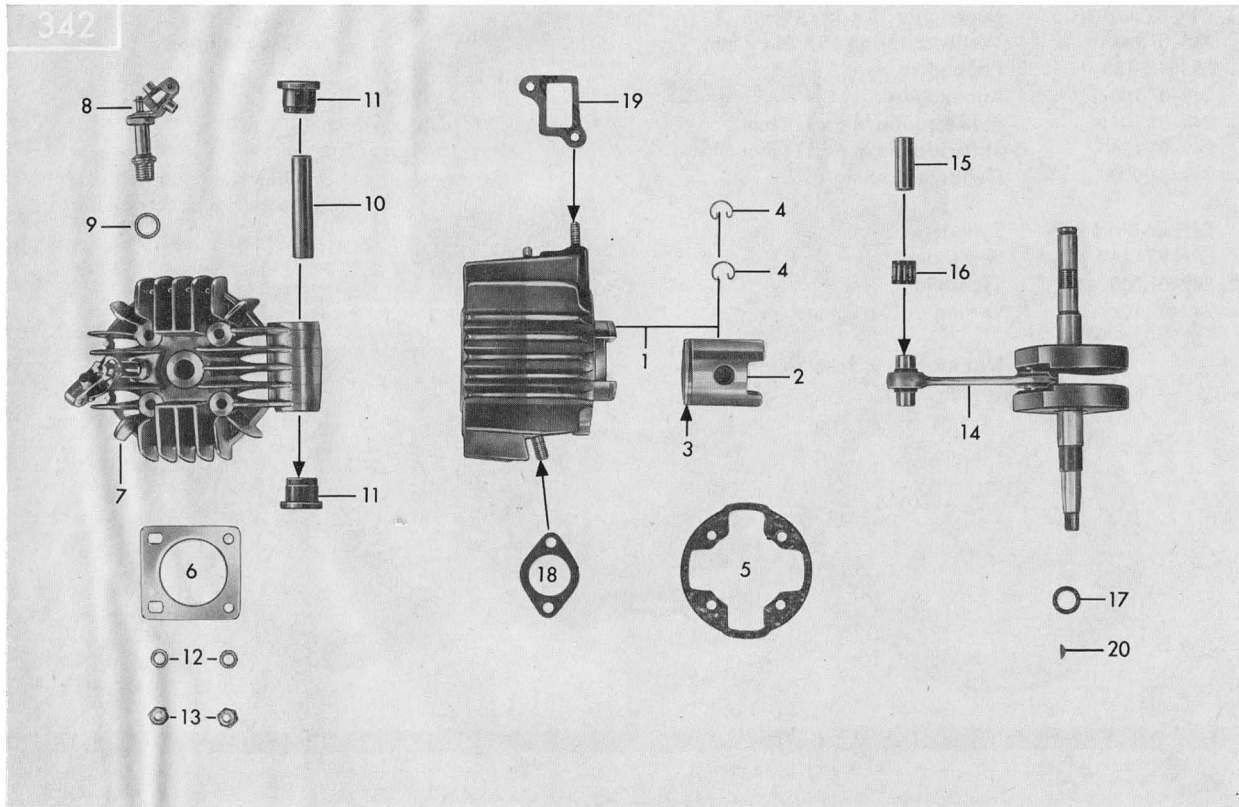

Bild-Nr.	Bestell-Nr.	Benennung	Stück	Bemerkung
1	249-04.708	Vergaser kpl. 1/10/114 konstant für 444-02L0, 02LU, 04L0, 04LU, 31L0 für 444-02L5 nur bis Motor-Nr. 335 402	1	Ab Oktober 1974 wurden die Ring-Schwimmer-Vergaser mit dem Buchstaben „A“ auf zwangs- geführte Schwimbernadel mit Vitonspitze umgestellt
—	249-04.720	Vergaser kpl. 1/10/123A konstant für 444-02L7 für 444-02L5 ab Motor-Nr. 335 403 für 444-31L5 nur bis Motor-Nr. 336 427	1	
—	249-04.721	Vergaser kpl. 1/10/124A für 444-31L5 ab Motor-Nr. 336 428	1	
2	—	Nicht mehr lieferbar	—	
3	249-04.903	Hauptdüse Größe 48	var.	
3	247-04.927	Hauptdüse Größe 50	var.	
3	249-04.902	Hauptdüse Größe 52	1	konstant für 1/10/114
3	248-04.913	Hauptdüse Größe 54	1	konstant für 1/10/124A
3	248-04.909	Hauptdüse Größe 56	1	konstant für 1/10/123A
3	276-04.924	Hauptdüse Größe 58	var.	
3	248-04.908	Hauptdüse Größe 60	var.	
4	248-04.910	Nadeldüse Größe 2,10	var.	
4	248-04.911	Nadeldüse Größe 2,12	1	konstant für 1/10/114
4	266-04.910	Nadeldüse Größe 2,15	1	konstant für 1/10/123A + 124A
4	278-04.904	Nadeldüse Größe 2,17	var.	
5	267-04.937	Schwimbernadel, ohne Vitonspitze	1	
—	267-04.961	Schwimbernadel, mit Vitonspitze	1	für Vergaser mit „A“-Aufdruck
6	251-04.922	Feder	1	
7	251-04.921	Stellschraube	1	
8	248-04.914	Düsennadel	1	
9	265-04.907	Halteplättchen	1	
10	265-04.908	Startschieber	1	
11	249-04.901	Druckstift	1	
12	267-04.960	Befestigungsschraube	2	
13	265-04.900	Deckelplatte	1	
14	265-04.910	Dichtung	1	

# Vergaser

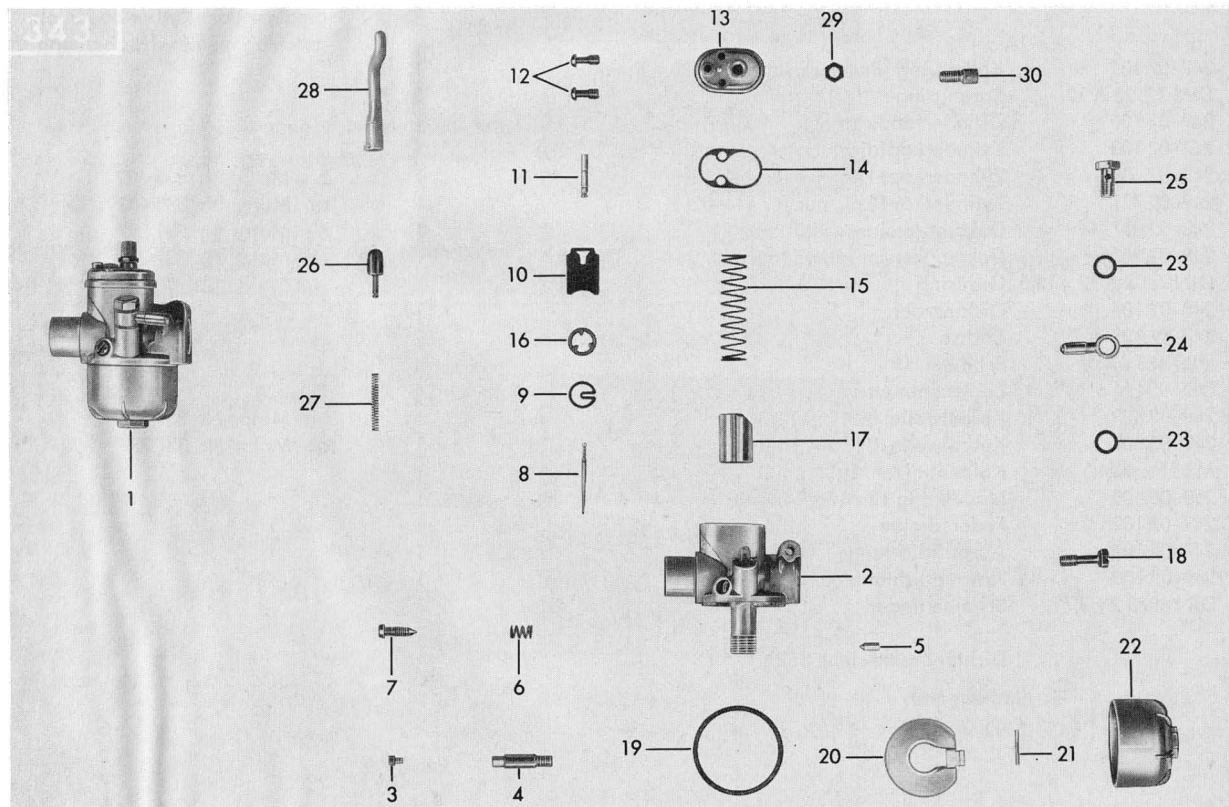

Bild-Nr.	Bestell-Nr.	Benennung	Stück	Bemerkung
15	265-04.909	Schieberfeder	1	
16	265-04.912	Scheibe	1	
17	278-04.910	Gasschieber	1	
18	266-04.909	Klemmschraube	1	
19	267-04.947	Dichtung	1	
20	267-04.923	Ringschwimmer, für 1/10/114, 123, 124	1	für Schwimminadel ohne Vitonspitze
—	267-04.962	Ringschwimmer, für 1/10/114A, 123A, 124A	1	für Schwimminadel mit Vitonspitze
21	267-04.941	Stift	1	
22	267-04.922	Schwimmerkappe	1	
23	267-04.946	Dichtring	2	
24	251-04.933	Schlauchschenkwanschluß	1	nur für 1/10/114
—	267-04.940	Schlauchtülle	1	nur für 1/10/123A, 124A
25	251-04.934	Befestigungsschraube	1	nur für 1/10/114
26	248-04.917	Tupfer kpl., Bild-Nr. 26-28	1	
27	251-04.932	Tupferfeder	1	
28	248-04.917	Tupfer kpl., Bild-Nr. 26-28	1	
29	251-04.927	Gegenmutter	1	
30	251-04.902	Seil-Verstellschraube	1	

# Ansaugung

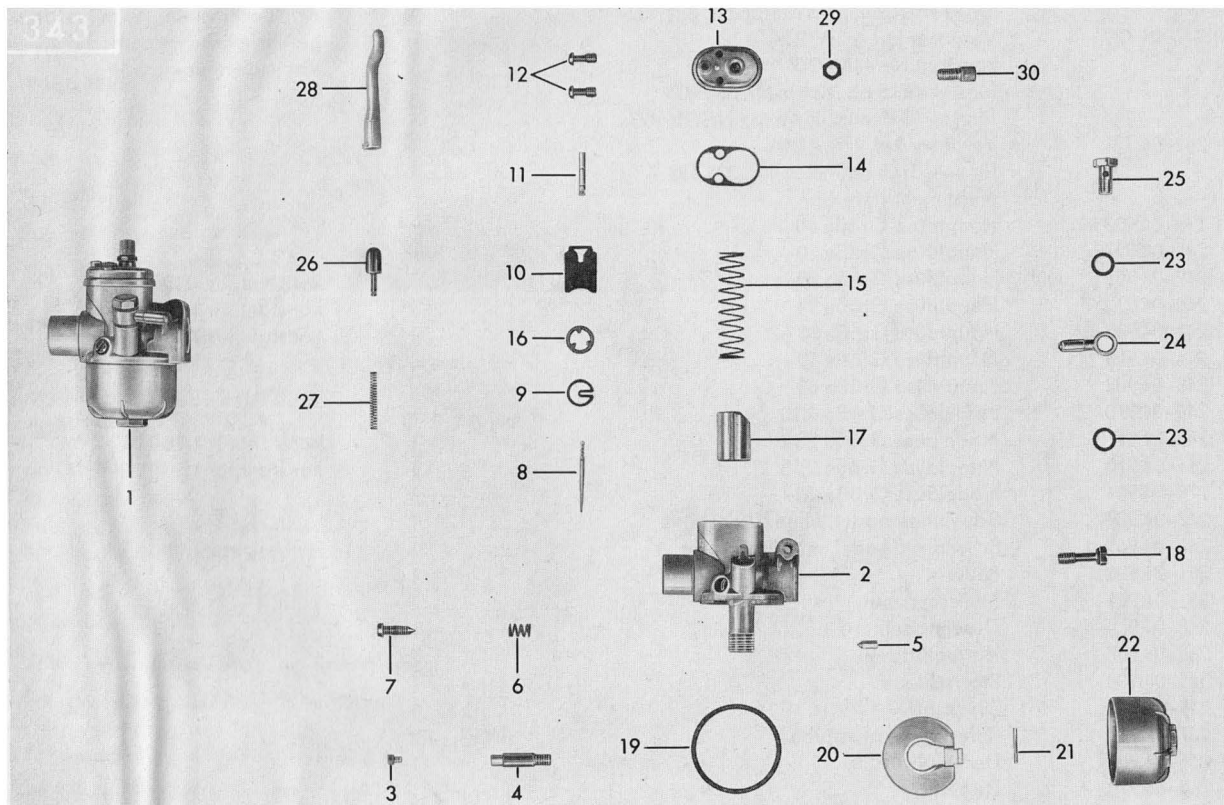

Bild-Nr.	Bestell-Nr.	Benennung	Stück	Bemerkung
1	249-09.900	Dichtungssatz	1	
2	DIN 433 6,4	Scheibe	2	
3	DIN 934 M 6	Sechskantmutter	2	
4	249-04.100	Ansaugdichtung	1	
5	249-04.112	Ansaugstutzen	1	
6	DIN 3017 LA20-32	Klemmschelle	3	
7	266-04.139	Gummimuffe	1	
8	249-04.113	Büchse	1	
9	249-04.707	Ansauggeräuschkämpfer	1	
10	M 6410 z 90	Filter	1	

# Kupplung, Kupplungsdeckel

nur für 444-02L0, 04L0, 31L0

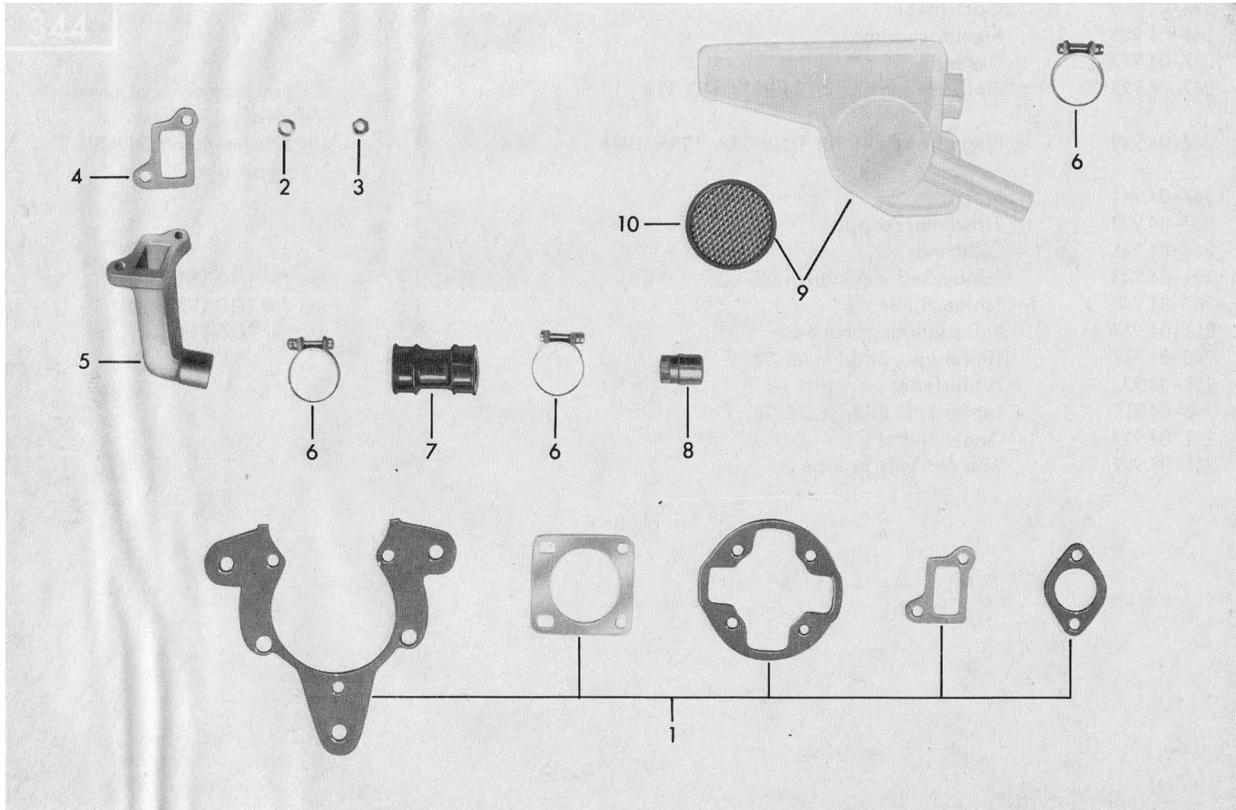

Bild-Nr.	Bestell-Nr.	Benennung	Stück	Bemerkung
1	249-06.117	Scheibe 12,2 x 14,1 x 20,2 mm	1	
2	249-06.100	Topf	1	
3	249-06.700	Feder komplett	1	
4	DIN 5401 $\phi$ 8	Kugel	24	
5	267-05.585	Druckfeder	1	
6	249-06.110	Nabe	1	
7	249-06.130	Druckscheibe 2,5 mm dick	1	
8	249-06.101	Druckscheibe 2,0 mm dick	1	
9	249-06.120	Lamelle	1	
10	249-06.127	Rückholfeder	1	
11	249-06.125	Drucktopf	1	
12	DIN 137 B 14	Federscheibe	1	
13	DIN 936 M 14 x 1	Sechskantflachmutter	1	
14	249-06.605	Riemenscheibe komplett	1	
15	249-06.116	Nadelhülse 12 x 18 x 16 mm	1	
16	249-06.107	Scheibe 12,1 x 20 x 2 mm	1	
17	DIN 471 12 x 1,5	Sicherungsring	1	
18	249-06.601	Bügel	1	
19	249-06.126	Keilriemen	1	
20	249-06.112	Startbügel	1	
21	249-06.602	Halteblech	1	
22	DIN 933 M 5 x 15	Sechskantschraube	1	
23	249-01.102	Kupplungsdeckel	1	

# Kupplung, Kupplungsdeckel

nur für 444-02LU, 02L5, 02L7, 04LU, 31L5



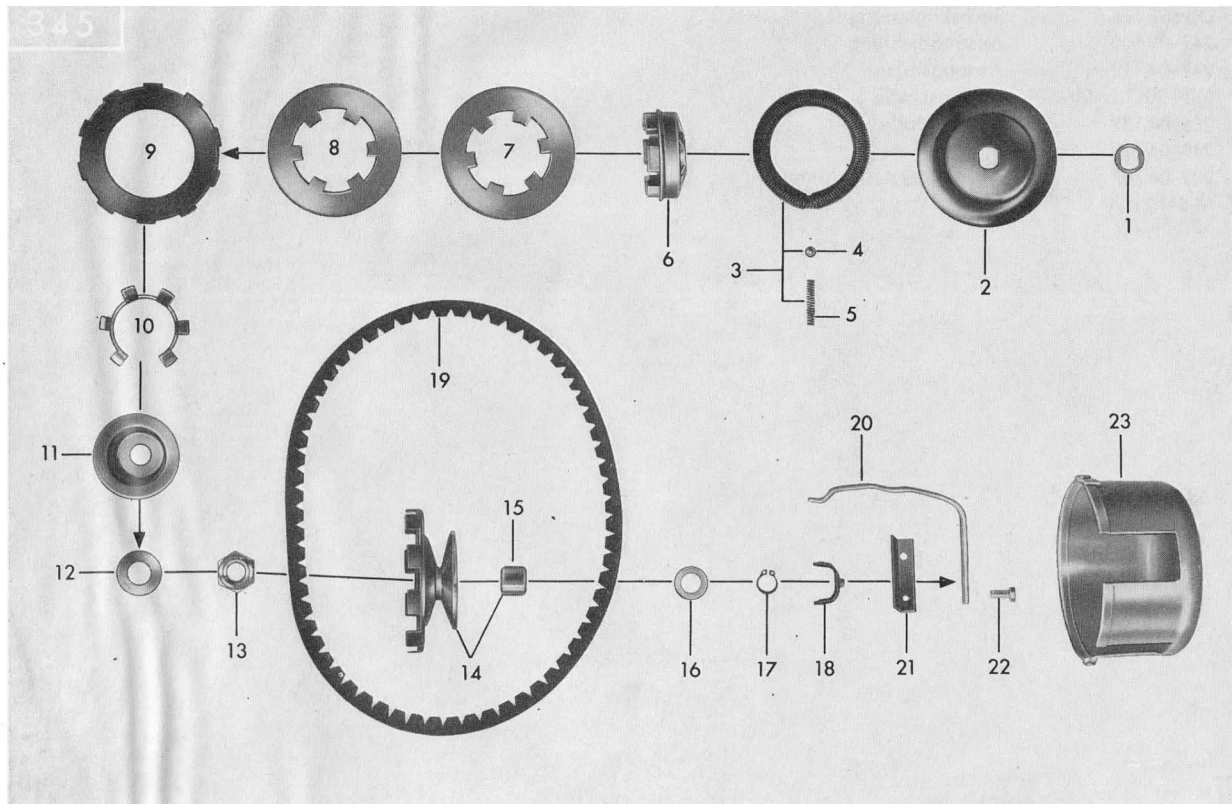

Bild-Nr.	Bestell-Nr.	Benennung	Stück	Bemerkung
1	249-06.117	Scheibe 12,2 x 14,1 x 20,2 mm	1	
2	248-05.148	Scheibe 14,4 x 20 x 1 mm	1	
3—8	249-06.701	Kupplung komplett	1	
3	248-06.607	Gleitbelag	1	
4	248-06.116	Zugfeder	3	
5	249-06.900	Fliehgewichtsatz (3-Backen)	1	
6	248-06.162	Wellfeder	1	
7	249-06.609	Aufnahmescheibe	1	
8	DIN 471 7 x 0,8	Sicherungsring	3	
9	249-06.136	Sicherungsscheibe	1	
10	249-06.137	Sechskantflachmutter M 14 x 1 (SW 22)	1	
11	249-06.607	Riemenscheibe	1	
12	249-06.116	Nadelhülse 12 x 18 x 16 mm	1	
13	249-06.126	Keilriemen	1	
14	266-05.146	Scheibe 12,1 x 19,4 x 0,4 mm	1	
—	249-06.107	Scheibe 12,1 x 20 x 2 mm	1	für 444-02LU, 04LU
—	DIN 471 12 x 1,5	Sicherungsring	1	für 444-02LU, 04LU
15	249-06.135	Sicherungsscheibe	1	} für 444-02L5, 02L7, 31L5
16	249-06.150	Scheibe 10,1 x 18 x 1 mm	1	
17	249-06.138	Sechskantflachmutter M 10 x 1	1	
18	249-06.601	Bügel	1	
19	249-06.148	Startbügel	1	für 444-02L5, 02L7, 31L5
—	249-06.112	Startbügel	1	für 444-02LU, 04LU
20	249-06.602	Halteblech	1	
21	DIN 6797 A 5,3	Zahnscheibe	1	
22	DIN 933 M 5 x 15	Sechskantschraube	1	
23	249-01.102	Kupplungsdeckel	1	
—	248-05.154	Scheibe 12,1 x 20 x 1,5 mm	2	für 444-02LU, 04LU

# Schwunglicht-Magnetzünder, Zündmagnetdeckel

nur für 444-02L0, 02LU, 04L0, 04LU, 31L0

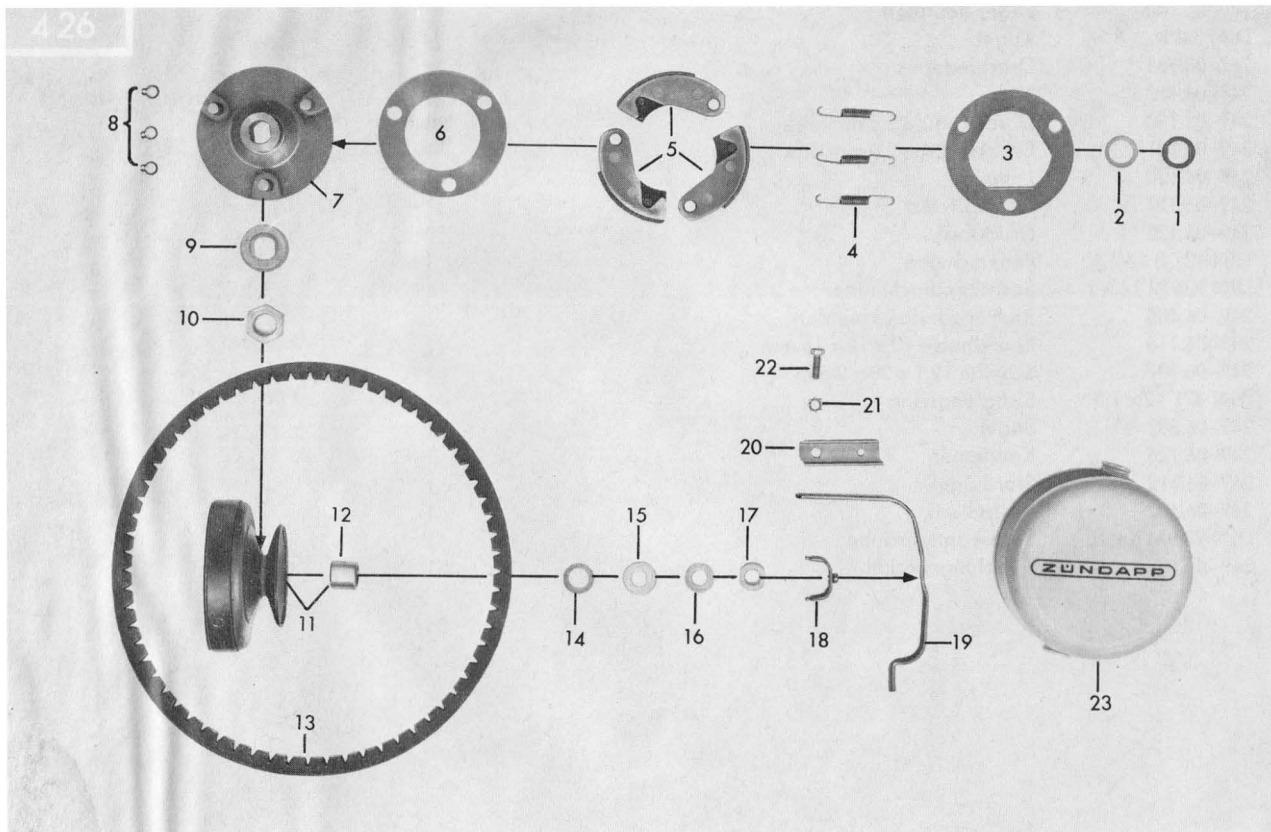

Bild-Nr.	Bestell-Nr.	Benennung	Stück	Bemerkung
1	249-07.703	Schwunglicht-Magnetzündler komplett 6V, 17W	1	Ersatz für bisherigen Zünder 249-07.700
2	249-07.903	Nockenring	1	
3	249-07.911	Polrad	1	
4	249-07.900	Ankerplatte komplett	1	
5	249-07.901	Zündspule	1	
6	285-07.144	Schutzkappe	1	
7	248-07.900	Kontaktsatz	1	
8	249-07.902	Generatoranker	1	
9	265-07.919	Schmierfilz	1	
10	266-07.903	Kondensator	1	
11	249-07.102	Federscheibe	1	
12	DIN 433 10,5	Scheibe	1	
13	248-07.102	Sechskantmutter M 10 x 1	1	
14	DIN 6888 2 x 3,7	Scheibenfeder	1	
15	247-07.106	Zündkerze W 145	1	
16	249-07.706	Entstörstecker	1	
17	DIN 84 AM 4 x 16	Zylinderschraube	2	
18	DIN 125 A 4,3	Scheibe	2	
19	249-01.103	Zündmagnetdeckel	1	

# Schwunglicht-Magnetzünder, Zündmagnetdeckel

nur für 444-02L5, 02L7, 31L5

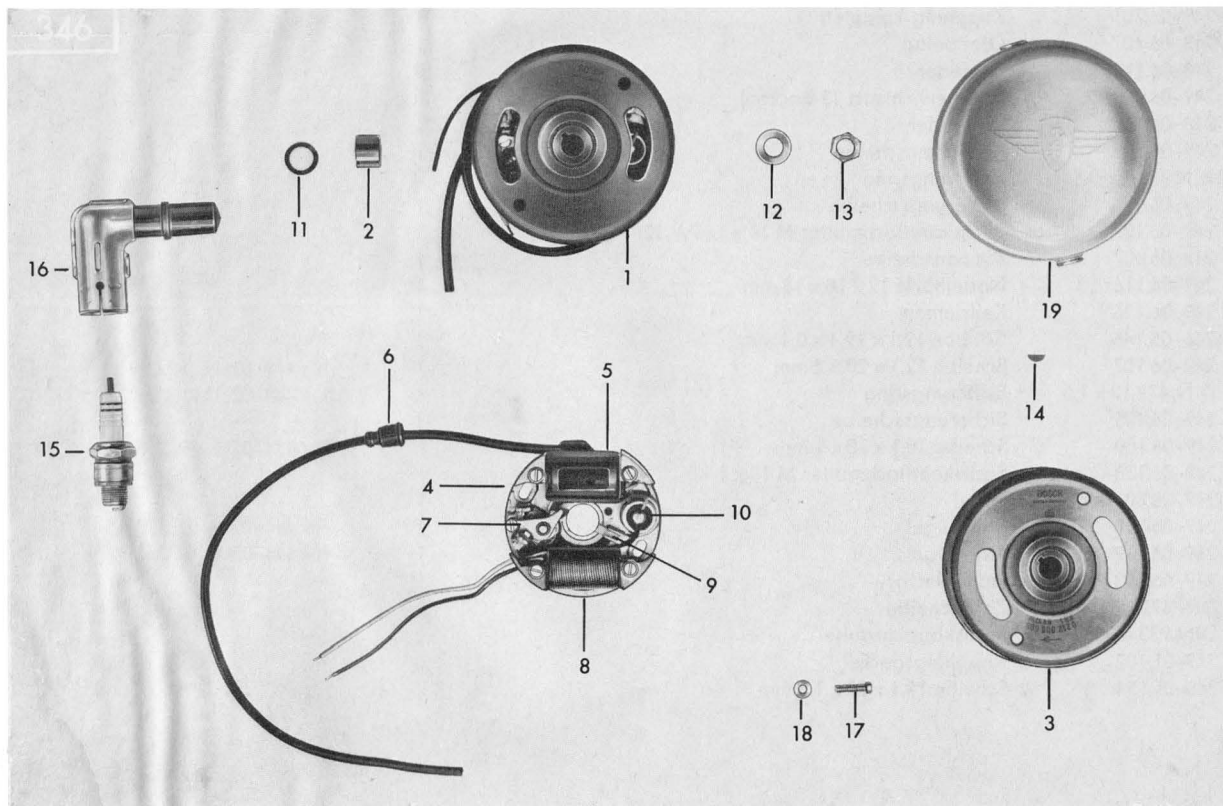

Bild-Nr.	Bestell-Nr.	Benennung	Stück	Bemerkung
1	249-07.703	Schwunglicht-Magnetzündler komplett 6V, 17W	1	
2	249-07.910	Nockenring	1	bis Motor-Nr. 337 200
3	249-07.904	Polrad	1	
4	249-07.905	Ankerplatte komplett	1	
5	249-07.908	Zündspule	1	
6	-	Nicht für diese Typen	---	
7	249-07.906	Kontaktsatz	1	
8	249-07.909	Generatoranker 17W	1	
9	-	Nicht für diese Typen	---	
10	249-07.907	Kondensator	1	
11	249-07.102	Federscheibe	1	
12	DIN 433 10,5	Scheibe	1	
13	248-07.102	Sechskantmutter M 10 x 1	1	
14	DIN 6888 2 x 3,7	Scheibenfeder	1	
15	247-07.106	Zündkerze W 145	1	
16	249-07.706	Entstörstecker	1	
17	DIN 84 AM 4 x 16	Zylinderschraube	2	
18	DIN 125 A 4,3	Scheibe	2	
19	249-01.103	Zündmagnetdeckel	1	



Bild-Nr.	Bestell-Nr.	Benennung	Stück	Bemerkung
1	444-22.701	Auspuffanlage	1	
2	DIN 7971 B 6,3 x 13	Zylinderblechschraube	3	
3	DIN 7603 A 6,5 x 9,5	Dichtring	3	
4	520-20.167	Büchse $\phi$ 8,2 mm	1	
5	520-20.145	Gummibüchse	1	
6	247-08.101	Auspuffdichtung		
7	DIN 433 6,4	Scheibe	2	
8	DIN 934 M 6	Sechskantmutter	2	

Dichtungssatz siehe Seite 19

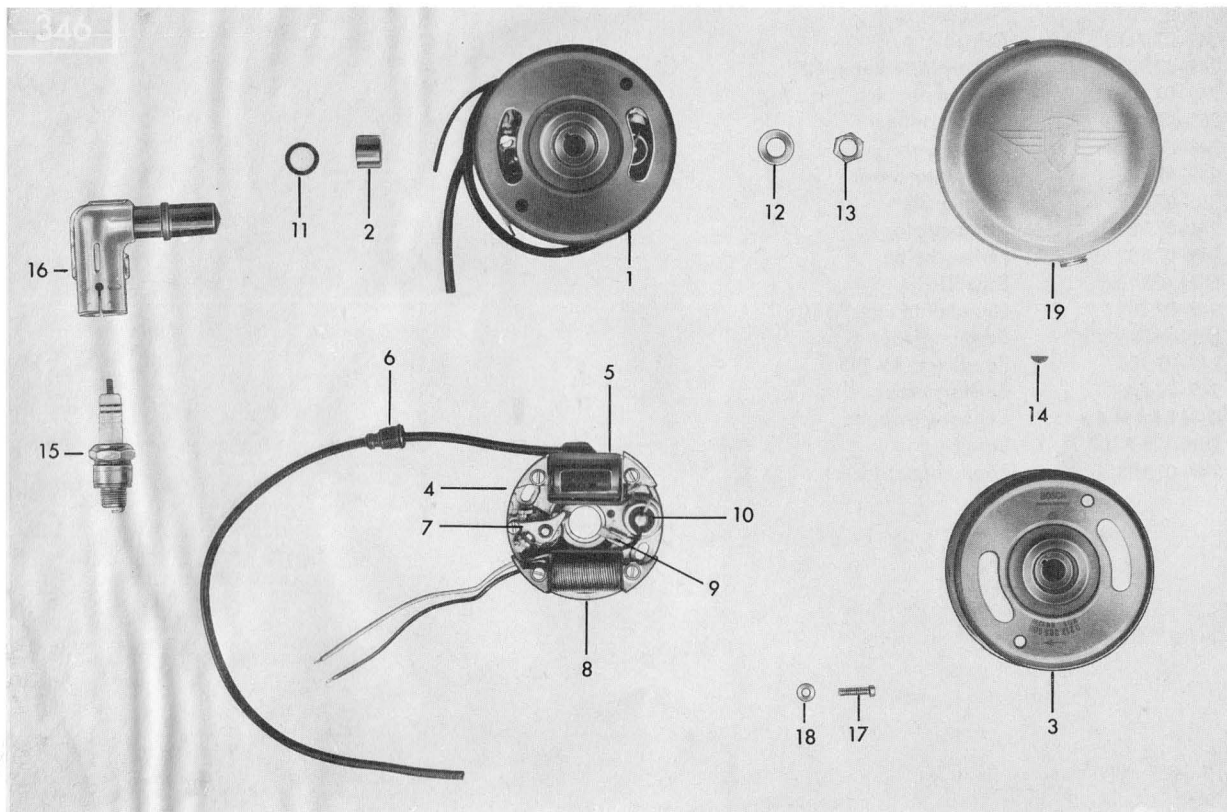
# Auspuffanlage

ab Fahrgestell-Nr. 1 638 781

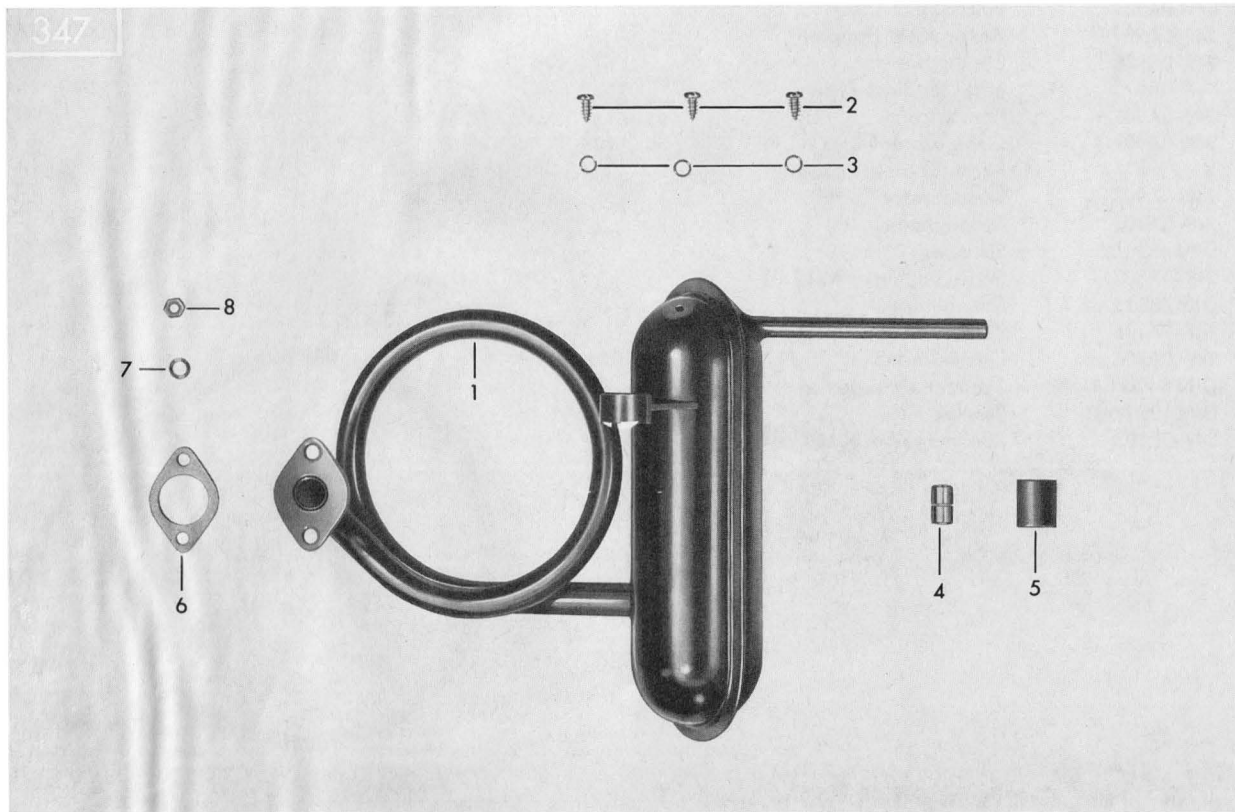



Bild-Nr.	Bestell-Nr.	Benennung	Stück	Bemerkung
1	444-22.705	Schalldämpfer $\phi$ 55 mm	1	
2	444-22.620	Auspuffeinsatz	1	
3	DIN 7971 B 4,2 x 9,5	Zylinder-Blechschaube	1	
4	444-22.157	Blechmutter B 4,2	1	
5	423-22.106	Rohrschelle	1	
6	DIN 933 M 6 x 20	Sechskantschraube	1	
7	444-22.616	Auspuffrohr $\phi$ 16 mm	1	bis Fahrgestell-Nr. 1 645 385
—	444-22.624	Auspuffrohr $\phi$ 24 mm	1	ab Fahrgestell-Nr. 1 645 386
8	439-22.102	Auspuffschelle	1	
9	DIN 933 M 7 x 20	Sechskantschraube	1	
10	DIN 3017 LA 20-40	Schlauchschelle	1	
11	281-04.120	Gummimuffe	1	
12	444-22.611	Halterohr	1	
13	DIN 933 M 8 x 18	Sechskantschraube	1	



Bild-Nr.	Bestell-Nr.	Benennung	Stück	Bemerkung
1	444-10.703 <b>Farbe</b>	Tankrahmen	1	ohne Benzinhahn und ohne Lenkschloß
2	442-10.123	Tankverschluß	1	
3	442-10.193	Plakette „ZÜNDAPP“	2	
4	435-10.900	Typschild	1	
—	DIN 1476 2 x 5	Halbrundkerbnagel	2	Befestigung Typschild
5	442-10.706	Lenkschloß	1	
6	442-10.168	Benzinschlauch B 4,7 x 7 x 300 mm	1	
7	444-10.130	Benzinhahn komplett	1	
8	442-10.903	Schalt Schlüssel	1	
—	444-20.601	Kraftstoff-Filter	1	Abbildung siehe Seite 35
9	DIN 934 M 8	Sechskantmutter	3	
10	DIN 127 B 8	Federring	3	
11	DIN 9021 A 8,4	Scheibe	8	
12	DIN 931 M 8 x 85	Sechskantschraube	2	
13	DIN 931 M 8 x 100	Sechskantschraube	1	
—	DIN 931 M 8 x 65	Sechskantschraube	1	
14	444-10.128	Spritzschutz, für Kette	1	
—	DIN 7971 B 4,2 x 6,5	Zylinder-Blechschaube	2	Befestigung Spritzschutz
15	444-21.903	Rohrständer mit Zugfeder	1	Abbildung ist mit Teil nicht identisch
16	561-17.111	Sicherungsmutter M 8	2	
17	DIN 9021 A 8,4	Scheibe	2	
18	442-21.114	Ring	2	
19	DIN 933 M 8 x 25	Sechskantschraube	2	
20	444-21.106	Zugfeder, nur für Blechständer	1	
—	444-21.110	Zugfeder, nur für Rohrständer	1	

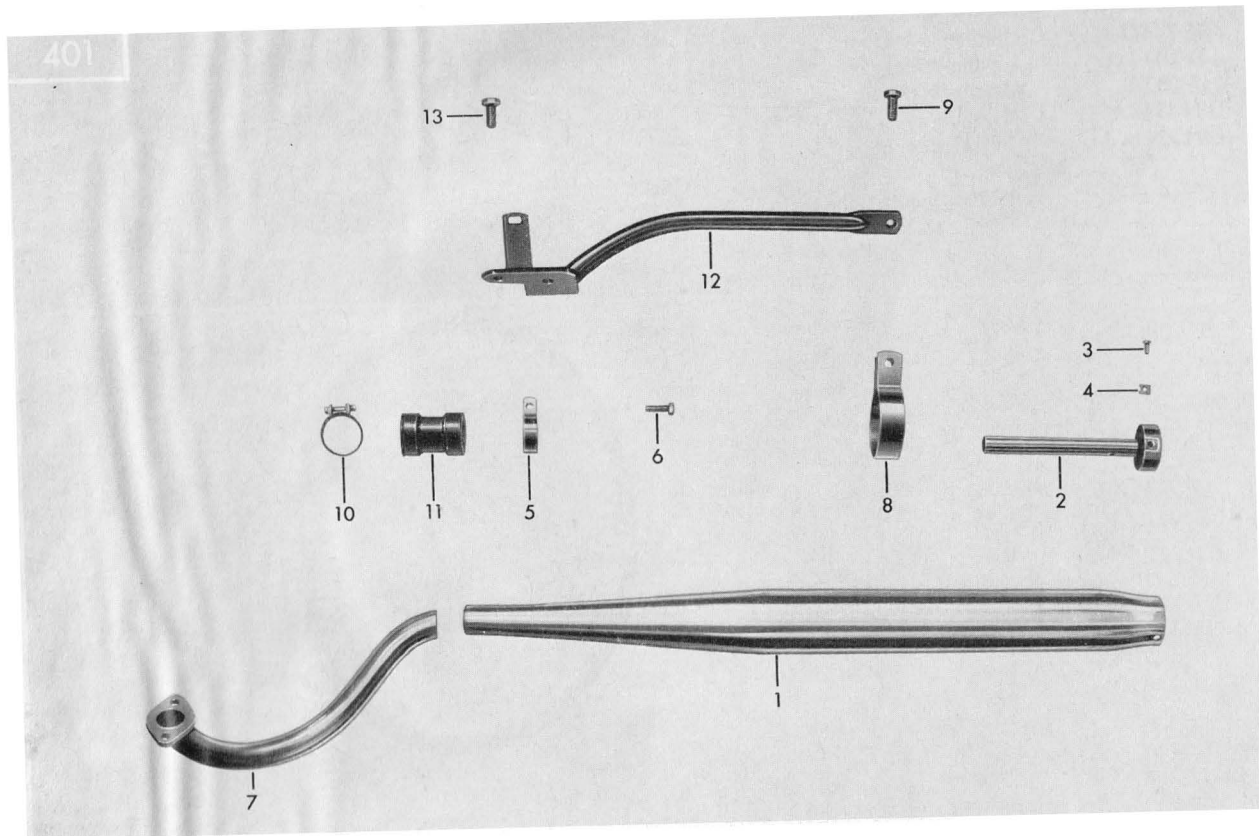

Bild-Nr.	Bestell-Nr.	Benennung	Stück	Bemerkung
1	444-10.900 <b>Farbe</b>	Tankrahmen	1	ohne Benzinbahn und ohne Lenkschloß
2	442-10.123	Tankverschluß	1	
3	442-10.193	Plakette „ZÜNDAPP“	2	bis Fahrgestell-Nr. 1650051
—	442-10.196	Schriftzug „ZÜNDAPP“	2	ab Fahrgestell-Nr. 1650052
4	435-10.900	Typschild	1	
—	DIN 1476 2 x 5	Halbrundkerbnagel	2	Befestigung Typschild
5	442-10.706	Lenkschloß	1	
6	220-04.171	Benzinschlauch 4 x 8 x 185 mm	1	
7	444-10.130	Benzinhahn komplett	1	
8	442-10.903	Schalt Schlüssel	1	
9	444-20.601	Kraftstoff-Filter	1	
10	DIN 934 M 8	Sechskantmutter	3	
11	DIN 127 B 8	Federring	3	
12	DIN 9021 A 8,4	Scheibe	8	
13	DIN 931 M 8 x 85	Sechskantschraube	2	
14	DIN 931 M 8 x 65	Sechskantschraube	1	
15	444-10.128	Spritzschutz, für Kette	1	
—	DIN 7971 B 4,2 x 6,5	Zylinder-Blechschaube	2	Befestigung Spritzschutz
16	444-21.903	Rohrständer mit Zugfeder	1	Abbildung ist mit Teil nicht identisch
17	561-17.111	Sicherungsmutter M 8	2	
18	DIN 9021 A 8,4	Scheibe	2	
19	442-21.114	Ring	2	
20	DIN 933 M 8 x 25	Sechskantschraube	2	
21	444-21.106	Zugfeder, nur für Blechständer	1	
—	444-21.110	Zugfeder, nur für Rohrständer	1	

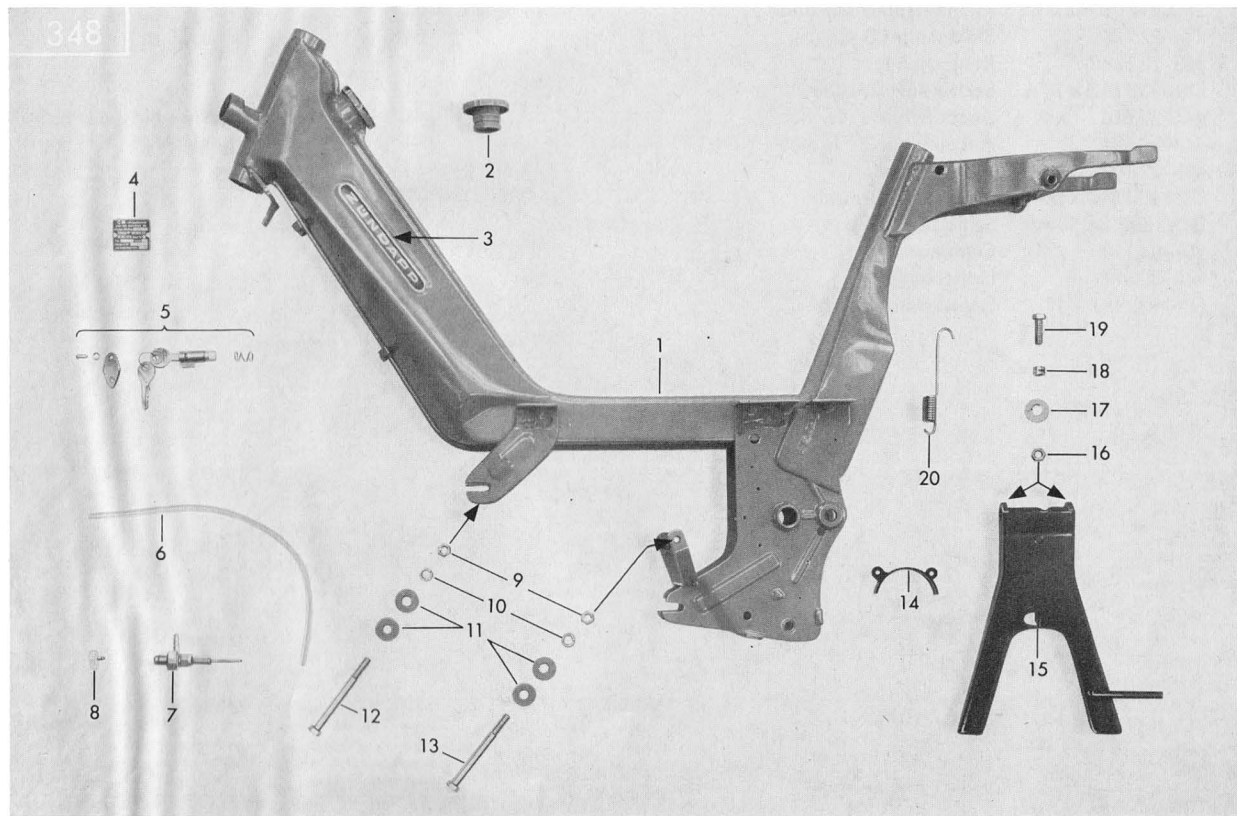

Bild-Nr.	Bestell-Nr.	Benennung	Stück	Bemerkung
1	444-10.902 <b>Farbe</b>	Tankrahmen	1	ohne Benzinhahn und ohne Lenkschloß
2	442-10.123	Tankverschluß	1	
3	442-10.193	Plakette „ZÜNDAPP“	2	
4	435-10.900	Typschild	1	
—	DIN 1476 2 x 5	Halbrundkerbnagel	2	Befestigung Typschild
5	442-10.706	Lenkschloß	1	
6	220-04.171	Benzinschlauch 4 x 8 x 185 mm	1	
7	444-10.130	Benzinhahn komplett	1	
8	442-10.903	Schalt Schlüssel	1	
9	DIN 934 M 8	Sechskantmutter	3	
10	DIN 127 B 8	Federring	3	
11	DIN 9021 A 8,4	Scheibe	9	
12	DIN 931 M 8 x 85	Sechskantschraube	1	
13	DIN 931 M 8 x 100	Sechskantschraube	1	
14	DIN 931 M 8 x 65	Sechskantschraube	1	
15	444-10.128	Spritzschutz, für Kette	1	
—	DIN 7971 B 4,2 x 6,5	Zylinder-Blechschraube	2	Befestigung Spritzschutz
16	444-21.904	Rohrständer mit Zugfeder (Ersatz für bisherigen Blechständer 444-21.601)	1	Abbildung ist mit Teil nicht identisch
17	561-17.111	Sicherungsmutter M 8	2	
18	DIN 9021 A 8,4	Scheibe	2	
19	442-21.114	Ring	2	
20	DIN 933 M 8 x 25	Sechskantschraube	2	
21	444-21.106	Zugfeder, nur für Blechständer 444-21.601	1	
—	444-21.110	Zugfeder, nur für Rohrständer 444-21.904	1	
22	444-20.601	Kraftstoff-Filter	1	
23	444-14.604 <b>Farbe</b>	Strebe	2	
24	DIN 933 M 8 x 20	Sechskantschraube	4	
25	DIN 127 B 8	Federring	4	
26	422-14.183	Scheibe	4	
27	DIN 934 M 8	Sechskantmutter	2	

# Sattel, Bügel, Gepäckträger, Werkzeugsatz, Spiegel

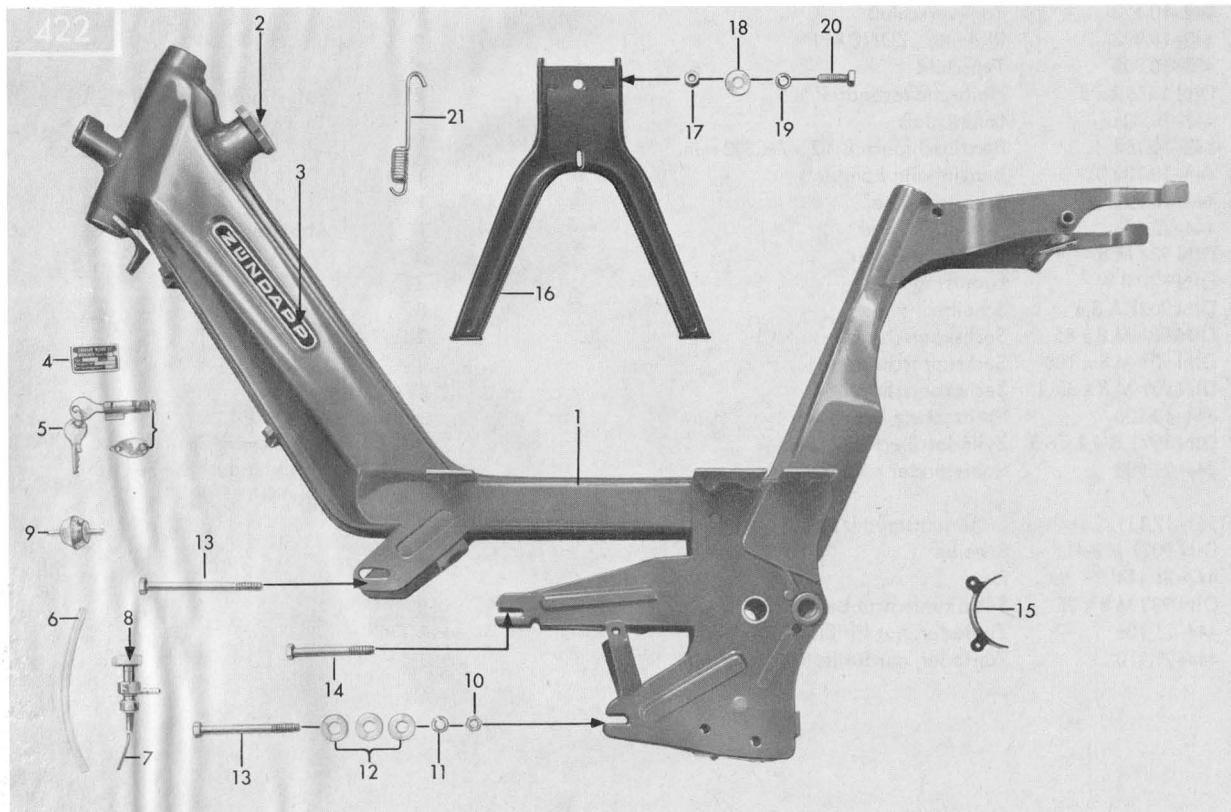

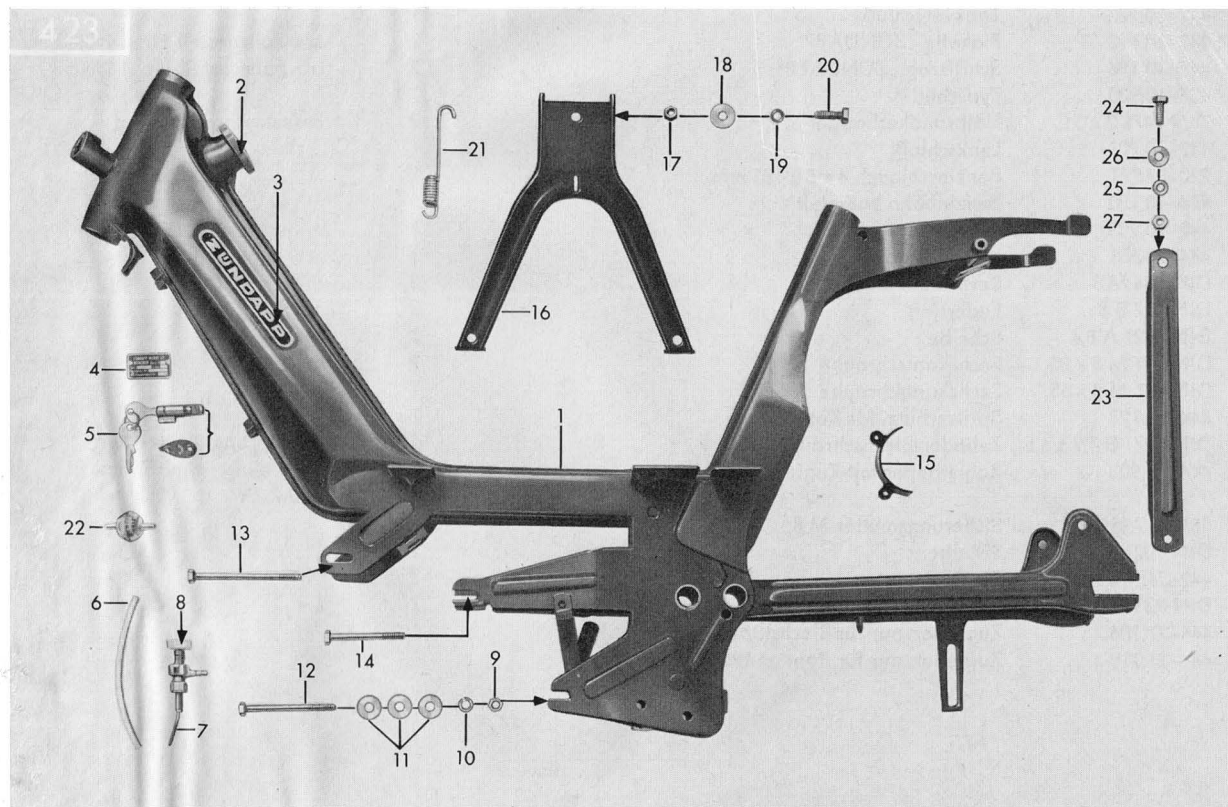

Bild-Nr.	Bestell-Nr.	Benennung	Stück	Bemerkung
1	444-21.602	Sattel	1	
2	444-21.603	Sattel	1	
3	444-21.901	Bügel	1	
4	DIN 934 M 6	Sechskantmutter	2	} nur für High Riser 444-04L0, 04LU
5	DIN 6797 A 6,4	Zahnscheibe	2	
6	444-21.108	Distanzrohr	2	
7	DIN 931 M 6 x 35	Sechskantschraube	2	
8	442-21.123	Sattelrohr	1	
9	444-21.900 <b>Farbe</b>	Gepäckträger komplett	1	
10	DIN 934 M 8	Sechskantmutter	1	
11	DIN 6797 A 8,4	Federring	1	
12	DIN 125 A 8,4	Scheibe	2	
13	DIN 931 M 8 x 60	Sechskantschraube	1	
14	DIN 85 AM 6 x 10	Linsenschraube	2	
15	DIN 6797 J 6,4	Zahnscheibe	2	
16	1301 z 1019	Scheibe 6,2 x 22 x 1 mm	2	
17	444-20.600	Luftpumpe	1	
18	444-20.100	Werkzeugkasten	1	
—	442-20.700	Werkzeugsatz	1	
—	2021 z 23	Steckschlüssel SW 10/11	1	
—	251-09.100	Kerzenschlüssel SW 21	1	
—	432-21.711	Rückblickspiegel	1	
—	432-21.900	Spiegelglas	1	
—	400-17.610	Glocke	1	
—	444-21.902	Spannbügel komplett	1	
		bestehend aus:		
—	444-21.104	Spannbügel allein	1	
—	442-21.117	Bolzen allein	1	
—	444-21.102	Drehfeder links	1	
—	444-21.103	Drehfeder rechts	1	



Bild-Nr.	Bestell-Nr.	Benennung	Stück	Bemerkung
1	444-11.604	Tretlagerachse mit Kettenrad 20 Zähne	1	
2	517-11.108	Gleitlager	2	
3	444-11.105	Scheibe 16,2 x 28 x 0,5 mm	8	
4	444-11.101	Kettenritzel 10 Zähne	1	
5	444-11.701	Riemenscheibe komplett	1	
6	444-11.601	Nadelhülse 16 x 22 x 14 mm	2	
7	DIN 471 16 x 1,5	Sicherungsring	1	
—	444-11.110	Büchse 16,5 x 24 x 21,3 mm	1	
8	442-11.123	Tretarm links komplett	1	
9	444-11.109	Tretarm rechts komplett	1	
10	400-11.900	Spannkeil komplett	2	
11	DIN 934 M 6	Sechskantmutter	2	
12	DIN 125 A 6,4	Scheibe	2	
13	400-11.901	Pedal links und rechts	1	nur paarweise lieferbar
14	444-18.702	Kette 1/2" x 3/16", 86 Glieder	1	
15	444-18.704	Kette 1/2" x 1/8", 74 Glieder	1	
—	432-18.900	Kettenschloß für Kette 1/2" x 3/16"	1	
—	444-18.900	Kettenschloß für Kette 1/2" x 1/8"	1	

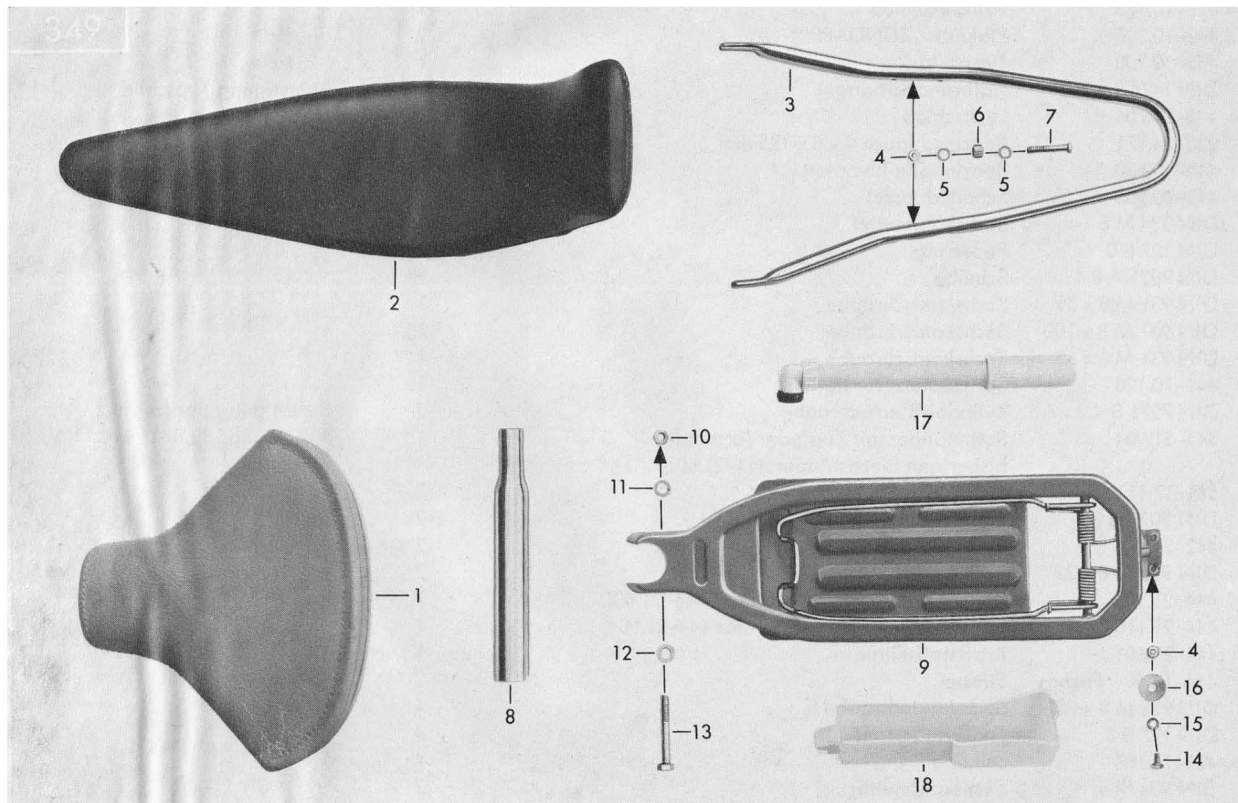

Bild-Nr.	Bestell-Nr.	Benennung	Stück	Bemerkung
1	444-11.604	Tretlagerachse mit Kettenrad 20 Zähne	1	
2	444-11.123	Lagerbüchse $\phi$ 16 mm	2	
3	444-11.105	Scheibe 16,2 x 28 x 0,5 mm	8	
—	444-11.126	Scheibe 16,2 x 28 x 0,2 mm	var.	
4	444-11.119	Nutmutter M 22 x 1	1	
5	444-11.118	Kettenritzel 10 Zähne	1	
6	444-11.601	Nadelhülse 16 x 22 x 14 mm	2	
7	444-11.902	Riemenscheibe komplett	1	mit 2 Nadelhülsen und Kegel-Schmiernippel 444-11.127
8	444-11.116	Nippel	1	bis Fahrgestell-Nr. 1 646 065
9	DIN 71412 CM 6	Kegel-Schmiernippel	1	bis Fahrgestell-Nr. 1 646 065
—	444-11.127	Kegel-Schmiernippel	1	ab Fahrgestell-Nr. 1 646 066
10	DIN 471 16 x 1,5	Sicherungsring	1	
11	444-11.110	Büchse $\phi$ 16,5 mm	1	
12	442-11.123	Tretarm links komplett	1	
13	444-11.109	Tretarm rechts komplett	1	
14	400-11.900	Spannkeil komplett	2	
15	400-11.901	Pedal links und rechts	1	nur paarweise lieferbar
—	442-11.901	Blockpedal links und rechts, für 444-027	1	nur paarweise lieferbar
16	444-18.702	Kette $\frac{1}{2}$ " x $\frac{3}{16}$ ", 86 Glieder	1	
17	444-18.704	Kette $\frac{1}{2}$ " x $\frac{1}{8}$ ", 74 Glieder	1	
18	432-18.900	Kettenschloß für $\frac{1}{2}$ " x $\frac{3}{16}$ "	1	
—	444-18.900	Kettenschloß für $\frac{1}{2}$ " x $\frac{1}{8}$ "	1	

# Teleskopgabel, Lenkungslager

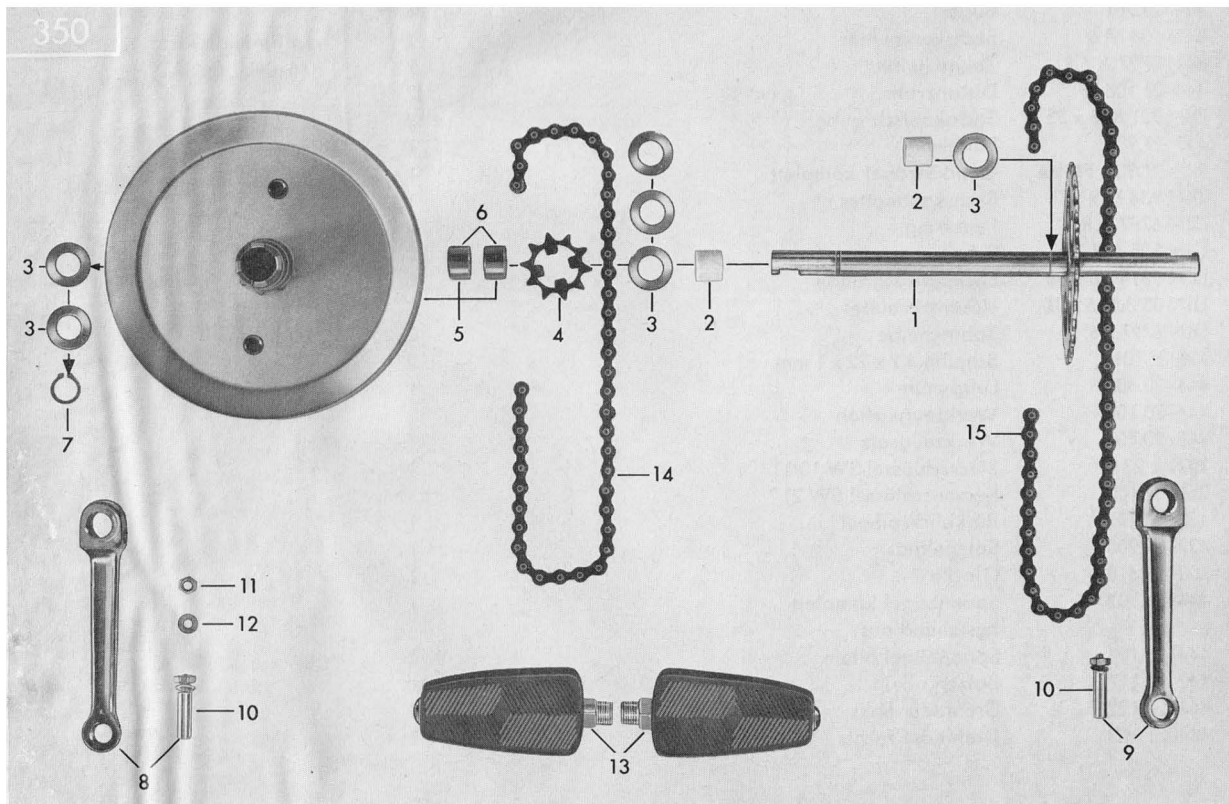
nur für 444-02L0, 02LU, 04L0, 04LU, 31L0, 31L5  
bis Fahrgestell-Nr. 1 643 024

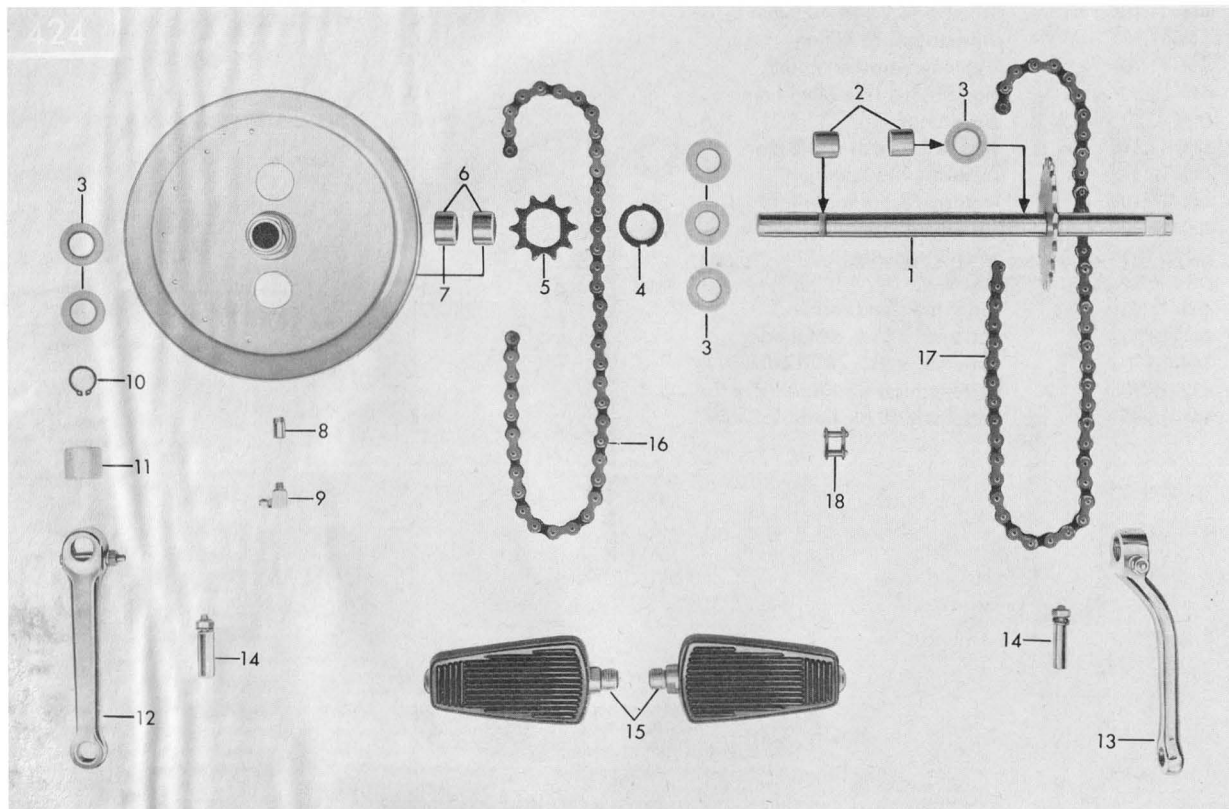

Bild-Nr.	Bestell-Nr.	Benennung	Stück	Bemerkung
—	444-12.702	<b>Farbe</b> Teleskopgabel komplett	1	
1	444-12.601	<b>Farbe</b> Teleskopgabel unmontiert	1	
2	444-12.603	Gabelholm links	1	
3	444-12.604	Gabelholm rechts	1	
4	442-12.152	Faltenbalg	2	
5	DIN 3017 LA 25-40	Schlauchschelle	2	
6	444-12.101	Druckfeder	2	
7	444-12.100	Federträger	2	
8	444-12.609	<b>Farbe</b> Gabelverbindung	1	
9	442-12.148	Scheibe	2	
10	442-12.149	Sechskantschraube	2	
11	444-13.601	Lenkerschelle	1	
12	444-12.105	Sechskantschraube	4	
13	444-13.102	Lenkeranschlag	1	
14	561-13.704	Lenkungslagersatz	1	
15	561-13.109	Stelling	1	
16	M 1421 k 57	Käfigring	1	
17	400-13.100	Lagerschale oben	1	
18	423-13.160	Lagerschale unten	1	
19	423-13.157	Käfigring	1	
20	423-13.105	Lauftring	1	
21	520-12.143	Verschlußmutter	1	
—	267-05.339	Scheibe 26,2 x 31 x 0,5 mm	1	für Verschlußmutter

# Teleskopgabel, Lenkungslager

nur für 444-02L5, 31L5

ab Fahrgestell-Nr. 1 643 025 – 1 647 167

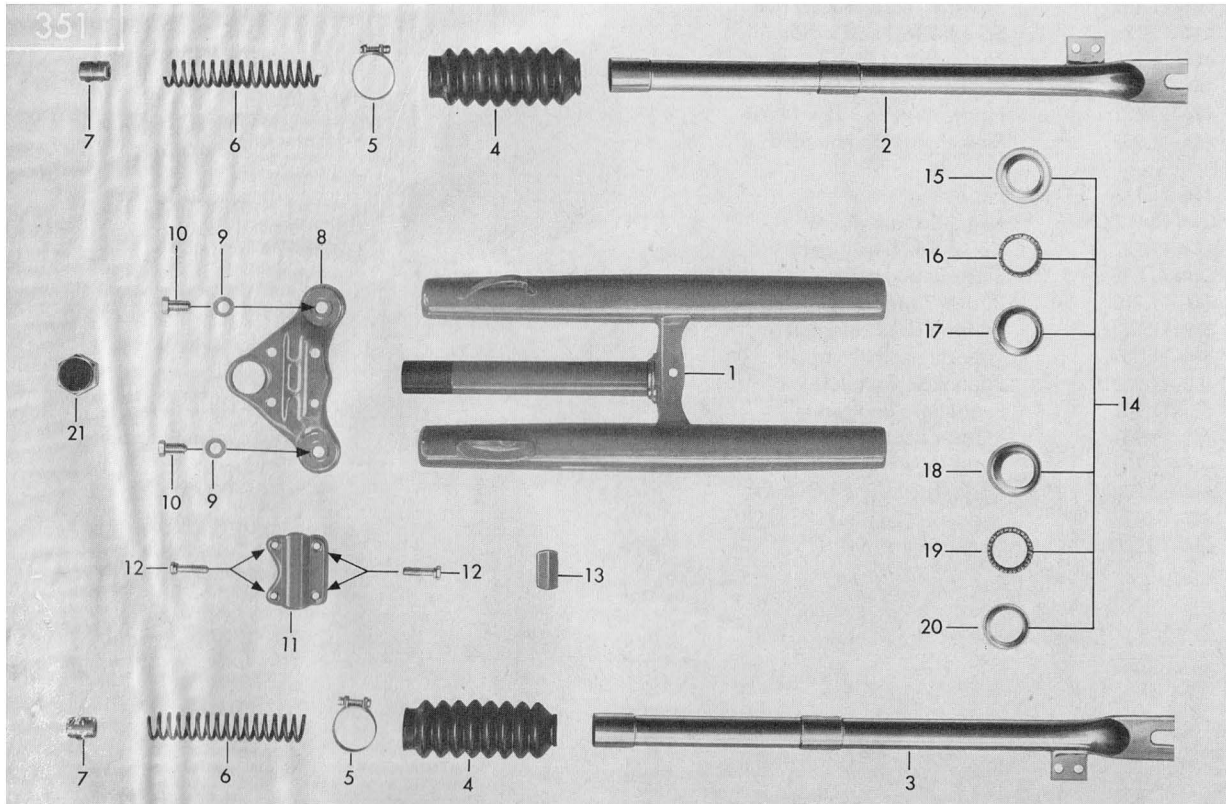



Bild-Nr.	Bestell-Nr.	Benennung	Stück	Bemerkung
—	442-12.901	<b>Farbe</b> Teleskopgabel komplett	1	
1	442-12.629	<b>Farbe</b> Teleskopgabel unmontiert	1	
2	442-12.149	Schraube	2	
3	442-12.148	Scheibe	2	
4	442-12.632	<b>Farbe</b> Gabelverbindung	1	
5	442-13.150	Lenkerschelle	1	
6	DIN 933 M 6 x 22	Sechskantschraube	4	
7	DIN 6797 J 6,4	Zahnscheibe	4	
8	442-12.146	Kappe	2	
—	561-17.102	Scheibe 10,5 x 26 x 3 mm	2	
9	442-12.630	Federträger	2	
10	442-12.144	Druckfeder	2	
11	DIN 3017 LA 25-40	Schlauchschelle	2	
12	442-12.152	Faltenbalg	2	
13	442-12.627	Telegabelrohr links	1	verchromt
14	442-12.628	Telegabelrohr rechts	1	verchromt
15	561-13.704	Steuersatz	1	
16	561-13.109	Stellring	1	
17	M 1421 k 57	Käfigring	1	
18	400-13.100	Lagerschale oben	1	
19	423-13.160	Lagerschale unten	1	
20	423-13.157	Käfigring	1	
21	423-13.105	Laufring	1	
22	520-12.143	Verschlußmutter	1	
—	442-13.111	Scheibe 26 x 37,8 x 1,5 mm	1	für Verschlußmutter
—	444-13.102	Lenkeranschlag	1	Abbildung siehe Seite 44

# Teleskopgabel, Lenkungslager

nur für 444-02L5, 02L7, 31L5  
ab Fahrgestell-Nr. 1 647 168

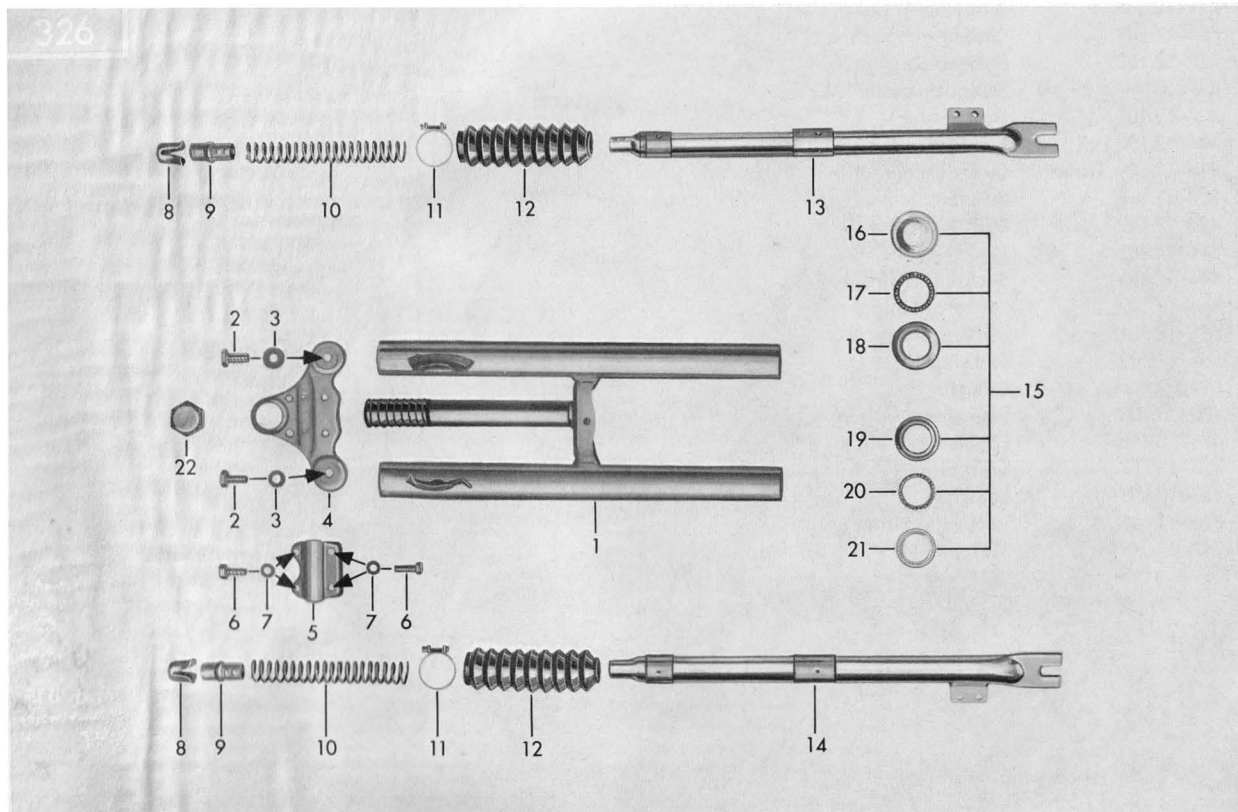

Bild-Nr.	Bestell-Nr.	Benennung	Stück	Bemerkung
—	444-12.706	<b>Farbe</b> Teleskopgabel komplett	1	
1	444-12.601	<b>Farbe</b> Teleskopgabel unmontiert	1	
2	444-12.613	Gabelholm links	1	verchromt
3	444-12.614	Gabelholm rechts	1	verchromt
4	442-12.152	Faltenbalg	2	
5	DIN 3017 LA 25-40	Schlauchselle	2	
6+7	444-12.901	Druckfeder mit Federträger	2	
7	444-12.100	Federträger	2	nach Aufbrauch einzeln nicht mehr lieferbar
8	444-12.609	<b>Farbe</b> Gabelverbindung	1	
9	442-12.148	Scheibe	2	
10	442-12.149	Sechskantschraube	2	
11	444-13.601	Lenkerschelle	1	
12	444-12.105	Sechskantschraube	2	
13	444-13.102	Lenkeranschlag	1	
14	561-13.704	Lenkungsagersatz	1	
15	561-13.109	Stellring	1	
16	M 1421 k 57	Käfigring	1	
17	400-13.100	Lagerschale oben	1	
18	423-13.160	Lagerschale unten	1	
19	423-13.157	Käfigring	1	
20	423-13.105	Lauftring	1	
21	520-12.143	Verschlußmutter	1	
—	442-13.111	Scheibe 26 x 37,8 x 1,5 mm	1	für Verschlußmutter
—	267-05.339	Scheibe 26,2 x 31,0 x 0,5 mm	1	für Verschlußmutter

# Hinterradschwinge, Verkleidung, Federbein, Führungsrolle

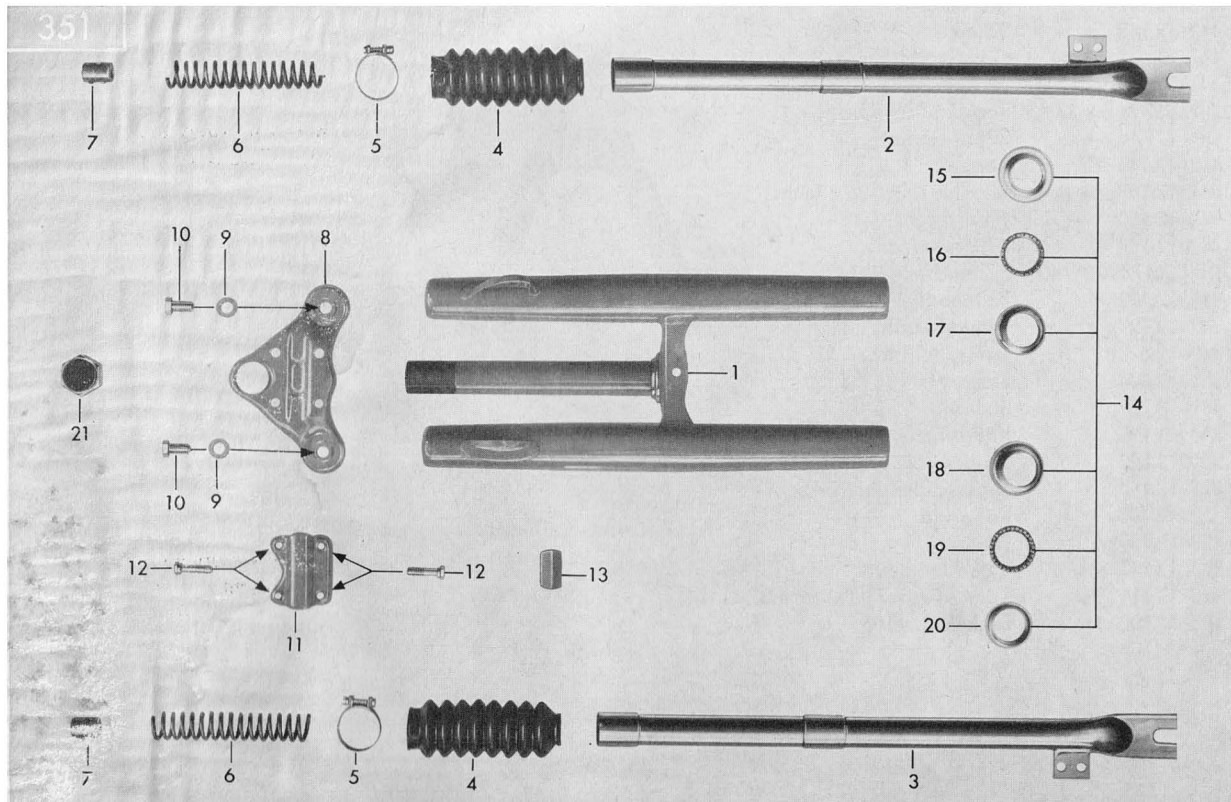

Bild-Nr.	Bestell-Nr.	Benennung	Stück	Bemerkung
1	444-14.608	<b>Farbe</b>	1	
—	434-10.129	• Bundbüchse $\phi$ 12 x 19,5 mm	2	Lager für Hinterradschwinge
2	444-14.108	• Sicherungsblech	1	
3	444-14.103	• Sechskantschraube	1	
4	444-14.109	Verkleidung links, grau	1	
—	444-14.119	Verkleidung links, schwarz	1	
5	444-14.110	Verkleidung rechts, grau	1	
—	444-14.120	Verkleidung rechts, schwarz	1	
6	DIN 933 M 6 x 12	Sechskantschraube	4	
6	DIN 933 M 6 x 16	Sechskantschraube	2	
—	DIN 9021 A 6,4	Scheibe	6	
7	444-14.700	• Federbein komplett	2	
8	422-14.183	Scheibe $\phi$ 8 x 20 x 2 mm	8	
9	DIN 127 B 8	Federring	5	
10	DIN 931 M 8 x 42 x 22	• Sechskantschraube	4	
11	DIN 934 M 8	Sechskantmutter	5	
12	439-18.105	Führungsrolle	1	
13	DIN 125 A 8,4	Scheibe	1	
14	DIN 933 M 8 x 35	Sechskantschraube	1	
—	444-18.100	Distanzrohr	1	für Führungsrolle
		• nicht für 444-31L0 und 31L5, mit starrer Hinterachse		

# Vorderrad

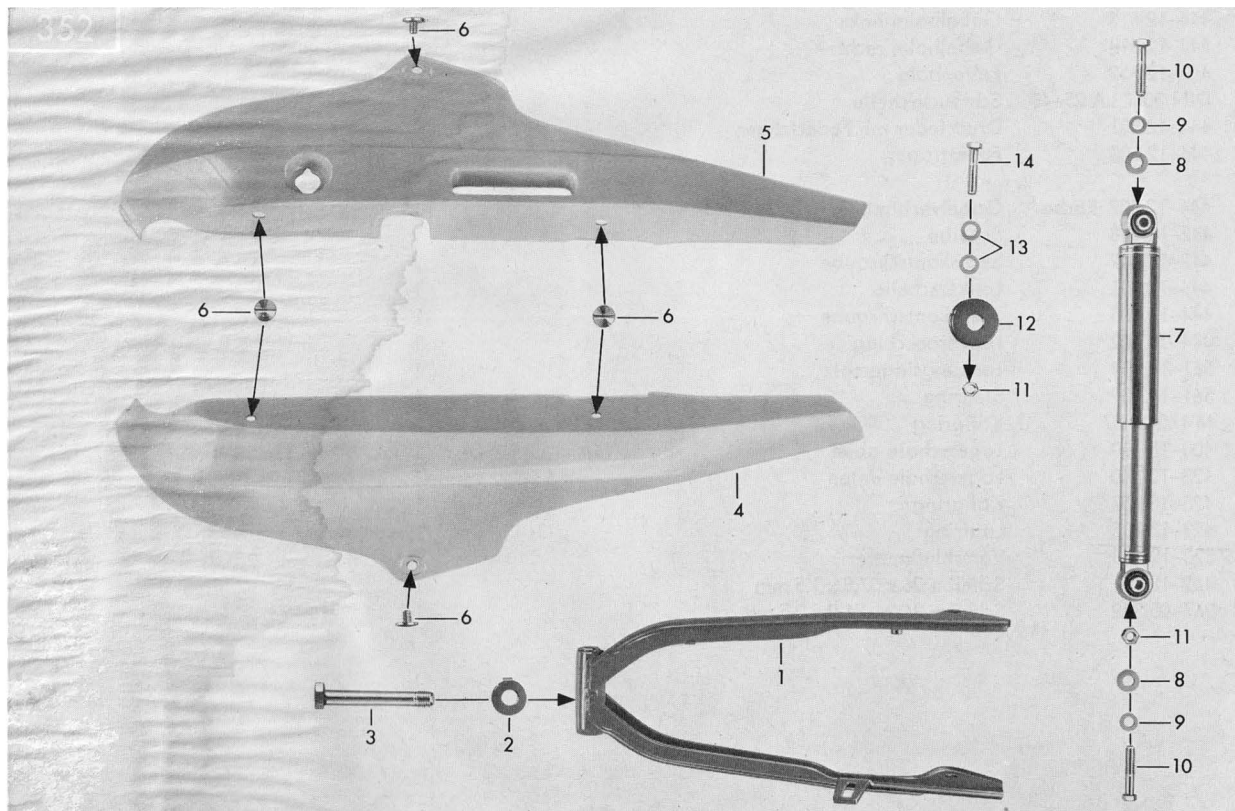

Bild-Nr.	Bestell-Nr.	Benennung	Stück	Bemerkung
—	444-15.703	Vorderrad komplett, ohne Bereifung	1	
—	442-15.104	Stahlfelge 21 x 2	1	
—	442-15.105	Reifen 21 x 2 (2-17)	1	
—	442-15.107	Schlauch 21 x 2 (2-17)	1	
1	444-15.100	Speiche komplett M 3 x 187,5 mm	36	
—	444-15.700	Vorderradnabe $\phi$ 80 mm komplett	1	
2	444-15.900	Nabenkörper	1	mit 2 Lagerschalen
3	444-15.901	Lagerschale	2	
4	444-15.902	Sechskantmutter 9 mm hoch	3	
5	423-15.411	Scheibe	2	
6	444-15.903	Sechskantmutter 5 mm hoch	1	
7	444-15.904	Scheibe 11 x 16 x 0,5 mm	2	
8	444-15.905	Kontermutter 7 mm hoch	1	
9	444-15.906	Konus	2	
10	444-15.907	Scheibe 19 x 29 x 0,4 mm	2	
11	DIN 5401 7/32"	Kugel	22	
12	444-15.909	Vorderradachse 147 mm lang	1	
13	444-15.910	Bremsbacke	1	nur paarweise lieferbar
14	444-15.911	Feder	2	
15	444-15.912	Bremsschlüssel	1	
16	444-15.913	Scheibe 12,5 x 20 x 0,8 mm	1	
17	444-15.914	Bremsschild allein	1	
18	444-15.915	Bremshebel	1	
19	444-15.916	Zahnscheibe 6,2 x 18 mm	1	
20	444-15.917	Schraube	1	für Bremsschlüssel

# Hinterrad

340



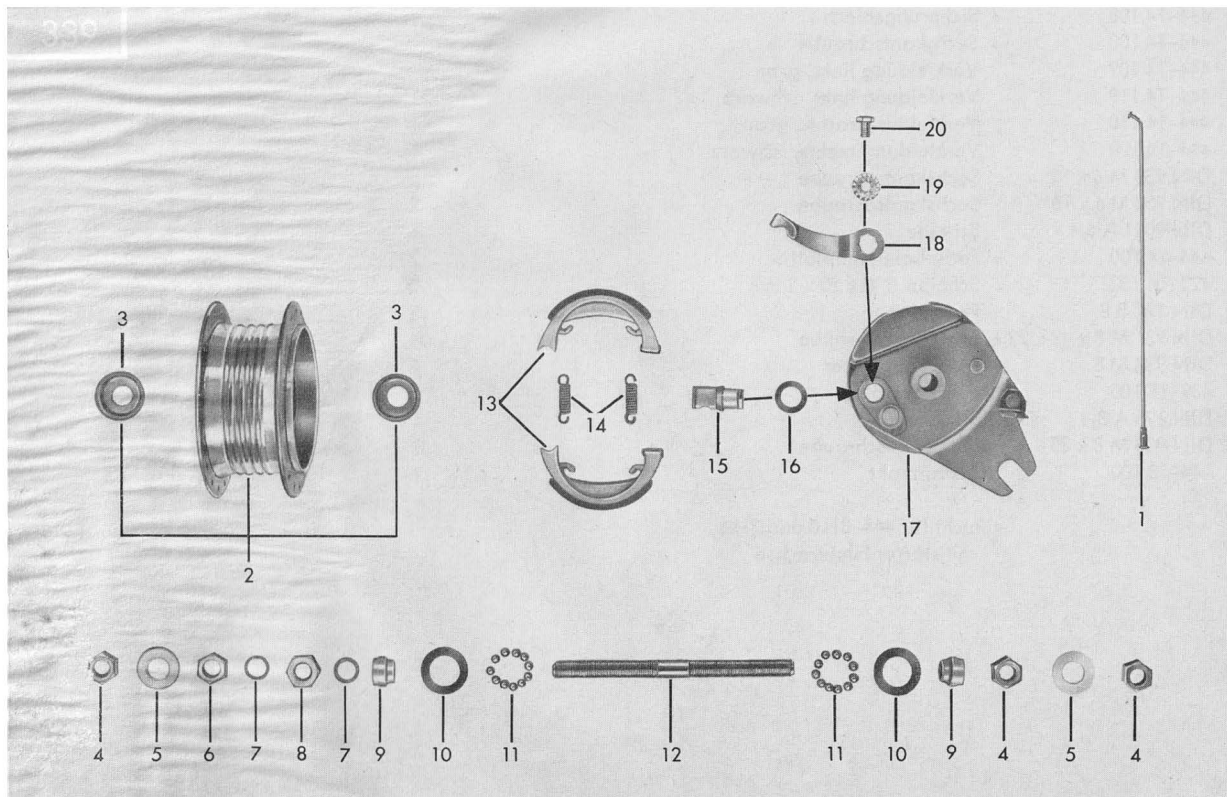

Bild-Nr.	Bestell-Nr.	Benennung	Stück	Bemerkung
—	444-15.707	Hinterrad komplett mit Kettenrad 49 Zähne	1	jedoch ohne Bereifung, Spannschraube und Freilauf
—	442-15.104	Stahlfelge 21 x 2	1	
—	442-15.105	Reifen 2-17	1	
—	442-15.107	Schlauch 2-17	1	
1	444-15.100	Speiche M 3 x 187,5 mm	36	
—	444-15.705	Hinterradnabe komplett mit Kettenrad 49 Zähne	1	jedoch ohne Spannschraube und ohne Freilauf
2	444-15.918	Nabenkörper, mit 2 Lagerschalen	1	
3	444-15.901	Lagerschale	2	
4	444-15.902	Sechskantmutter 9 mm hoch	2	
5	444-15.919	Scheibe 11 x 20 x 2 mm	2	
6	444-15.600	Spannschraube komplett	2	
7	444-15.903	Sechskantmutter 5 mm hoch	1	
8	444-15.906	Konus	2	
9	444-15.907	Scheibe 19 x 29 x 0,4 mm	2	
10	DIN 5401 7/32"	Kugel	22	
11	444-15.920	Hinterradachse 168 mm lang	1	
12	444-15.905	Kontermutter 7 mm hoch	1	
13	444-15.910	Bremsbacke	1	nur paarweise lieferbar
14	444-15.911	Feder	2	
15	444-15.912	Bremsschlüssel	1	
16	444-15.913	Scheibe 12,5 x 20 x 0,8 mm	1	
17	444-15.921	Bremsschild allein	1	
18	444-15.915	Bremshebel	1	
19	444-15.916	Zahnscheibe 6,2 x 18 mm	1	
20	444-15.917	Schraube	1	
21	DIN 439 BM 6	Sechskant-Flachmutter	1	
22	400-17.141	Einstellschraube	1	
23	444-15.924	Kettenrad 49 Zähne	1	nach gesetzlicher Vorschrift muß das Kettenrad mit der Nabe fest verbunden sein
24	444-15.925	Schraube komplett	6	
25	442-15.716	Freilauf	1	



Bild-Nr.	Bestell-Nr.	Benennung	Stück	Bemerkung
—	444-16.712	Scheinwerfer 6V, 15W komplett, Ersatz für bisherige Ausführung 444-16.702	1	ohne Glühlampe
1	442-16.906	Scheinwerfer-Vorderteil	1	
2	442-16.907	Lampenfassung	1	
3	DIN 933 M 6 x 18	Sechskantschraube	2	
4	DIN 127 B 6	Federring	2	
5	444-16.900	Oberes Scheinwerfergehäuse	1	
6	442-16.910	Schiebeschalter	1	
7	444-16.901	Unteres Scheinwerfergehäuse	1	
8	442-16.911	Befestigungsschraube	4	
9	DIN 72601 6V, T15W	Glühlampe	1	
10	442-16.118	Schutzkappe	1	
11	444-16.701	Schlußbleuchte komplett, ohne Glühlampe	1	
12	DIN 934 M 5	Sechskantmutter	1	
13	DIN 127 B 5	Federring	1	
14	DIN 7973 B2, 9 x 13	Zylinder-Blechschrabe	1	
15	DIN 72601 6V, H2W	Glühlampe	1	
16	444-16.703	Tachometer $\phi$ 48 mm, 60 km/h	1	} nicht für 444-31L0, 31L5
17	517-16.100	Gummiring	1	
18	442-16.102	Bügel	1	
19	444-16.608	Tachoantrieb	1	
20	442-16.900	Dichtung	1	
21	1236 z 6	Dichtring	1	
22	432-16.600	Tachospirale 710 mm lang	1	
—	DIN 46247 6,3 x 1	Steckhülse	3	} nur für 444-31L0, 31L5
—	444-16.105	Verschlußdeckel für Tachometer	1	
—	434-15.110	Scheibe 11,5 x 22 x 3,5 mm	1	

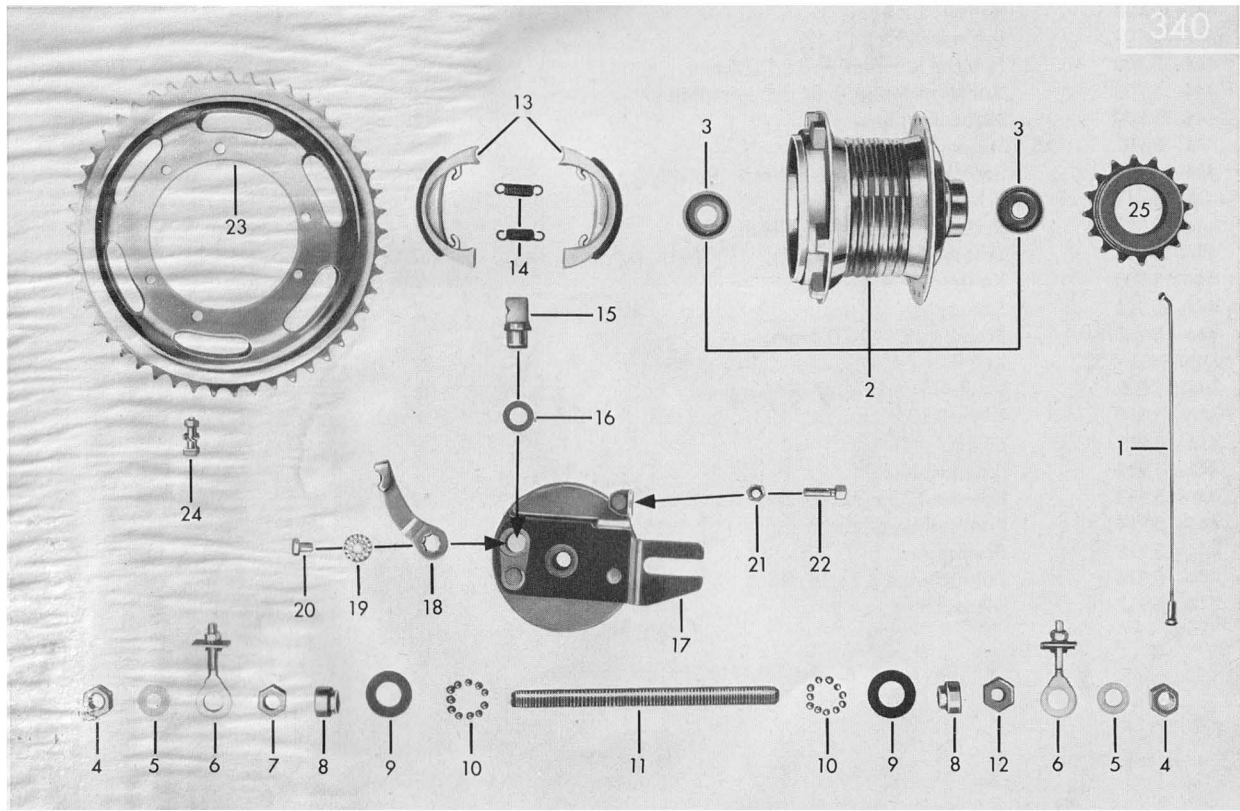

Bild-Nr.	Bestell-Nr.	Benennung		Bemerkung
1—6	444-16.712	Scheinwerfer komplett 6V, 15W	1	ohne Glühlampe
1	444-16.903	Scheinwerfer-Vorderteil	1	
2	442-16.904	Haltefeder	1	
3	DIN 72601 6V, T15W	Glühlampe	1	
4	444-16.902	Scheinwerfer-Gehäuse	1	
5	DIN 933 M 6 x 18	Sechskantschraube	2	
6	DIN 127 B 6	Federring	2	
7	444-16.106	Verschlußdeckel (Abdeckung für Tachoöffnung)	1	nur für 444-31L5
8	442-16.118	Schutzkappe	1	
9	444-16.701	Schlußleuchte komplett	1	ohne Glühlampe
10	DIN 934 M 5	Sechskantmutter	1	
11	DIN 127 B 5	Federring	1	
12	DIN 7973 B2, 9 x 13	Zylinder-Blechschrabe	1	
13	DIN 72601 6V, H2W	Glühlampe	1	
14	444-16.703	Tachometer $\varnothing$ 48 mm, 60 km/h	1	} nicht für 444-31L5
15	444-16.608	Tach oantrieb	1	
16	442-16.900	Dichtung	1	
17	1236 z 6	Dichtring	1	
18	432-16.600	Tachospirale 710 mm lang	1	
—	DIN 46247 6,3 x 1	Steckhülse	3	
19	434-15.110	Scheibe 11,5 x 22 x 3,5 mm	1	nur für 444-31L5

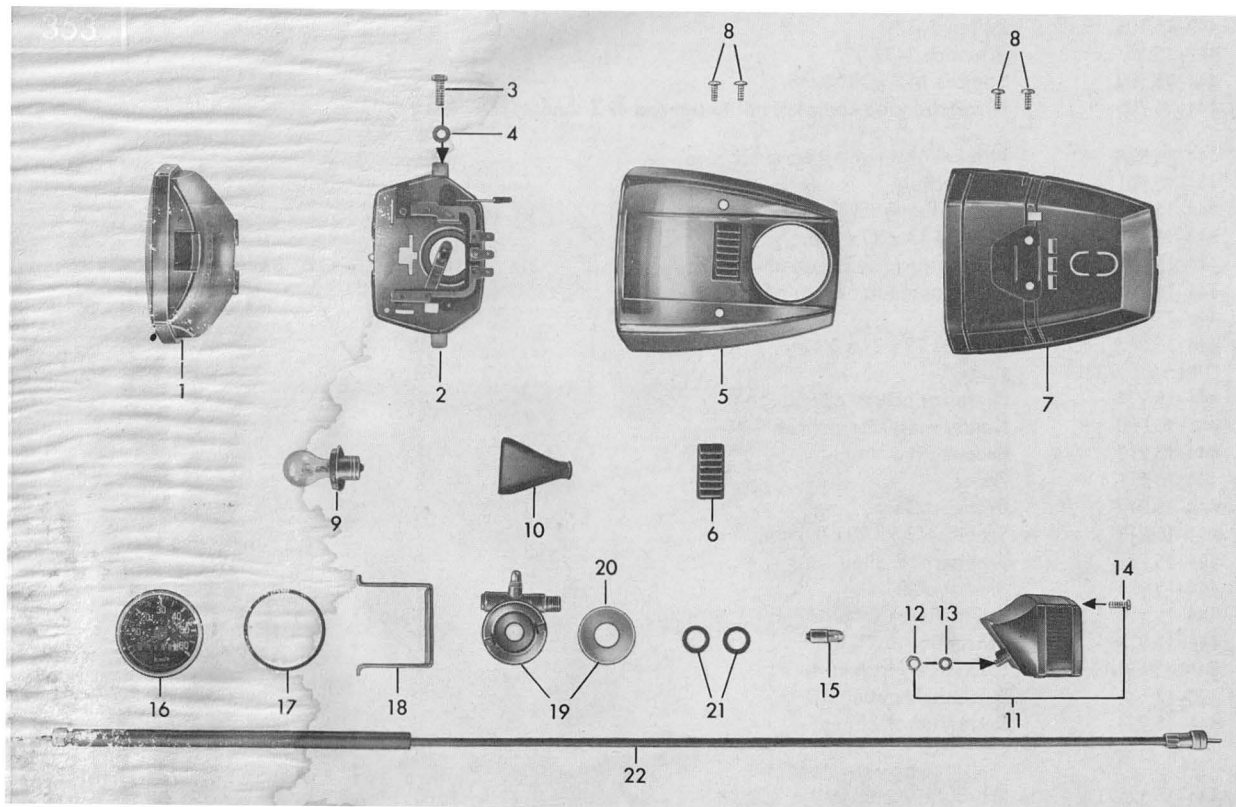

Bild-Nr.	Bestell-Nr.	Benennung	Stück	Bemerkung
1—8	442-16.715	Scheinwerfer 6V, 15W komplett	1	ohne Glühlampe
1	442-16.906	Scheinwerfer-Vorderteil	1	
2	442-16.921	Lampenfassung	1	
3	DIN 933 M 6 x 18	Sechskantschraube	2	
4	DIN 127 B 6	Federring	2	
5	442-16.923	Oberes Scheinwerfergehäuse	1	verchromt
6	442-16.910	Schiebeschalter	1	
7	442-16.922	Unteres Scheinwerfergehäuse	1	schwarz
8	442-16.911	Befestigungsschraube	4	
9	DIN 72601 6V, T15W	Glühlampe	1	
10	442-16.118	Schutzkappe	1	
11	444-16.701	Schlußleuchte komplett	1	ohne Glühlampe
12	DIN 934 M 5	Sechskantmutter	1	
13	DIN 127 B 5	Federring	1	
14	DIN 7973 B2, 9 x 13	Zylinder-Blechschrabe	1	
15	DIN 72601 6V, H2W	Glühlampe	1	
16	444-16.703	Tachometer $\phi$ 48 mm, 60 km/h	1	
17	517-16.100	Gummiring	1	
18	-	Nicht für diesen Typ	—	
19	444-16.608	Tachoantrieb	1	
20	442-16.900	Dichtung	1	
21	1236 z 06	Dichtring	1	
22	432-16.600	Tachospirale	1	Länge 710 mm



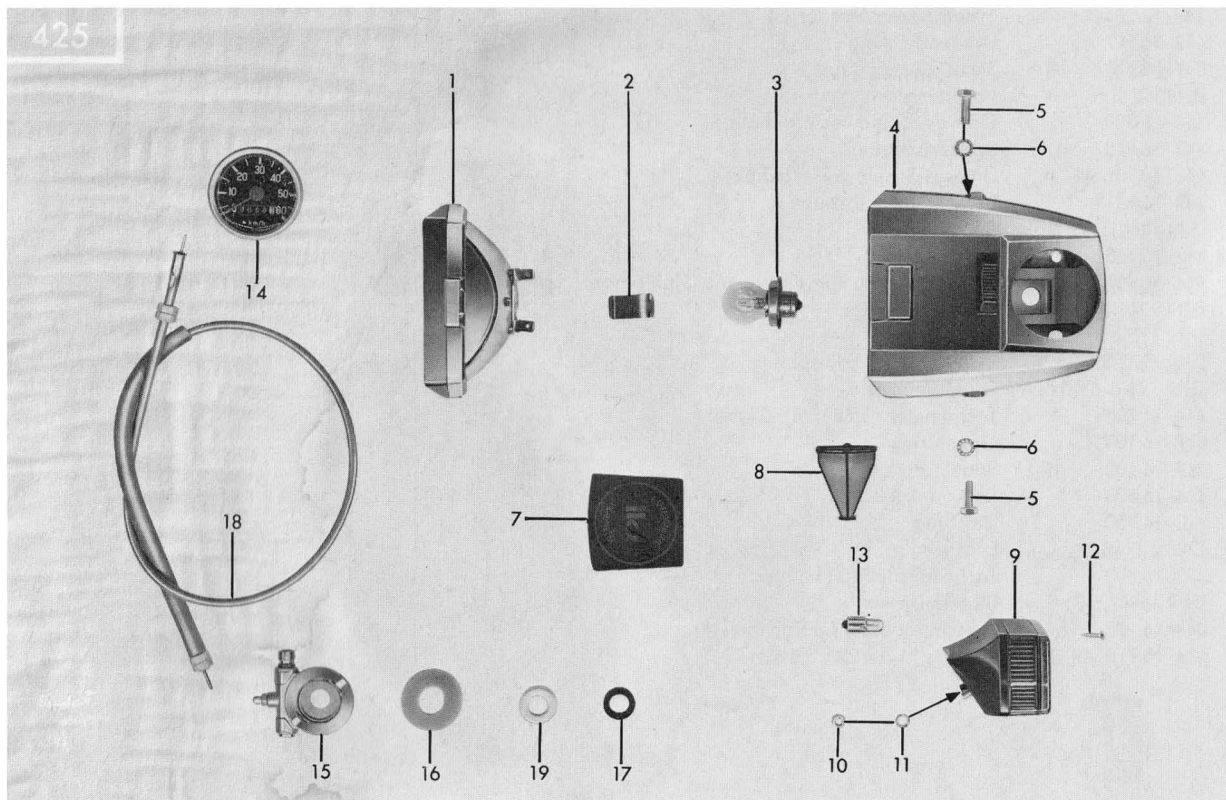

Bild-Nr.	Bestell-Nr.	Benennung	Stück	Bemerkung
1	442-13.114	Lenker	1	
2	444-17.701	Gasdrehgriff komplett	1	
3	442-17.910	Gehäuse komplett	1	
4	400-17.912	Linsenschraube M 6 x 15	2	
5	428-17.115	Lötinnelenaufnahme	2	
6	442-17.907	Handhebel rechts	1	
7	DIN 934 M 6	Sechskantmutter	2	
8	DIN 6797 J 6,4	Zahnscheibe	2	
9	408-17.903	Hebelschraube	2	
10	444-17.902	Griffrohr komplett	1	
11	444-17.903	Drehgriffbezug	1	
12	444-17.709	Kupplungshebel komplett	1	
13	442-17.900	Doppelgelenkstück komplett	1	
14	442-17.908	Handhebel links	1	
15	444-17.108	Handhebel	1	
16	442-17.904	Kabelklemmschraube M 4	1	
17	442-17.903	Hebelschraube	1	
18	444-17.101	Festgriff	1	
19	444-17.600	Gaszug komplett	1	A 1,0 x 1127 mm
20	442-17.701	Umlenkrohr	1	
21	444-17.608	Bremszug vorn	1	A 1,6 x 965 mm
22	400-17.141	Einstellschraube	2	
23	DIN 439 BM 6	Sechskantmutter	4	
24	444-17.601	Bremszug hinten komplett	1	A 1,6 x 1560 mm
25	444-17.900	Seilzug für Dekompression und Kupplung kpl.	1	A 1,6 x 1455 mm
26	515-17.719	Seilzug-Verstellschraube	1	
27	442-17.105	Schraubnippel	1	
28	428-17.635	Plastiköler	4	

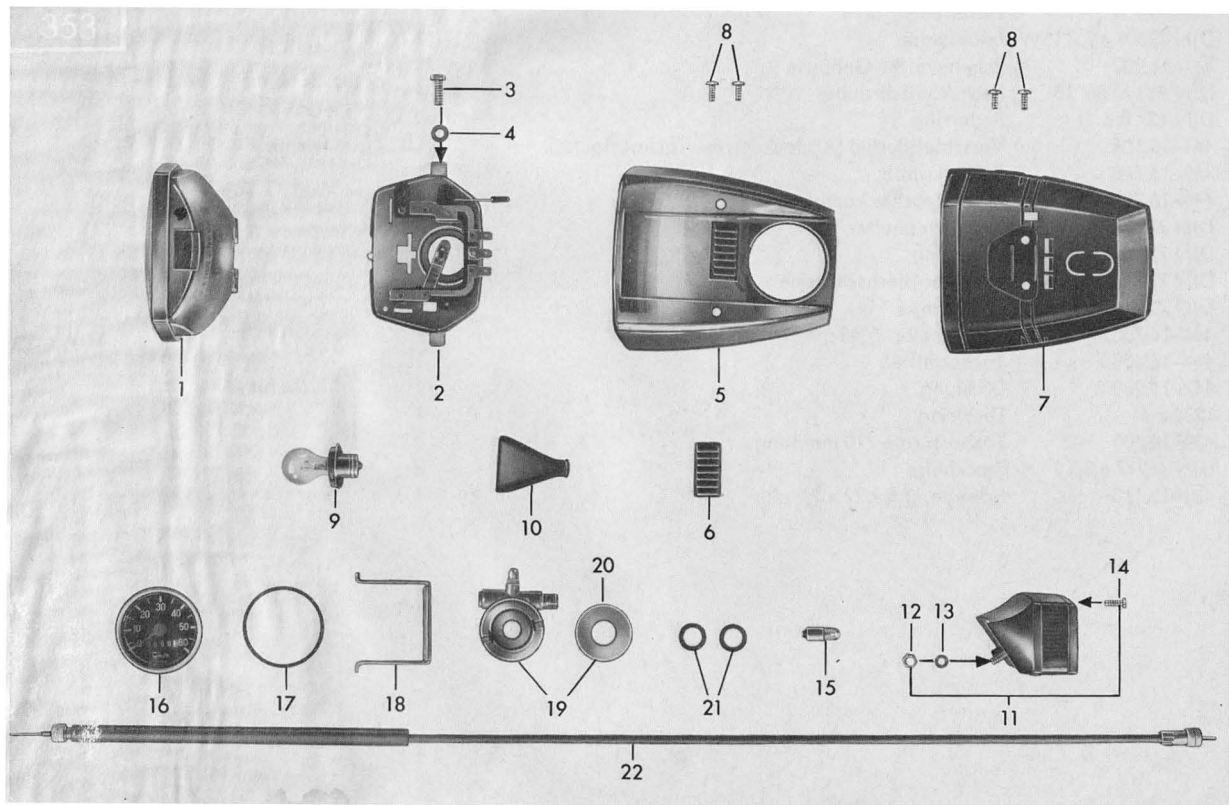

Bild-Nr.	Bestell-Nr.	Benennung	Stück	Bemerkung
1	442-13.114	Lenker	1	
2	444-17.701	Gasdrehgriff komplett	1	
3	442-17.910	Gehäuse komplett	1	
4	400-17.912	Linsenschraube M 6 x 15	2	
5	428-17.115	Lötinnippelaufnahme	2	
6	442-17.907	Handhebel rechts	1	
7	DIN 934 M 6	Sechskantmutter	2	
8	DIN 6797 J 6,4	Zahnscheibe	2	
9	408-17.903	Hebelschraube	2	
10	444-17.902	Griffrohr komplett	1	
11	444-17.903	Drehgriffbezug	1	
12	444-17.709	Kupplungshebel komplett	1	
13	442-17.900	Doppelgelenkstück	1	
14	442-17.908	Handhebel links	1	
15	444-17.108	Handhebel	1	
16	442-17.904	Kabelklemmschraube M 4	1	
17	442-17.903	Hebelschraube	1	
—	444-17.110	Seilnippel	1	
—	444-17.109	Widerlager	1	
18	444-17.101	Festgriff	1	
19	444-17.600	Gaszug komplett	1	A 1,0 x 1127 mm
20	442-17.701	Umlenkrohr	1	
21	444-17.608	Bremszug komplett	1	A 1,6 x 965 mm
22	400-17.141	Einstellschraube	2	
23	DIN 439 BM 6	Sechskantmutter	4	
24	444-17.601	Bremszug hinten komplett	1	A 1,6 x 1560 mm
25	444-17.617	Kupplungszug, nur für 444-02L5, 02L7, 31L5	1	A 1,6 x 1230 mm
—	444-17.616	Dekompressionszug, nur für 444-02L5, 02LU, 31L5	1	A 1,6 x 956 mm
—	444-17.905	Umbausatz für Kupplung und Dekompression bestehend aus: Kupplungszug, Dekompressionszug, Dekompressionshebel, Widerlager und Aufnahmenippel	1	nur für 444-02LU
26	515-17.719	Seilzug-Verstellschraube	2	
—	428-17.715	Seilzug-Verstellschraube	1	für Kuppl.-Zug 444-17.617
—	444-17.707	Verstellschraube M 6 x 18	1	
—	517-17.111	Gummitülle	2	
27	442-17.105	Schraubnippel	1	
28	521-17.607	Plastiköler	5	

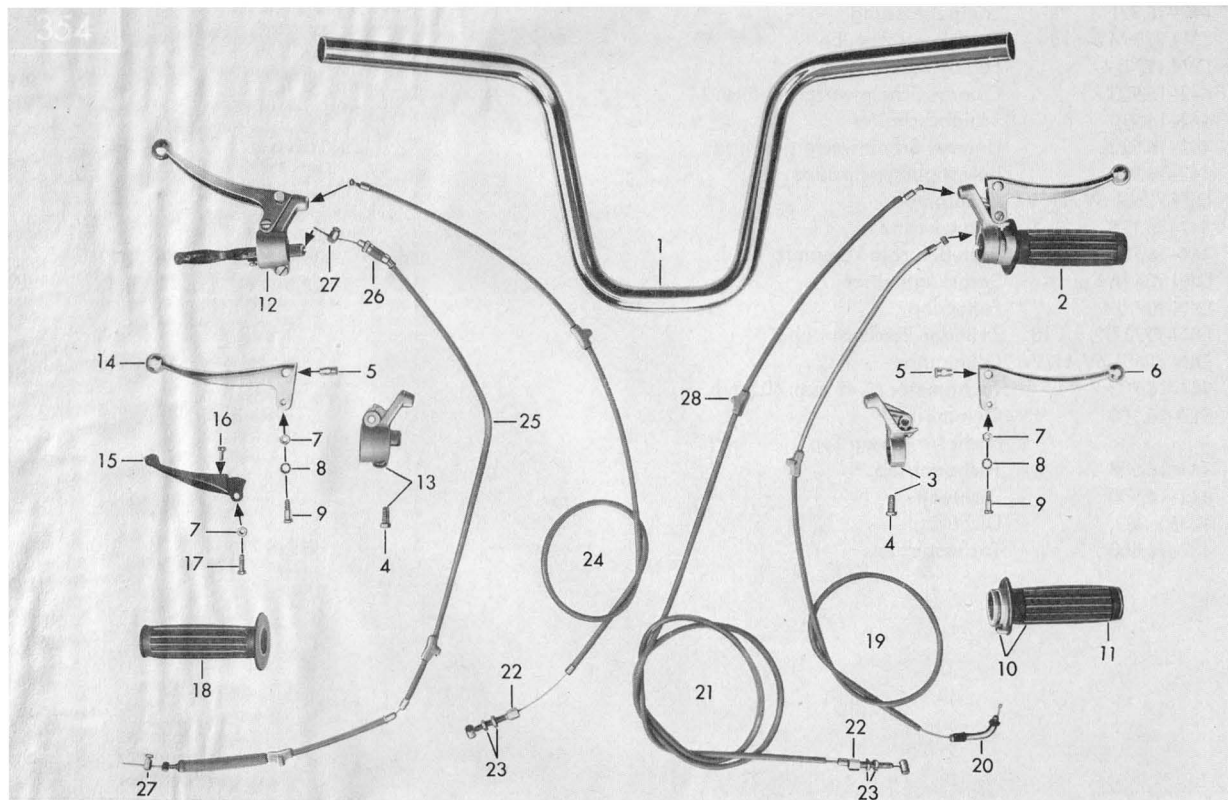

Bild-Nr.	Bestell-Nr.	Benennung	Stück	Bemerkung
1	444-13.600	Lenker	1	
2	444-17.701	Gasdrehgriff komplett	1	
3	442-17.910	Gehäuse komplett	1	
4	400-17.912	Linsenschraube M 6 x 15	2	
5	428-17.115	Lötinnipelaufnahme	2	
6	442-17.907	Handhebel rechts	1	
7	DIN 934 M 6	Sechskantmutter	2	
8	DIN 6797 J 6,4	Zahnscheibe	2	
9	408-17.903	Hebelschraube	2	
10	444-17.902	Griffrohr komplett	1	
11	444-17.903	Griffbezug	1	
12	444-17.709	Kupplungshebel komplett	1	
13	442-17.900	Doppelgelenkstück komplett	1	
14	442-17.908	Handhebel links	1	
15	444-17.108	Handhebel	1	
16	442-17.904	Kabelklemmschraube M 4	1	
17	442-17.903	Hebelschraube	1	
18	444-17.101	Festgriff	1	
19	444-17.606	Gaszug komplett	1	A 1,0 x 1365 mm
20	442-17.701	Umlenkrohr komplett	1	
21	444-17.604	Bremszug vorn komplett	1	A 1,6 x 1220 mm
22	400-17.141	Einstellschraube	2	
23	DIN 439 BM 6	Sechskantmutter	4	
24	444-17.605	Bremszug hinten komplett	1	A 1,6 x 1900 mm
25	444-17.901	Seilzug für Dekompression und Kupplung kpl.	1	A 1,6 x 1710 mm f. 444-04L0
—	444-17.620	Kupplungszug komplett	1	A 1,6 x 1500 mm f. 444-04LU
—	444-17.621	Dekompressionszug komplett	1	A 1,6 x 1226 mm f. 444-04LU
26	515-17.719	Seilzug-Verstellschraube	2	
27	442-17.105	Schraubnippel	2	
28	428-17.635	Plastiköler	5	
—	444-17.110	Seilnippel	1	} nur für 04LU
—	444-17.109	Widerlager	1	
—	444-17.707	Seilzug-Verstellschraube	1	

# Schutzbleche, Haltebügel, Nummernschildhalter

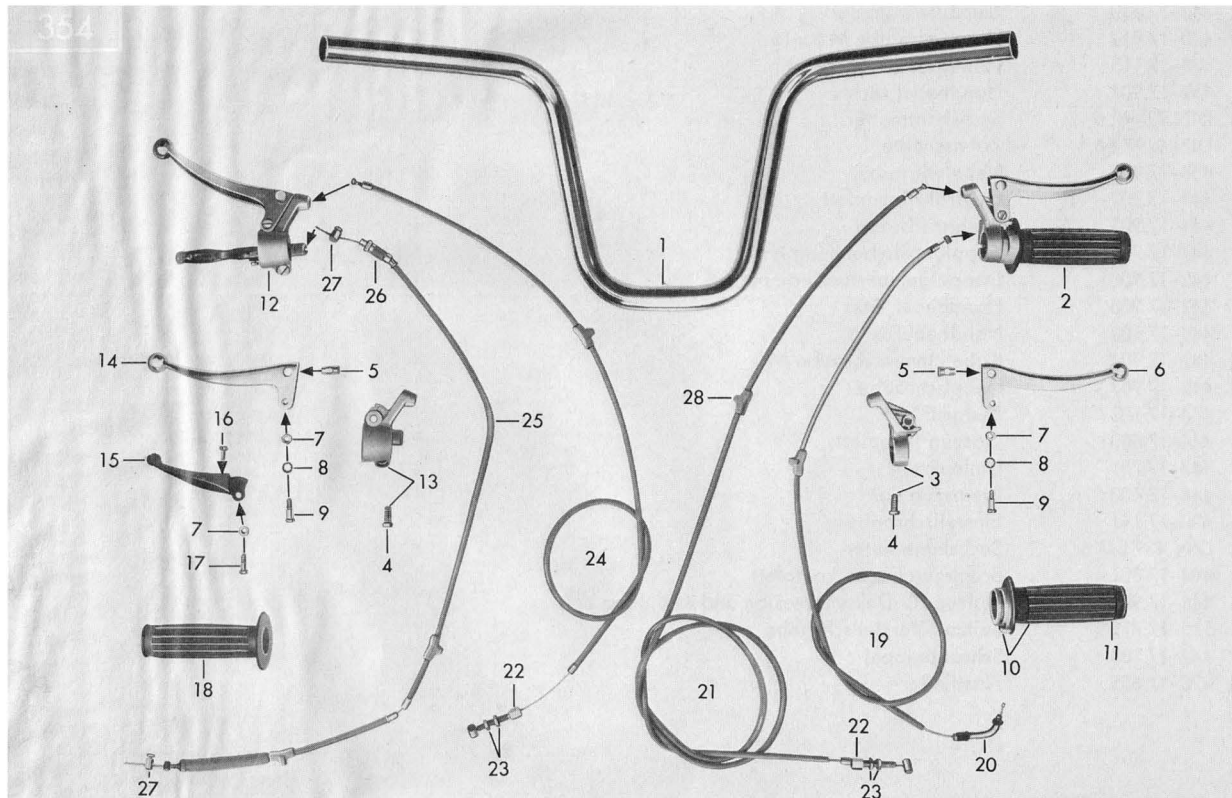

Bild-Nr.	Bestell-Nr.	Benennung	Stück	Bemerkung
1	442-19.604 <b>Farbe</b>	Schutzblech vorn	1	bis Fahrgestell-Nr. 1 649 672 ab Fahrgestell-Nr. 1 649 673
1	442-19.608	Schutzblech vorn, Nirosta	1	
2	442-19.607 <b>Farbe</b>	Bügel	1	
3	442-19.103 <b>Farbe</b>	Schutzblechstrebe	2	
4	DIN 85 AM 5 x 8	Linsenschraube	2	
5	DIN 6797 A 5,3	Zahnscheibe	8	
6	DIN 125 A 5,3	Scheibe	6	
7	DIN 934 M 5	Sechskantmutter	10	
8	DIN 85 M 5 x 12	Linsenschraube	6	
9	DIN 6797 J 5,3	Zahnscheibe	6	
10	1301 z 1019	Scheibe	6	
11	444-19.600 <b>Farbe</b>	Schutzblech hinten	1	
12	DIN 933 M 6 x 10	Sechskantschraube	2	
13	DIN 6797 J 6,4	Zahnscheibe	2	
14	DIN 934 M 6	Sechskantmutter	2	
15	434-19.105	Nummernschildhalter	1	
16	DIN 84 AM 5 x 10	Zylinderschraube	2	
17	DIN 85 AM 4 x 10	Zylinderschraube	2	
18	DIN 127 B 4	Federring	2	
19	N 1806 z 66	Gummipilz	1	
20	444-19.100	Schmutzfänger	1	

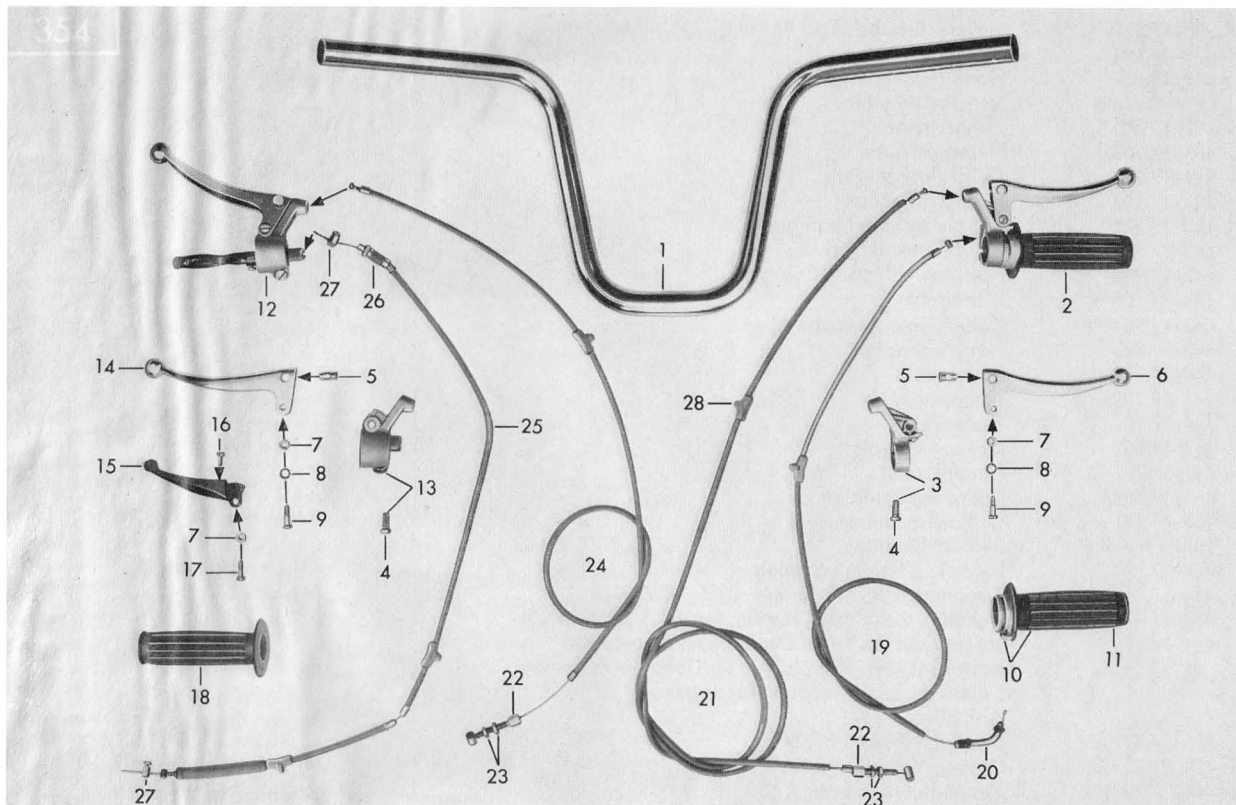
**Zubehör: Beinschild, Gepäckträger, Ausbesserungslack**



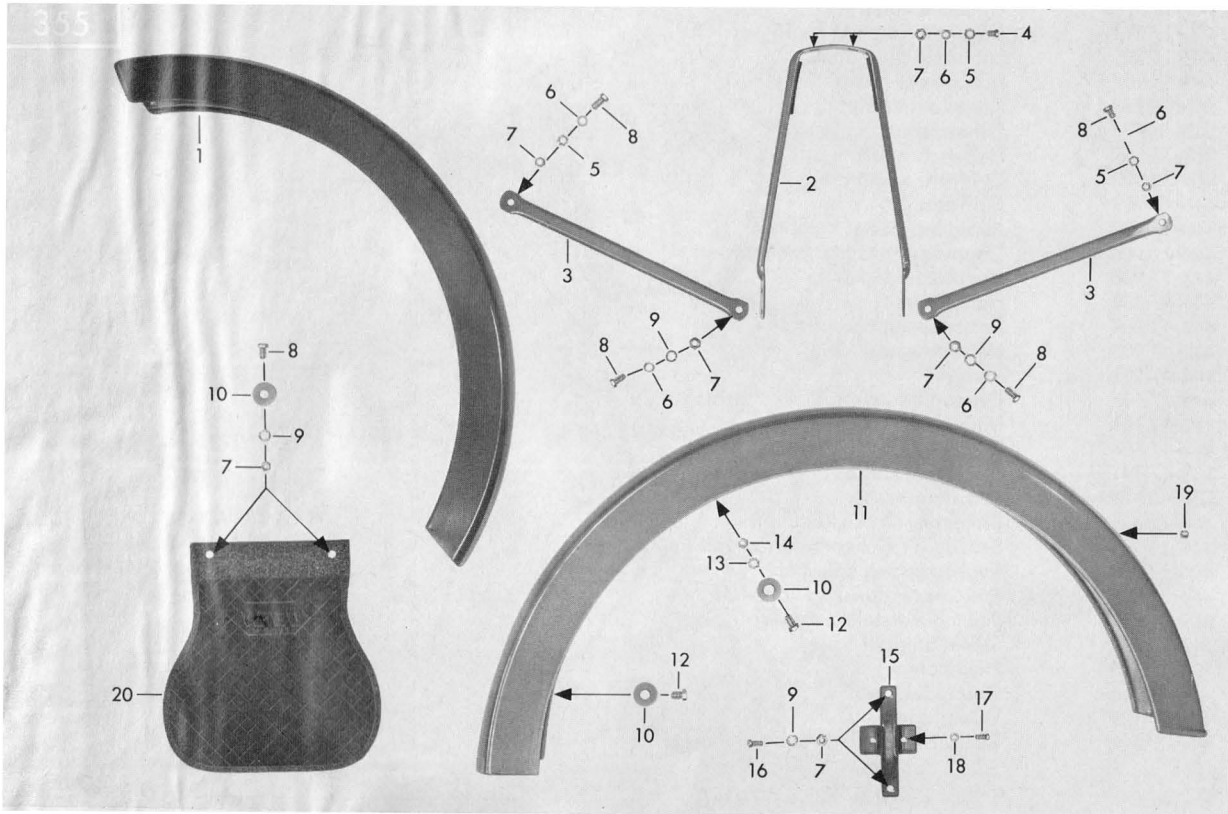

Bild-Nr.	Bestell-Nr.	Benennung	Stück	Bemerkung
1	444-23.700	Beinschild komplett mit Kantenschutz und Befestigungsteilen	1	
—	444-23.901	Befestigungsteilesatz	1	für Beinschild
2	442-23.705	City-Korb mit Gepäckträger vorn	1	
3	442-23.704	Gepäckträger allein vorn	1	
4	442-23.701	City-Korb allein vorn	1	
—	444-23.701	City-Korb allein hinten	1	
—	DIN 933 M 6 x 16	Sechskantschraube	1	
—	DIN 127 B 6	Federring	1	
—	DIN 934 M 6	Sechskantmutter	1	
—	434-23.600	Gepäckhalteband	1	
		1/8-Kilo-Dose Ausbesserungslack		
—	005-02.033	Brillant-blau	—	
—	005-02.049	Lilac-metallic	—	
—	005-02.052	Speed-orange	—	
—	005-02.053	Indianapolis-grün	—	
—	005-02.060	Racing-rot	—	
—	005-02.063	Lemone-gelb	—	

## **WICHTIGER HINWEIS!**

**Nur ZUNDAPP-Original-Ersatzteile gewähren Sicherheit, erhalten die Garantie und schützen vor Schäden! Verwenden Sie deshalb nur ZUNDAPP-Ersatzteile und keine nachgeahmten Teile! Der Einbau von Teilen fremder Herkunft führt zum Erlöschen des Garantieanspruches.**

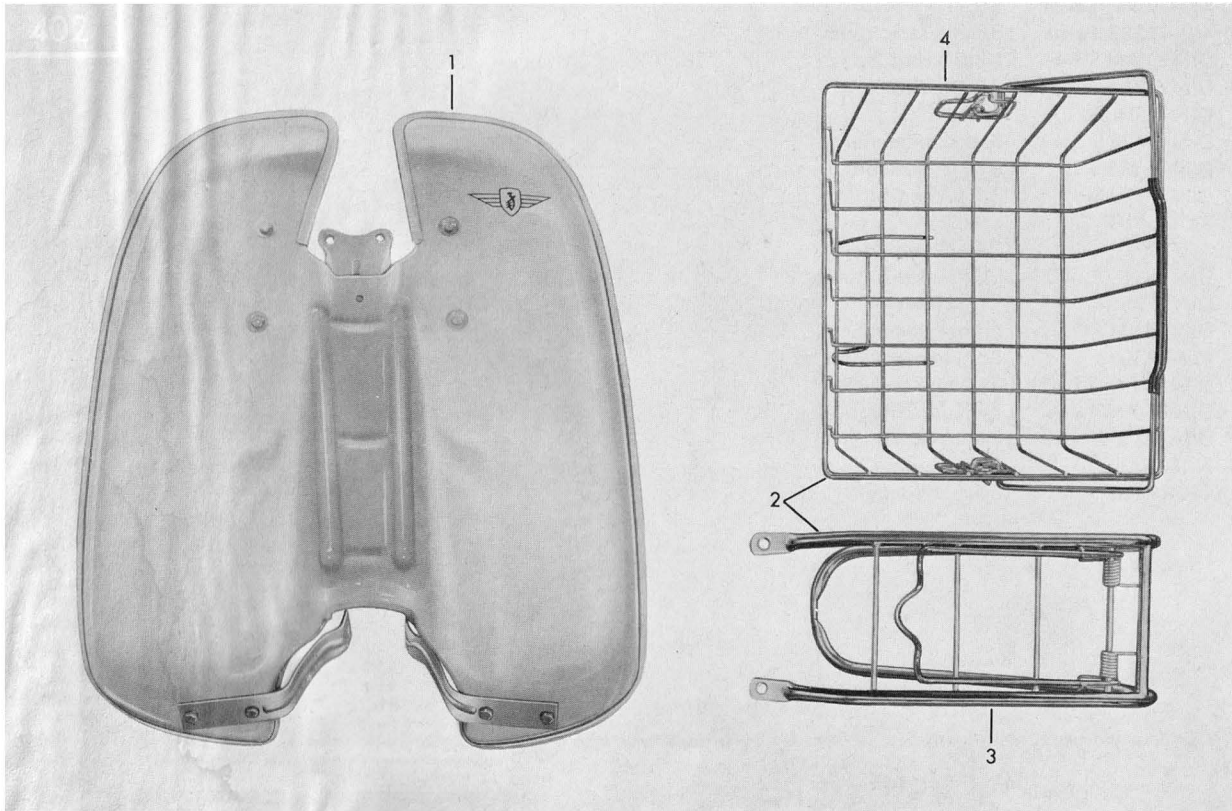

Herausgeber:  
ZÜNDAPP-WERKE GMBH  
8 München 80, Anzinger Straße 1-3  
Printed in Germany W 3392 I 12/1975