

Ersatzteile-Katalog
Typen 537-KS 80 Super
4/1984

ZUNDAAPP

Ersatzteile - Katalog Typen 537 - KS 80 Super -

Bestell-Nr. 537-00.001

Inhalt:

| Typ | Bez. | Serie | Fg.-Nr. | Motortyp | Mot.Nr. | Fahrzeug-Abbildung | | |
|---------|----------------|-------|---------|----------|---------|--------------------|--------|----|
| | | | | | | Seite | Farben | |
| 537-010 | KS 80 Super | 82- | 9492445 | 314-070 | 1000905 | B 1 | 70 | 74 |

| | | |
|--------------------------------|-------|--------------------|
| Farbindex für lackierte Teile |) | Angaben bei |
| ZÜNDAPP-Original-Lackstifte |) | Fahrzeug-Abbildung |
| Zubehör |) | |
| | | |
| ZÜNDAPP-Ersatzteil-Stützpunkte |) | |
| ZÜNDAPP-Telefon-Hausanschlüsse |) |Seite M 1 |
| | | |
| Erläuterungen | | Seite N 1 |

Mit Erscheinen dieses Kataloges werden alle bisherigen Ausgaben ungültig!

Inhalt

| | | |
|---------------------------------|---|------|
| MOTOR | Gehäuseteile links und rechts, Dichtungssatz | A 2 |
| | Zylinder, Kurbelwelle, Ansaugstutzen, Auspuffanlage | A 3 |
| | Vergaser, Geräuschkämpfer | A 4 |
| | Getriebe, Kupplung | A 5 |
| | Magnetzündler | A 6 |
| Fahr- gestell | Bugspoiler | |
| | Rahmen, Wasserkühler, Motoraufhängung, Dekore | A 7 |
| | Vorderradgabel | A 8 |
| | Hinterradschwinge, Kettenschutz, Radständer | A 9 |
| | Räder, Bremsen | A 10 |
| | Scheinwerfer, Blinker, Schlußleuchte | A 11 |
| | Elektrische Anbauteile, Cockpit, Cockpitverkleidung | A 12 |
| | Lenker, Spiegel | A 13 |
| | Griffe, Seilzüge, Bremsschlauch | A 14 |
| | Schutzbleche | A 15 |
| Tank, Werkzeugsatz, Luftpumpe | A 16 | |
| Sitzbank, Gepäckträger, Spoiler | A 17 | |

1. Nachtrag zum Ersatzteil-Katalog Typ 537, Ausgabe 4/1984

| Typ | Bez. | Serie | Fg.-Nr. | Motortyp | Mot.-Nr. | Fahrzeug-Abbildung | | | |
|---------|----------------|-------|---------|----------|----------|--------------------|--------|----|----|
| 537-011 | KS 80 Sport | 84- | | 314-073 | 1081404 | B 1 | Farbe: | 99 | 01 |

gleich wie 537-010 bis auf folgende Teile:

| Bild- tafel | Bild- Nr. | Bestell-Nr. | Benennung | 537- 011 |
|----------------|--------------|-------------------------|--|-------------|
| B 2 | 1+8 | 314-01.906 | Gehäuse links -schwarz- | 1 |
| C 2 | 17+26 | 314-01.907 | Gehäuse rechts - schwarz- | 1 |
| C 3 | 1-4 | 537-22.702 | Auspuffanlage -schwarz- | 1 |
| | 2 | 537-22.606 | Endkappe - schwarz- | 1 |
| | 13 | 537-22.105 | Auspuffschelle -schwarz- | 1 |
| B 7 | 9 | 537-10.659 <u>Farbe</u> | Rahmendeckel links <u>mit</u> Dekor | 1 |
| | 10 | 537-10.660 <u>Farbe</u> | Rahmendeckel rechts <u>mit</u> Dekor | 1 |
| C 7 | 5 | 537-10.223 | Kühlerverkleidung links -rot- | 1 |
| | 6 | 537-10.224 | Kühlerverkleidung rechts - rot- | 1 |
| F 7 | - | 537-10.221 f.99 | Abziehbild "KS 80 SPORT")f.Rahmen- | 2 |
| | - | 537-10.222 f.01 | Abziehbild "KS 80 SPORT")deckel li.u.re. | 2 |
| | - | 537-10.902 | Zierstreifen 1,50 m lang, 7 mm breit rot/weiß -für Rahmendeckel, Spoiler, Tank, Cockpitverkl. | 4 |
| C 9 | 1 | 537-14.638 | Kettenschutz -schwarz- | 1 |
| B 10 | 1-5 | 537-15.608 | Alu-Vorderrad -weiß- | 1 |
| C 10 | 1-5 | 537-15.609 | Alu-Hinterrad weiß- | 1 |
| B 11 | 7 | 537-16.641 | Scheinwerferhalter links schwarz- | 1 |
| | 8 | 537-16.642 | Scheinwerferhalter rechts -schwarz- | 1 |
| D 12 | 1-8 | 537-19.701 <u>Farbe</u> | Cockpitverkleidung kpl. <u>mit</u> Dekor | 1 |
| | 1 | 537-19.902 <u>Farbe</u> | Cockpitverkleidung allein <u>mit</u> Dekor | 1 |
| | 15 | 537-19.607 | Haltebügel | 1 |
| B 15 | 1 | 537-19.608 | Schutzblech vorne -rot- | 1 |
| B 16 | 1 | 537-20.701 <u>Farbe</u> | Tank kpl. mit Dekor | 1 |
| | 5 | 537-20.111 | Schriftzeichen ZÜNDAPP -1x f. Spoiler- | 1 |
| B 17 | 1 | 537-21.615 | Sitzbank -rot- | |
| | 2-4 | 537-21.708 | Gepäckträger -schwarz- | |
| C 17 | 1 | 537-21.613 <u>Farbe</u> | Spoiler <u>mit</u> Dekor | |

Be 15.6.84 Farbe: 99 = rubinrot/weiß, 01 = rubinrot/diamantschwarz

TYP 537 - 010 KS 80 SUPER

Fahrzeugfarbe:

bestehend aus Kombination

stratosilber
metallicrot
mattschwarz (Rahmen)

Farbindex:

| | |
|-----------|-----------|
| <u>91</u> | <u>97</u> |
| 70 | -- |
| -- | 74 |
| 68 | 68 |

Zubehör:

Bestell-Nr.:

Original-ZÜNDAPP-Ausbesserungs-
Lackstifte

| | |
|--------------|------------|
| mattschwarz | 005-02.968 |
| stratosilber | 005-02.970 |
| metallicrot | 005-02.974 |

| | |
|-------------------|------------|
| Packtasche links | 530-23.603 |
| Packtasche rechts | 530-23.602 |

| | |
|------------------------------|------------|
| Hinterradschloß) | 537-23.700 |
| mit Schloßaufnahme) | 529-14.132 |



Abbildung ohne Bugspoiler

ZÜNDAPP - ERSATZTEILE - STÜTZPUNKTE

Telefon - Hausanschlüsse

| Name | Anschrift | Vorwähl- und Rufnummer |
|--|---|-------------------------|
| 1. Becker Hermann GmbH | 5000 Köln Engelbertstraße 30 | 0221 / 210731 32 |
| 3. Breu Philipp Inh. Horst A. Breu | 6800 Mannheim-Feudenheim Hauptstraße 141 | 0621 / 792039 |
| 4. Horst Wiegand Zweirad- Ersatzteil-Großhandel | 4800 Bielefeld Im Drewes Esch 30 | 0521 / 881078 |
| 6. Grohmann Wilhelm | 2300 Kiel Stormarnstraße 36 | 0431 / 680021 |
| 7. Hagl Simon | 8000 München 2 Schwanthalerstraße 32 | 089 / 597274 595009 |
| 8. Hamann Klaus | 2800 Bremen Hardenbergstraße 54 | 0421 / 550533 |
| 9. Hemmerling Käthe | 4100 Duisburg-Hamborn Weselerstraße 138 | 0203 / 402322 |
| 10. Hilmers Johann GmbH | 7800 Freiburg/Breisgau Gauchstraße 19 | 0761 / 31314 |
| 11. Inha K.G. (Rudwilleit) | 1000 Berlin 61 Gitschinerstraße 91-92 | 030 / 6186026 |
| 12. Matthias Johannes J. | 2000 Hamburg 1 Hammerbrookstraße 97 | 040 / 237211 |
| 13. Rittmeier GmbH | 3500 Kassel Jägerstraße 10 | 0561 / 12965 |
| 14. Schad Ferdinand | 6000 Frankfurt/Main Rheinstraße 11 | 0611 / 745077 746310 |
| 15. Schick Otto OHG | 7000 Stuttgart O Neckarstraße 65-67 | 0711 / 291433 |
| 16. Schneider Friedrich | 8500 Nürnberg Regensburgerstraße 10 b | 0911 / 466226 |
| 17. Schütz Alfred | 4500 Osnabrück Bremerstraße 168 | 0541 / 72942 |
| 18. Teegler Hans | 4600 Dortmund Hamburgerstraße 73 | 0231 / 525081 |
| 19. Vosgerau am Damm | 2900 Oldenburg i. O. Damm Nr. 25 | 0441 / 27279 |
| 20. Zündapp - Welter Inh. Vorreiter Walter | 3000 Hannover 91 Badenstedterstraße 100 | 0511 / 497071 |
| 21. Weck Willi | 4000 Düsseldorf Fleherstraße 163 | 0211 / 155599 |

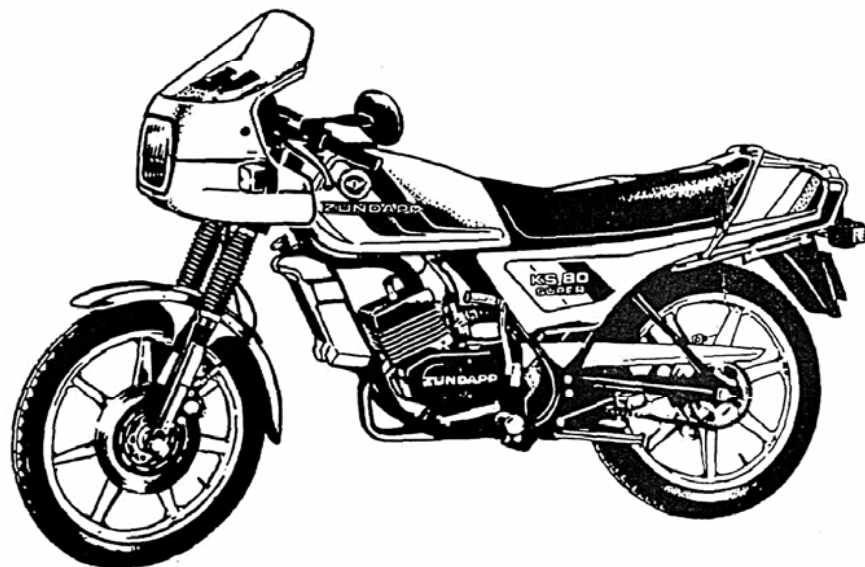
Um die Durchwahl-Vorteile zu nutzen und - damit verbunden - die Telefonkosten so niedrig wie möglich zu halten, geben wir Ihnen nachstehend nochmals die Rufnummern der Hauptabteilung Vertrieb - dazu gehören die Verkaufsabteilungen und der Kundendienst - bekannt.

Nach der Wahl der Ortskennzahl München 089 wählen Sie bitte 4113 (ZÜNDAPP Telefonvermittlung 41131) und daran anschließend die Nummer des entsprechenden Hausanschlusses.

Kundendienst (KD)

| | |
|--|-------------|
| KD-Herr Prächtl | 252 |
| KD-Technischer Dienst | 249 |
| KD-Technischer Reisedienst | 277 |
| KD-Schulung | 225 |
| KD-Gewährleistung | 251 und 253 |
| KD-Reparatur Motoren, Fahrzeuge, Bootsmotoren, Rasenmäher, Austausch-Motoren | 249 |

Verkauf Inland (VI) für Fahrzeuge

| | |
|----------------------------------|-------------|
| VI-Büro Herr Reitmeier | 304 |
| VI-Büro | 201,305,355 |

Verkauf Teile (VT) für Ersatzteile und Zubehör

| | |
|--|-----------------|
| VT-Leitung, Herr Heidenreich | 308 |
| VT-Büro | 258,259,260,387 |

Bei dieser Gelegenheit weisen wir darauf hin, daß unseren Mitarbeitern Rückruf nicht gestattet ist.

ERLÄUTERUNGEN

Bei Bestellungen von Ersatzteilen aus dem Ihnen vorliegenden Ersatzteil - Katalog bitten wir, folgende Einzelheiten anzugeben bzw. zu beachten:

1. Bestellung

Sämtliche Zuschriften, die sich auf Ersatzteile beziehen, ausdrücklich an

ZÜNDAPP-WERKE GMBH
Abt. VT
Anzinger Straße 1-3 (Postfach 80 20 51)
8000 München 80

richten, telefonische Bestellungen unter München Nr. 4 1 1 3 1, Nebenstellen 258/259, 387. Bei allen Bestellungen ist lediglich die im Ersatzteil - Katalog angegebene "Bestell-Nr." und die gewünschte Stückzahl anzugeben.

Bei lackierten Teilen bitten wir, unbedingt die Farbindex-Zahl einzusetzen. Ohne Farbangabe ist die Lieferung des Teiles nicht möglich. Die Farbindex-Zahl ist aus der Farbmustertafel ersichtlich und wird hinter die Bestell-Nr. gesetzt (siehe Bestellbeispiel).

Bedienen Sie sich bitte der von uns zur Verfügung gestellten Bestellformulare oder, wenn nicht vorhanden, folgenden Schemas:

Anschrift wie oben

Ich bestelle zur Lieferung gemäß Ihren Bedingungen folgende Motoren- bzw. Fahrge- stell-Ersatzteile:

| <u>Stück</u> | <u>Bestell-Nr.</u> | <u>Benennung</u> | <u>Versandart</u> |
|--------------|--------------------|---|-------------------|
| 1 | 529-10.900....66 | Rahmendeckel links <u>metallic-grün</u> | Postpaket |
| 1 | 521-161600..... | Cockpitträger | |
| 1 | 005-02.966..... | Lackstift metallic-grün | |

Stempel u. Unterschrift

Sollte die Bestell-Nr. des Ersatzteiles nicht einwandfrei festzustellen sein, senden Sie uns bitte ein Musterteil ein, das mit einem Anhänger versehen sein muß, der Ihre volle Anschrift trägt.

Ist die Rückgabe des uns als Muster eingesandten Teiles erwünscht, so muß dies ausdrücklich in der Bestellung und auf dem Anhänger vermerkt sein. Alte Teile bewahren wir nicht auf. Wir übergeben diese sofort ohne Unterschied und ohne Gut-schrift unserem Schrottlager.

2. Preise

Die empfohlenen Verkaufspreise bitten wir unserer Ersatzteil - Preisliste bzw. dem Ersatzteile-Dienst zu entnehmen.

3. Versandvorschriften

Die gewünschte Versandart bitten wir bei jeder Bestellung mit anzugeben, z.B. als: Postpaket, Eilboten, Frachtgut, Schnellpaket oder durch Luftpost.

Schreiben Sie uns auch deutlich Ihre genaue Adresse mit postalischer Bezeichnung des Wohnortes, da sonst Verzögerungen nicht zu vermeiden sind.

Aufträge, die unter DM 3,-- netto liegen, sind nicht rabattpflichtig.

4. Zahlungsbedingungen

Liegt keine Vorauskasse vor, erfolgt aus technischen Gründen und ohne Ausnahme die Zusendung "Per Nachnahme". Wir können hiervon beim besten Willen nicht abgehen, da unsere Buchhaltung für Ersatzteile-Käufe, bei der großen Anzahl von Kunden, keine Sonderkonten führen kann.

Es ist auch grundsätzlich nicht möglich, bestellte und gelieferte Ersatzteile zu einem späteren Zeitpunkt zurückzunehmen und gutzuschreiben.

5. Allgemeines

- Ersatzteile-Bestellungen getrennt aufgeben. Nicht mit anderen Briefen!
- Bei allen Beantwortungen unserer Briefe wollen Sie in Ihren Antworten das von uns eingesetzte Abteilungs- und Diktatzeichen anführen. Sie erleichtern uns dadurch die Erledigung Ihrer Angelegenheiten und wir geben die Gewähr für eine schnelle Beantwortung Ihrer An- und Rückfragen.
- Alle Abbildungen und Angaben in diesem Ersatzteil-Katalog sind unverbindlich. Änderungen bleiben uns ohne vorherige Mitteilung jederzeit vorbehalten.

6. Sonstiges

Der Nachdruck dieses Kataloges - auch auszugsweise - ist ohne vorherige Genehmigung nicht gestattet.

Gehäuse links, Deckel links

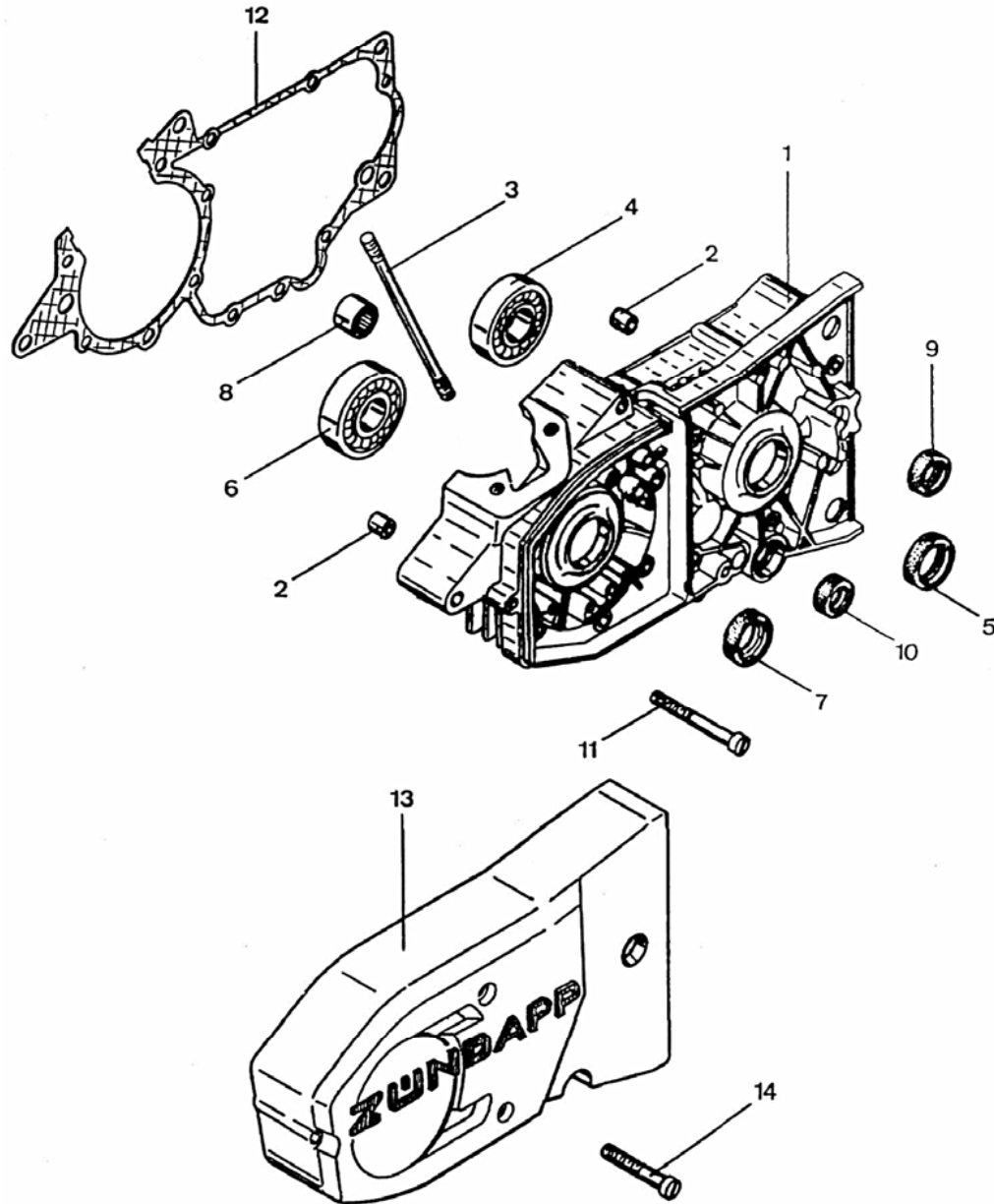

| Bild | Bestell-Nr. | Benennung | 537- | 01 | | | | | | | | | | | | | | | |
|------|-------------|---|------|----|--|--|--|--|--|--|--|--|--|--|--|--|--|--|--|
| 1+8 | 314-01.904 | Gehäuse links | | 1 | | | | | | | | | | | | | | | |
| 2 | 250-01.229 | Büchse | | 2 | | | | | | | | | | | | | | | |
| 3 | 314-01.115 | Stiftschraube 8x135 | | 2 | | | | | | | | | | | | | | | |
| 4 | din 625/515 | Kugellager 6204 C3 20x47x14 | | 1 | | | | | | | | | | | | | | | |
| 5 | 285-01.183 | Dichtring 20x30x7/1 | | 1 | | | | | | | | | | | | | | | |
| 6 | din 625/685 | Kugellager 6304 C4 20x52x15 | | 1 | | | | | | | | | | | | | | | |
| 7 | 285-01.194 | Dichtring 20x30x7/1 Viton | | 1 | | | | | | | | | | | | | | | |
| 8 | 282-01.123 | Nadellager 12x18x12 | | 1 | | | | | | | | | | | | | | | |
| 9 | 314-01.116 | Dichtring 16x24x6/6,5 | | 1 | | | | | | | | | | | | | | | |
| 10 | 314-01.118 | " 12x22x7 | | 1 | | | | | | | | | | | | | | | |
| 11 | din 84/550 | Schraube 6x70/20 | | 14 | | | | | | | | | | | | | | | |
| 12 | 314-01.900 | Gehäusedichtung | | 1 | | | | | | | | | | | | | | | |
| | | -bei Bestellmenge 1 Stück, werden 5 Stück abgepackt geliefert ! | | | | | | | | | | | | | | | | | |
| 13 | 314-01.715 | Deckel links kpl. | | 1 | | | | | | | | | | | | | | | |
| 14 | din 84/500 | Schraube 6x45 | | 1 | | | | | | | | | | | | | | | |
| -- | din 84/540 | " 6x65x20 | | 2 | | | | | | | | | | | | | | | |

Gehäuse rechts, Deckel rechts

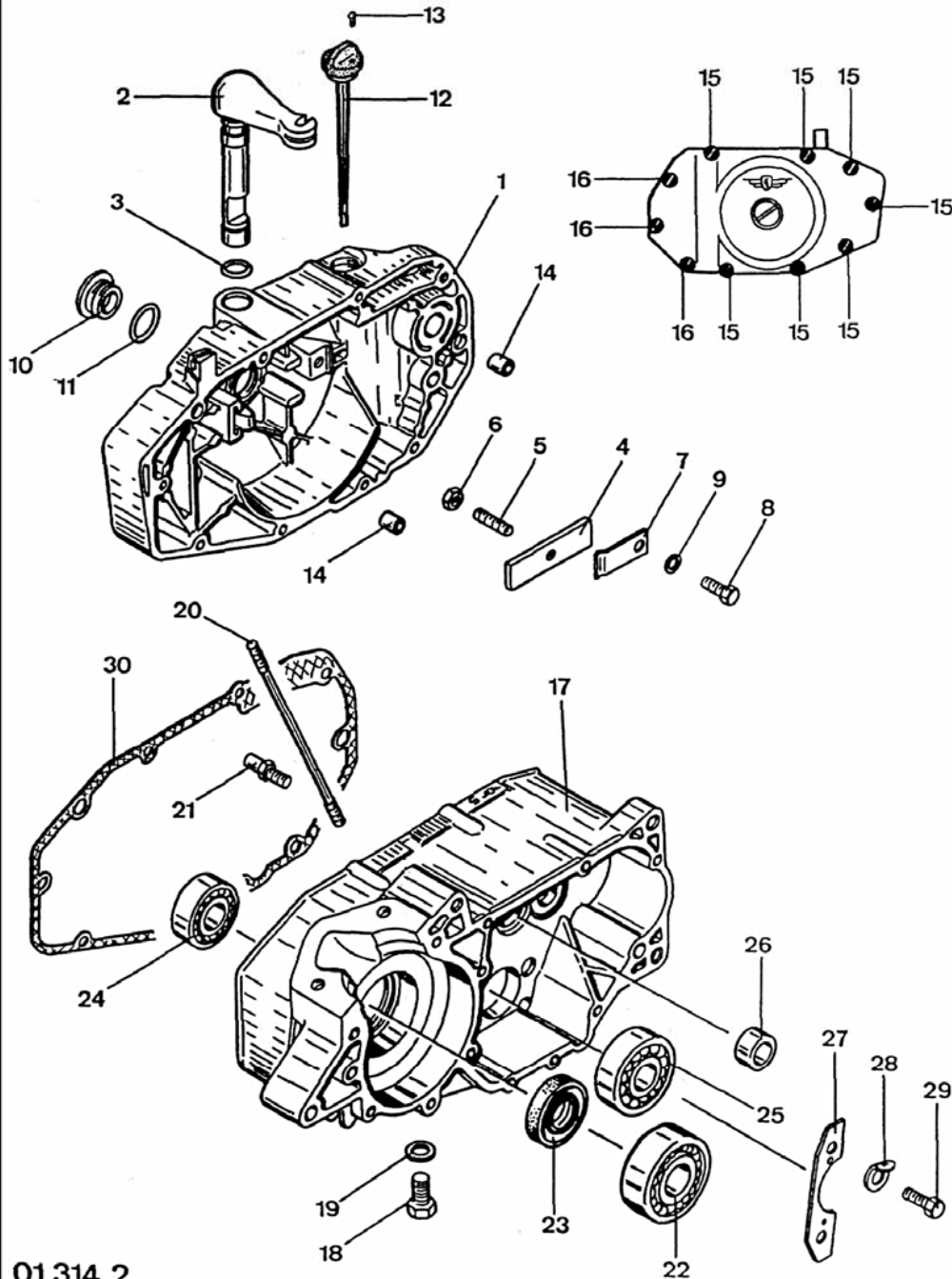

| Bild | Bestell-Nr. | Benennung | 537- | 01 | | | | | | | | | | | | | | | | |
|-------|-------------|---|------|----|--|--|--|--|--|--|--|--|--|--|--|--|--|--|--|--|
| 1 | 314-01.135 | Deckel rechts | | 1 | | | | | | | | | | | | | | | | |
| 2 | 314-06.602 | Ausrückhebel | | 1 | | | | | | | | | | | | | | | | |
| 3 | 314-01.126 | O-Ring Ø 12x2 | | 1 | | | | | | | | | | | | | | | | |
| 4 | 314-06.110 | Druckplatte | | 1 | | | | | | | | | | | | | | | | |
| 5 | 314-06.113 | Einstellschraube 6x18 | | 1 | | | | | | | | | | | | | | | | |
| 6 | din 934/410 | Mutter M 6 | | 1 | | | | | | | | | | | | | | | | |
| 7 | 314-06.112 | Blattfeder | | 1 | | | | | | | | | | | | | | | | |
| 8 | din 933/230 | Schraube 5x10 | | 1 | | | | | | | | | | | | | | | | |
| 9 | din 127/320 | Federring B 5 | | 1 | | | | | | | | | | | | | | | | |
| 10 | 314-01.119 | Verschlussschraube 20x1,5 | | 1 | | | | | | | | | | | | | | | | |
| 11 | 314-01.125 | O-Ring Ø 19x2 | | 1 | | | | | | | | | | | | | | | | |
| 12 | 314-01.100 | Ölmeßstab | | 1 | | | | | | | | | | | | | | | | |
| -- | 314-01.128 | O-Ring 14x2 | | 1 | | | | | | | | | | | | | | | | |
| 13 | din1476/200 | Kerbnagel 2x3 | | 1 | | | | | | | | | | | | | | | | |
| 14 | 250-01.229 | Büchse | | 2 | | | | | | | | | | | | | | | | |
| 15 | din 84/500 | Schraube 6x45 | | 7 | | | | | | | | | | | | | | | | |
| 16 | din 84/470 | " 6x30 | | 3 | | | | | | | | | | | | | | | | |
| 17+26 | 314-01.903 | Gehäuse rechts | | 1 | | | | | | | | | | | | | | | | |
| 18 | din 933/675 | Ölablaßschraube 10x20 | | 1 | | | | | | | | | | | | | | | | |
| 19 | din7603/410 | Dichtring A10x13,5 | | 1 | | | | | | | | | | | | | | | | |
| 20 | 314-01.115 | Stiftschraube 8x135 | | 2 | | | | | | | | | | | | | | | | |
| 21 | 314-05.143 | Gewindebolzen | | 1 | | | | | | | | | | | | | | | | |
| 22 | din 625/685 | Kugellager 6304/C4 20x52x15 | | 1 | | | | | | | | | | | | | | | | |
| 23 | 314-01.117 | Dichtring 20x40x7 | | 1 | | | | | | | | | | | | | | | | |
| 24 | din 625/475 | Kugellager 6203/C4 17x40x12 | | 1 | | | | | | | | | | | | | | | | |
| 25 | din 625/672 | " 6303/C3 17x47x14 | | 1 | | | | | | | | | | | | | | | | |
| 26 | 314-01.120 | Nadelhülse 15x21x12 | | 1 | | | | | | | | | | | | | | | | |
| 27 | 314-01.138 | Halteblech | | 1 | | | | | | | | | | | | | | | | |
| 28 | din 933/330 | Schraube 6x14 | | 2 | | | | | | | | | | | | | | | | |
| 29 | din 432/500 | Sicherungsblech A 6,4 | | 2 | | | | | | | | | | | | | | | | |
| 30 | 314-01.901 | Deckeldichtung -bei Bestellmenge 1 Stück, werden 5 Stück abgepackt geliefert ! | | 1 | | | | | | | | | | | | | | | | |

Dichtungssatz

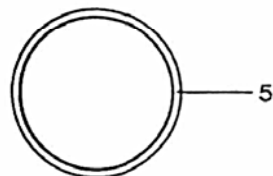
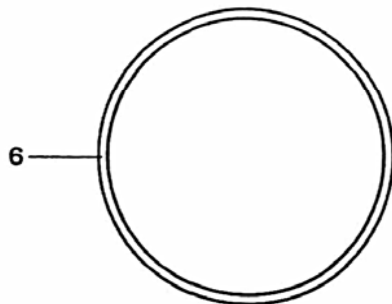
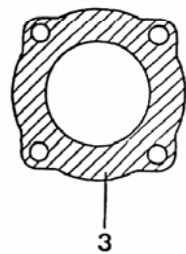
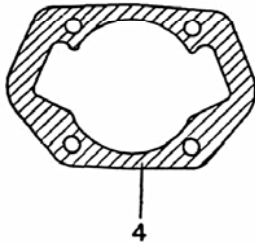
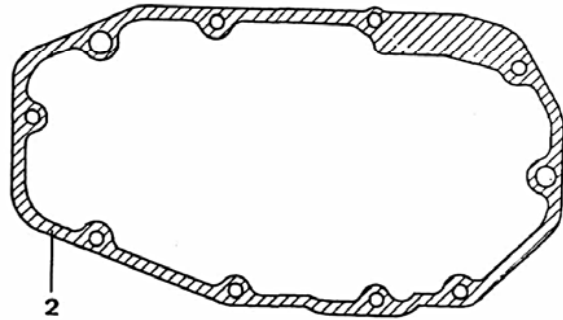
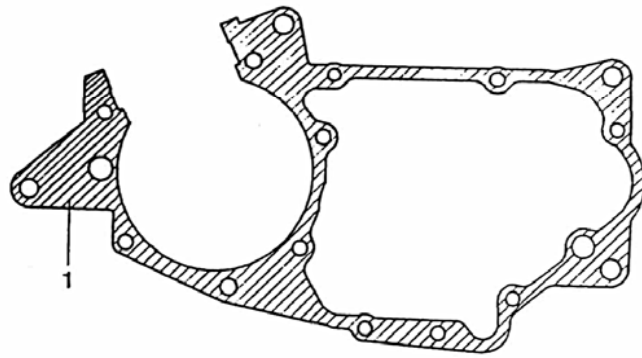

| Bild | Bestell-Nr. | Benennung | 537- | 01 | | | | | | | | | | | | | | | |
|------|-------------|-----------|------|----|--|--|--|--|--|--|--|--|--|--|--|--|--|--|--|
|------|-------------|-----------|------|----|--|--|--|--|--|--|--|--|--|--|--|--|--|--|--|

| | | | | | | | | | | | | | | | | | | | |
|-----|------------|---|--|---|--|--|--|--|--|--|--|--|--|--|--|--|--|--|--|
| 1-6 | 314-09.900 | Dichtungssatz | | 1 | | | | | | | | | | | | | | | |
| | | bestehend aus: | | | | | | | | | | | | | | | | | |
| 1 | 314-01.900 | Gehäusedichtung -einzeln wird diese Dichtung zu 5 St. abgepackt geliefert | | 1 | | | | | | | | | | | | | | | |
| 2 | 314-01.901 | Deckeldichtung -einzeln wird diese Dichtung zu 5 St. abgepackt geliefert | | 1 | | | | | | | | | | | | | | | |
| 3 | 314-02.115 | Zylinderkopfdichtung 0,8 mm | | 1 | | | | | | | | | | | | | | | |
| 4 | 314-02.106 | Zylinderfußdichtung | | 1 | | | | | | | | | | | | | | | |
| 5 | 314-04.102 | O-Ring 41,5 mm | | 1 | | | | | | | | | | | | | | | |
| 6 | 314-02.108 | O-Ring 110 φ | | 1 | | | | | | | | | | | | | | | |

Zylinder, Kurbelwelle, Ansaugstutzen

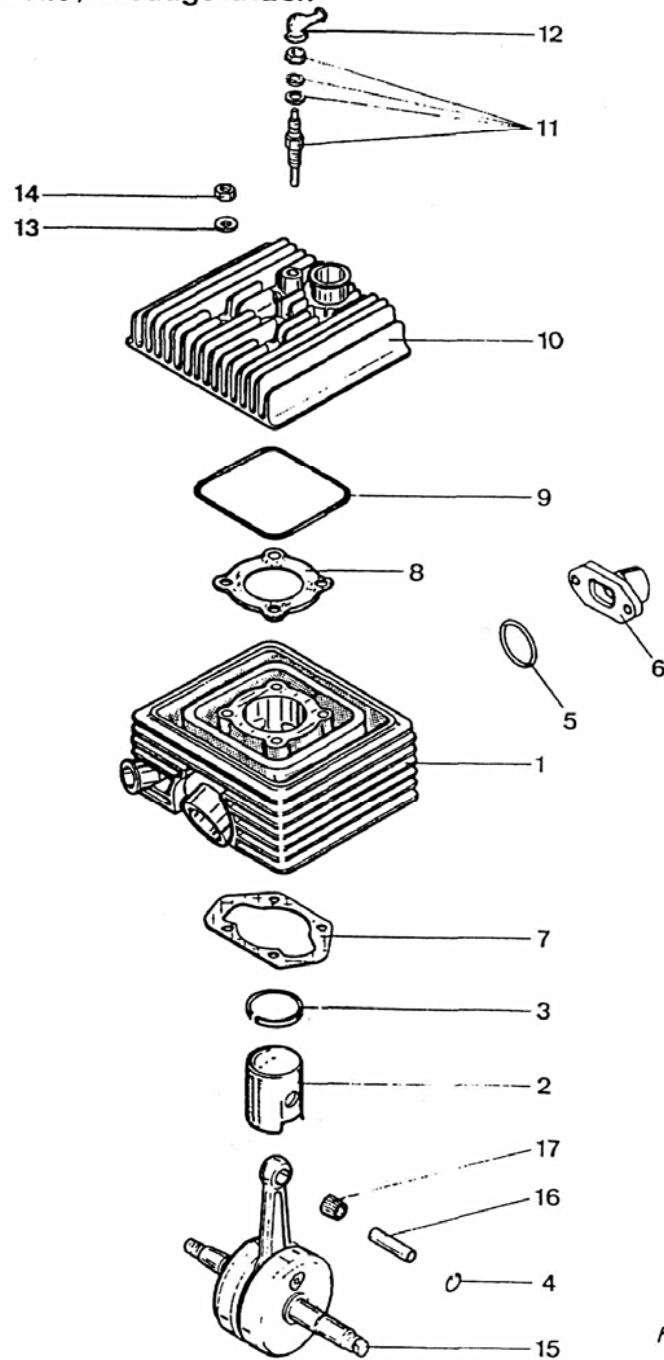

| Bild | Bestell-Nr. | Benennung | 537- | 01 | | | | | | | | | | | | | | | | |
|-------|--------------|---|------|----|--|--|--|--|--|--|--|--|--|--|--|--|--|--|--|--|
| 1-6 | 314-02.705 | ● Zylinder kpl. | | 1 | | | | | | | | | | | | | | | | |
| 1-6 | 314-02.724 | ●● Zylinder kpl. | | 1 | | | | | | | | | | | | | | | | |
| 2-4 | 314-02.700 | ● Kolben kpl. 46 Ø | | 1 | | | | | | | | | | | | | | | | |
| 2-4 | 314-02.720 | ●● Kolben kpl. 46 Ø | | 1 | | | | | | | | | | | | | | | | |
| | | <u>Verschiedene Toleranzen!</u> Unbedingt den am Kolben- boden eingeschlagenen Buchstaben angeben! | | | | | | | | | | | | | | | | | | |
| 3 | 314-02.111 | ● L-Kolbenring 46x2 | | 1 | | | | | | | | | | | | | | | | |
| 3 | 314-02.129 | ●● R-Kolbenring 46x1,5 | | 1 | | | | | | | | | | | | | | | | |
| 4 | din73123/600 | Sprengring A 14 | | 2 | | | | | | | | | | | | | | | | |
| 5 | 314-04.102 | O-Ring 41,5 Ø | | 1 | | | | | | | | | | | | | | | | |
| 6 | 314-04.107 | ● Ansaugstutzen 19,6 Ø | | 1 | | | | | | | | | | | | | | | | |
| 6 | 314-04.111 | ●● Ansaugstutzen 19,6 Ø | | 1 | | | | | | | | | | | | | | | | |
| - | din 125/400 | Scheibe A 6,4 | | 2 | | | | | | | | | | | | | | | | |
| - | din 934/410 | Mutter M 6 | | 2 | | | | | | | | | | | | | | | | |
| 7 | 314-02.106 | Zylinderfußdichtung | | 1 | | | | | | | | | | | | | | | | |
| 8 | 314-02.115 | Zylinderkopfdichtung | | 1 | | | | | | | | | | | | | | | | |
| 9 | 314-02.108 | O-Ring 110 Ø | | 1 | | | | | | | | | | | | | | | | |
| 10 | 314-02.102 | Zylinderkopf | | 1 | | | | | | | | | | | | | | | | |
| 11 | 314-07.100 | Thermoschalter | | 1 | | | | | | | | | | | | | | | | |
| 12 | 520-16.257 | Schutzkappe | | 1 | | | | | | | | | | | | | | | | |
| 13 | din1440/505 | Scheibe 8 Ø | | 2 | | | | | | | | | | | | | | | | |
| 14 | din 934/500 | Mutter M 8 | | 2 | | | | | | | | | | | | | | | | |
| 15-17 | 314-03.902 | Kurbelwelle kpl. | | 1 | | | | | | | | | | | | | | | | |
| 16 | 314-03.105 | Kolbenbolzen | | 1 | | | | | | | | | | | | | | | | |
| 17 | 314-03.111 | Nadelkäfig 14x18x15 | | 1 | | | | | | | | | | | | | | | | |

● = bis Motor-Nr. 1 015 760
 ●● = ab Motor-Nr. 1 015 761

Auspuffanlage

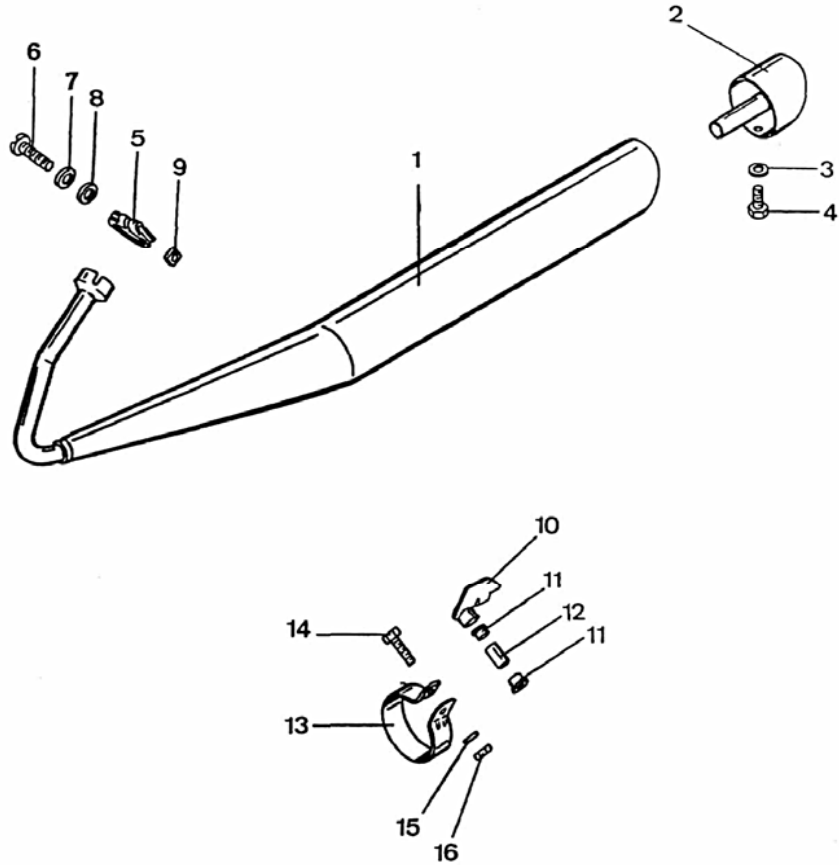

| Bild | Bestell-Nr. | Benennung | 537- | 01 | | | | | | | | | | | | | | | |
|------|-------------|--------------------|------|----|--|--|--|--|--|--|--|--|--|--|--|--|--|--|--|
| 1-4 | 537-22.700 | Auspuffanlage | | 1 | | | | | | | | | | | | | | | |
| 2 | 537-22.603 | Endkappe | | 1 | | | | | | | | | | | | | | | |
| 3 | din 137/360 | Federscheibe B 6 | | 1 | | | | | | | | | | | | | | | |
| 4 | din 933/300 | Schraube 6x10 | | 1 | | | | | | | | | | | | | | | |
| 5 | 518-22.111 | Klemmring | | 1 | | | | | | | | | | | | | | | |
| 6 | din 931/310 | Schraube 6x40 | | 1 | | | | | | | | | | | | | | | |
| 7 | din6797/400 | Zahnscheibe A 6,4 | | 1 | | | | | | | | | | | | | | | |
| 8 | din 125/400 | Scheibe A 6,4 | | 1 | | | | | | | | | | | | | | | |
| 9 | din 557/500 | Mutter M 6 | | 1 | | | | | | | | | | | | | | | |
| 10 | 537-22.604 | Auspuffhalter | | 1 | | | | | | | | | | | | | | | |
| 11 | 537-22.102 | Büchse 22,5 Ø | | 2 | | | | | | | | | | | | | | | |
| 12 | 537-22.103 | Distanzrohr 11,4 Ø | | 1 | | | | | | | | | | | | | | | |
| 13 | 537-22.104 | Schelle 74,7 Ø | | 1 | | | | | | | | | | | | | | | |
| 14 | din 931/580 | Schraube 8x50 | | 1 | | | | | | | | | | | | | | | |
| 15 | din 127/560 | Federring B 8 | | 1 | | | | | | | | | | | | | | | |
| 16 | din 934/500 | Mutter M 8 | | 1 | | | | | | | | | | | | | | | |

Vergaser



Bild Bestell-Nr. Benennung 537-01

● bis Motor-Nr. 1 015 760
 ●● ab Motor-Nr. 1 015 761

| Bild | Bestell-Nr. | Benennung | BING-Nr. Gr. | |
|------|-------------|----------------|--------------|---|
| 1-36 | 314-04.703 | ● Vergaser | 21-20.105 | 1 |
| 1-36 | 314-04.707 | ●● Vergaser | 21-20.117 A | 1 |
| 1 | 284-04.911 | Hauptdüse | 44-051/75 | x |
| 1 | 284-04.912 | ●● " | /78 | 1 |
| 1 | 284-04.913 | " | /80 | x |
| 1 | 284-04.928 | " | /82 | x |
| 1 | 283-04.902 | ● " | /85 | 1 |
| 1 | 283-04.905 | " | /88 | x |
| 1 | 281-04.924 | " | /90 | x |
| 2 | 314-04.932 | Nadeldüse | 45-249/6203 | x |
| 2 | 314-04.933 | " | /6403 | x |
| 2 | 314-04.934 | ● " | /6603 | 1 |
| 2 | 314-04.935 | ●● " | /6803 | 1 |
| 2 | 314-04.936 | " | /7003 | x |
| 3 | 314-04.928 | Leerlaufdüse | 44-355/25 | x |
| 3 | 314-04.929 | " | /30 | x |
| 3 | 314-04.902 | ● " | /35 | 1 |
| 3 | 314-04.930 | ●● " | /40 | 1 |
| 3 | 314-04.931 | " | /45 | x |
| 4 | 278-04.925 | Dichtring | 65-708 | 1 |
| 5 | 314-04.917 | Schutzkappe | 80-726 | 1 |
| 6 | 400-17.126 | Stellschraube | 50-045 | 1 |
| 7 | 251-04.927 | Mutter | 42-605 | 1 |
| 8 | 314-04.916 | Deckelverschr. | 21-221 | 1 |
| 9 | 314-04.915 | Schieberfeder | 60-436 | 1 |
| 10 | 314-04.914 | Scheibe | 57-260 | 1 |
| 11 | 314-04.913 | Steckscheibe | 61-290 | 1 |
| 12 | 314-04.937 | Düsennadel | 46-210/6G1 | 1 |
| 13 | 314-04.911 | Gasschieber | 22-651-12 | 1 |
| 14 | 314-04.903 | Luftschraube | 50-039-101 | 1 |

x = nach Bedarf

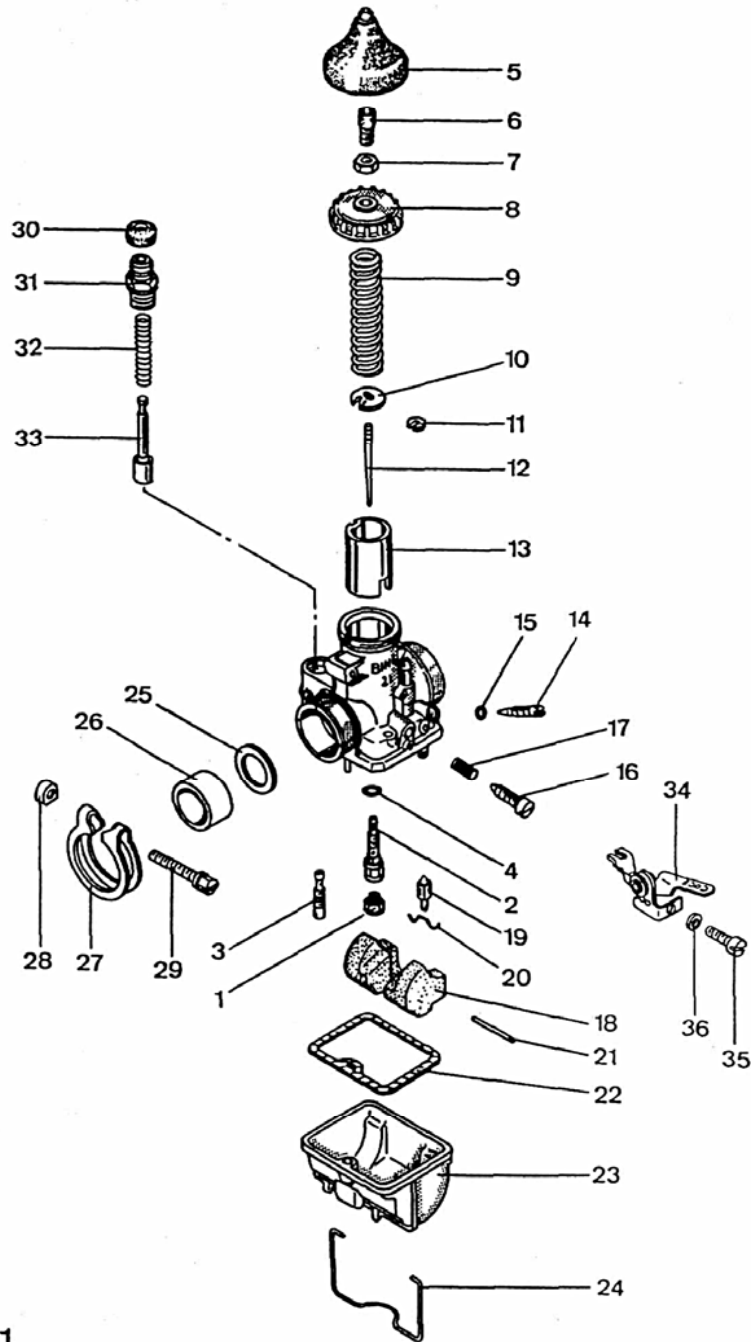
Vergaser

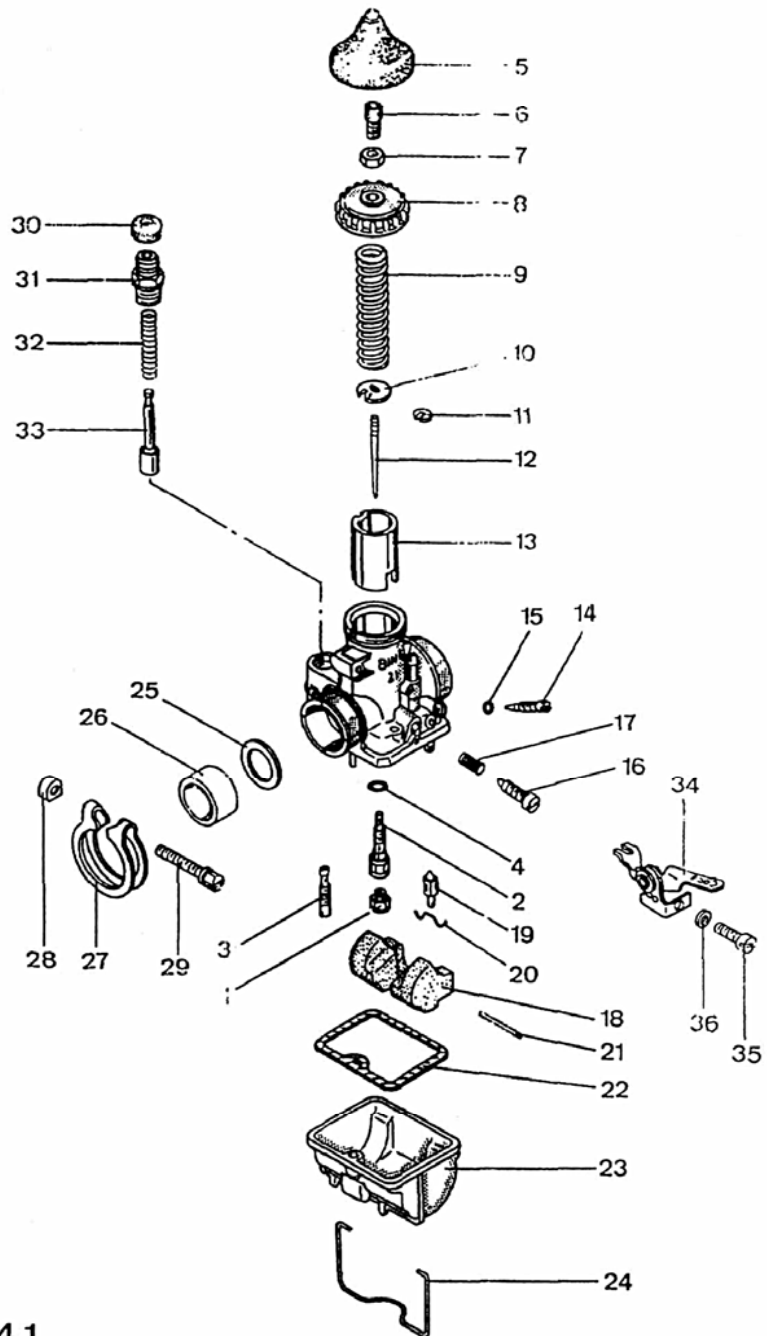

| Bild | Bestell-Nr. | Benennung | 537- | 01 | | | | | | | | | | | | | | |
|------|-------------|----------------|--------------|----|--|--|--|--|--|--|--|--|--|--|--|--|--|--|
| | | | | | | | | | | | | | | | | | | |
| | | | BING-Nr. Gr. | | | | | | | | | | | | | | | |
| 15 | 278-04.927 | Dichtung | 65-704 | 1 | | | | | | | | | | | | | | |
| 16 | 314-04.904 | Stellschraube | 50-100 | 1 | | | | | | | | | | | | | | |
| 17 | 251-04.922 | Feder | 60-140 | 1 | | | | | | | | | | | | | | |
| 18 | 314-04.908 | Schwimmer | 35-320 | 1 | | | | | | | | | | | | | | |
| 19 | 284-04.927 | Schwimmernadel | 47-970 | 1 | | | | | | | | | | | | | | |
| 20 | 314-04.909 | Federbügel | 61-421 | 1 | | | | | | | | | | | | | | |
| 21 | 314-04.910 | Stift | 52-081 | 1 | | | | | | | | | | | | | | |
| 22 | 314-04.906 | Dichtung | 65-625 | 1 | | | | | | | | | | | | | | |
| 23 | 314-04.905 | Schwimmerkappe | 30-793 | 1 | | | | | | | | | | | | | | |
| 24 | 314-04.907 | Federbügel | 61-490 | 1 | | | | | | | | | | | | | | |
| 25 | 314-04.901 | Isolierscheibe | 65-378 | 1 | | | | | | | | | | | | | | |
| 26 | 314-04.900 | Isolierbüchse | 66-641 | 1 | | | | | | | | | | | | | | |
| 27 | 314-04.918 | Klemmring | 59-050 | 1 | | | | | | | | | | | | | | |
| 28 | 314-04.920 | Mutter | 42-611 | 1 | | | | | | | | | | | | | | |
| 29 | 314-04.919 | Schraube | 40-636 | 1 | | | | | | | | | | | | | | |
| 30 | 314-04.927 | Kappe | 80-725 | 1 | | | | | | | | | | | | | | |
| 31 | 314-04.923 | Startgehäuse | 51-725 | 1 | | | | | | | | | | | | | | |
| 32 | 314-04.922 | Feder | 60-179 | 1 | | | | | | | | | | | | | | |
| 33 | 314-04.921 | Kolben | 22-956 | 1 | | | | | | | | | | | | | | |
| 34 | 314-04.924 | Handhebel | 58-983 | 1 | | | | | | | | | | | | | | |
| 35 | 314-04.925 | Schraube | 40-524 | 1 | | | | | | | | | | | | | | |
| 36 | 314-04.926 | Federring | 61-680 | 1 | | | | | | | | | | | | | | |

Ansaugdämpfer

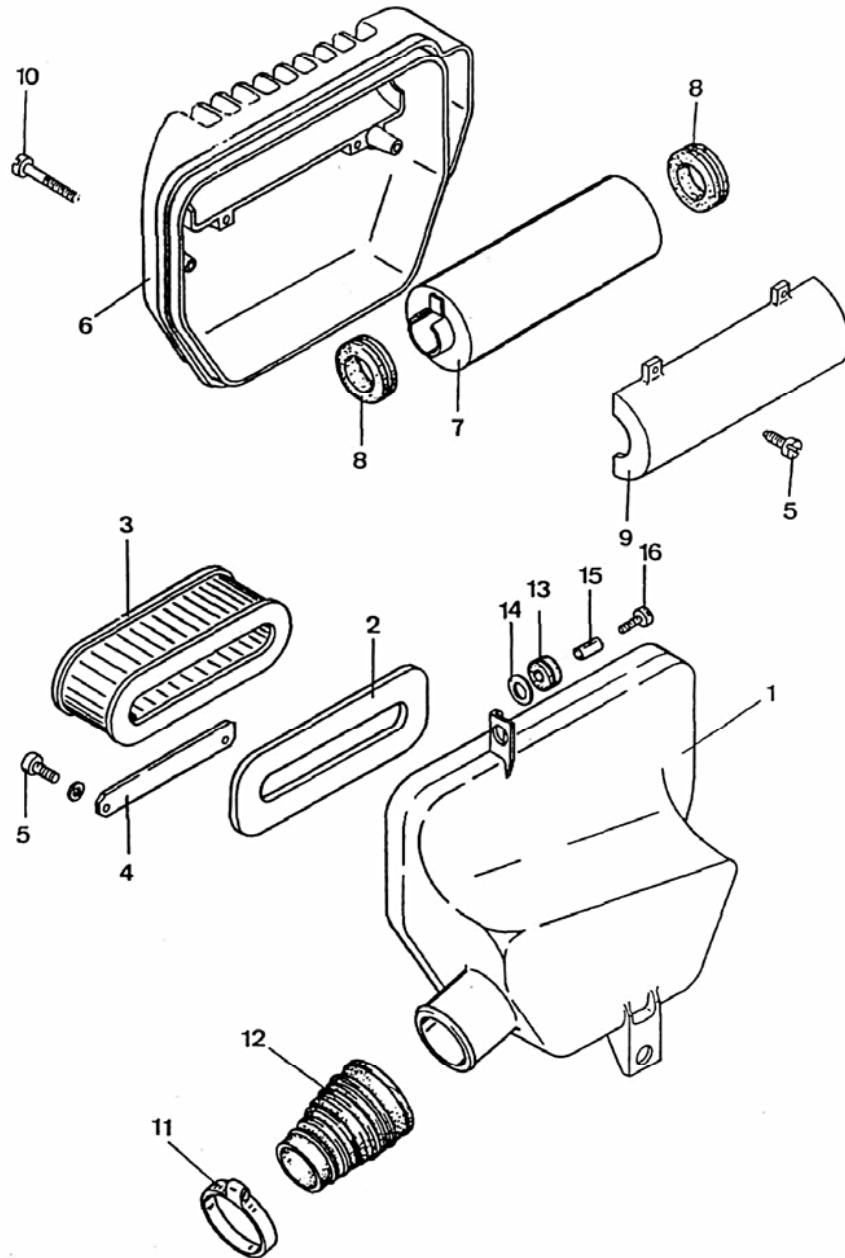

| Bild | Bestell-Nr. | Benennung | 537- | 01 | | | | | | | | | | | | | | | |
|------|-------------|--------------------|------|----|--|--|--|--|--|--|--|--|--|--|--|--|--|--|--|
| 1 | 537-10.607 | Dämpfergehäuse | | 1 | | | | | | | | | | | | | | | |
| - | din9021/500 | Scheibe B 5,3 | | 2 | | | | | | | | | | | | | | | |
| - | din7981/428 | Schraube BZ 4,8x13 | | 2 | | | | | | | | | | | | | | | |
| 2 | 537-10.137 | Dichtung | | 1 | | | | | | | | | | | | | | | |
| 3 | 517-10.604 | Filtereinsatz | | 1 | | | | | | | | | | | | | | | |
| 4 | 537-10.172 | Klemmleiste | | 2 | | | | | | | | | | | | | | | |
| - | din 137/290 | Scheibe B 4 | | 4 | | | | | | | | | | | | | | | |
| 5 | din7971/518 | Schraube B 4,2x13 | | 8 | | | | | | | | | | | | | | | |
| 6 | 537-10.132 | Deckel | | 1 | | | | | | | | | | | | | | | |
| 7 | 537-10.611 | Filtereinsatz | | 1 | | | | | | | | | | | | | | | |
| 8 | 537-10.175 | Tülle 36 Ø | | 2 | | | | | | | | | | | | | | | |
| 9 | 537-10.176 | Halbschale | | 1 | | | | | | | | | | | | | | | |
| - | din 137/320 | Federscheibe A 5 | | 2 | | | | | | | | | | | | | | | |
| 10 | din 84/400 | Schraube AM 5x40 | | 2 | | | | | | | | | | | | | | | |
| 11 | din3017/480 | Schelle AL 50-70 | | 1 | | | | | | | | | | | | | | | |
| 12 | 314-04.110 | Muffe | | 1 | | | | | | | | | | | | | | | |
| 13 | 529-10.166 | Tülle 8 Ø | | 2 | | | | | | | | | | | | | | | |
| 14 | 400-20.106 | Scheibe | | 2 | | | | | | | | | | | | | | | |
| 15 | 400-20.105 | Rohr | | 2 | | | | | | | | | | | | | | | |
| 16 | din 933/350 | Schraube 6x18 | | 2 | | | | | | | | | | | | | | | |

Getriebehauptwelle, Abtriebswelle

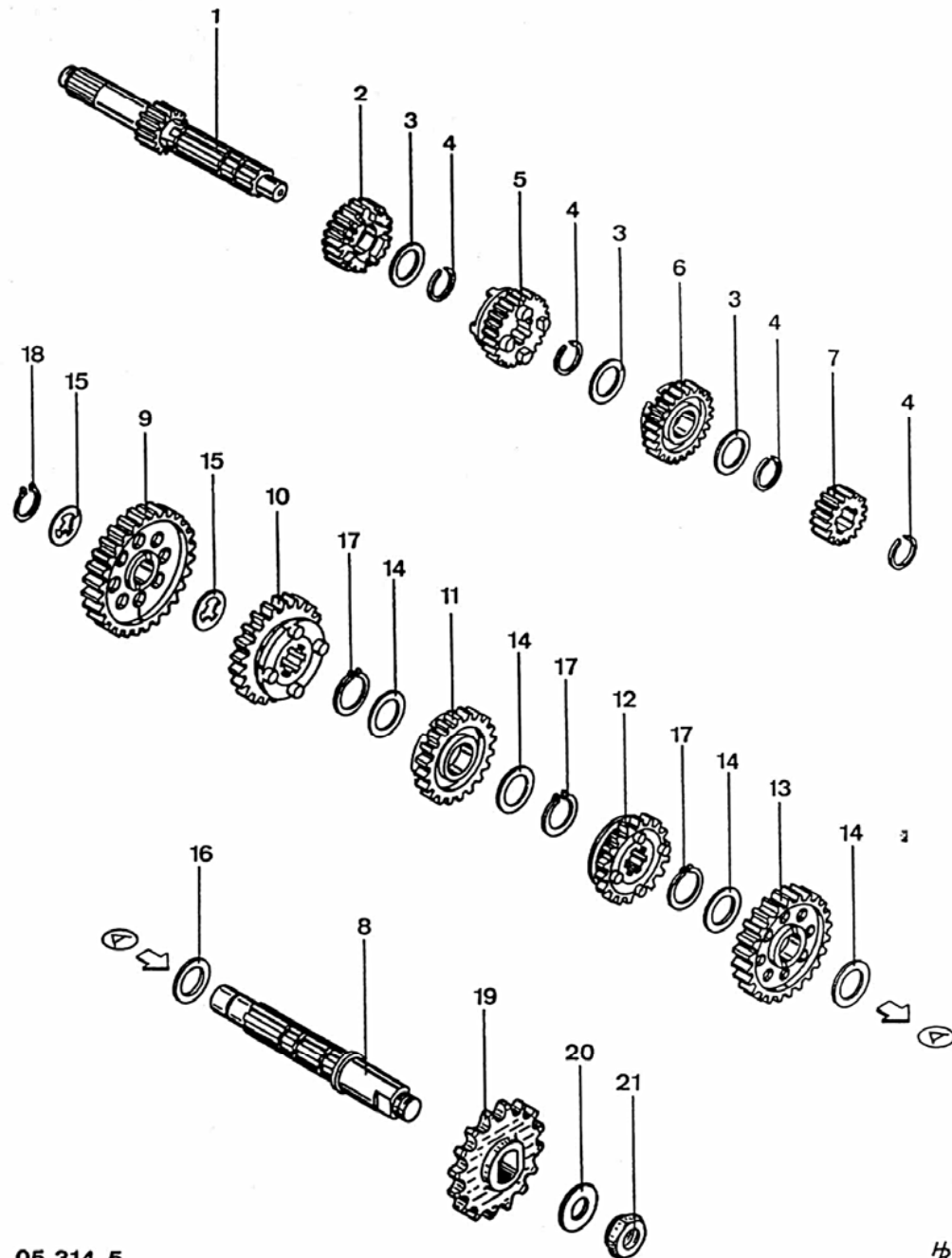

| Bild | Bestell-Nr. | Benennung | 537- | 01 |
|------|-------------|--|------|----|
| 1 | 314-05.100 | Getriebewelle | | 1 |
| 2 | 314-05.170 | Zahnrad 3. Gang, 20 Zähne | | 1 |
| 3 | 314-05.111 | Scheibe 18,1x23,5x0,8 | | 3 |
| 4 | 314-05.114 | Sprengtring 17 Ø | | 4 |
| 5 | 314-05.103 | Schaltrad 4. Gang, 23 Zähne | | 1 |
| 6 | 314-05.171 | Zahnrad 5. Gang, 25 Zähne | | 1 |
| 7 | 314-05.101 | " 2. " 16 " | | 1 |
| 8 | 314-05.900 | ● Abtriebswelle mit Bild-Nr. 12,16,17 | | 1 |
| 8 | 314-05.211 | ●● Abtriebswelle | | 1 |
| 9 | 314-05.215 | (Zahnrad 1. Gang, 42 Zähne | | 1 |
| - | 314-05.216 | (Nadelkäfig | | 1 |
| | | (= nur zusammen einbauen! | | |
| 10 | 314-05.108 | Schaltrad 3. Gang, 33 Zähne | | 1 |
| 11 | 314-05.174 | Zahnrad 4. Gang, 30 Zähne | | 1 |
| 12 | 314-05.212 | Schaltrad 5. Gang, 28 Zähne | | 1 |
| 13 | 314-05.173 | Zahnrad 2. Gang, 37 Zähne | | 1 |
| 14 | 314-05.177 | Scheibe 20,2x27x1 | | 4 |
| 15 | 314-05.208 | Scheibe | | 2 |
| 16 | 314-05.178 | Scheibe 15,1x25x1 | | 1 |
| 17 | D 471/530 | ● Sicherungsring 20x1,2 | | 3 |
| 17 | D 471/535 | ●● " 20x1,75 | | 3 |
| 18 | D 471/300 | Sicherungsring 15x1 | | 1 |
| 19 | 314-05.169 | Kettenritzel 16 Zähne | | 1 |
| 20 | 276-05.198 | Scheibe 15,2x30x0,75 | | 1 |
| 21 | 276-05.119 | Mutter M 15x1 (SW 22) | | 1 |

● = bis Motor-Nr. 9 998 156
 ●● = ab Motor-Nr. 9 998 157

Schaltwalze, Schaltgabel, Arretierhebel

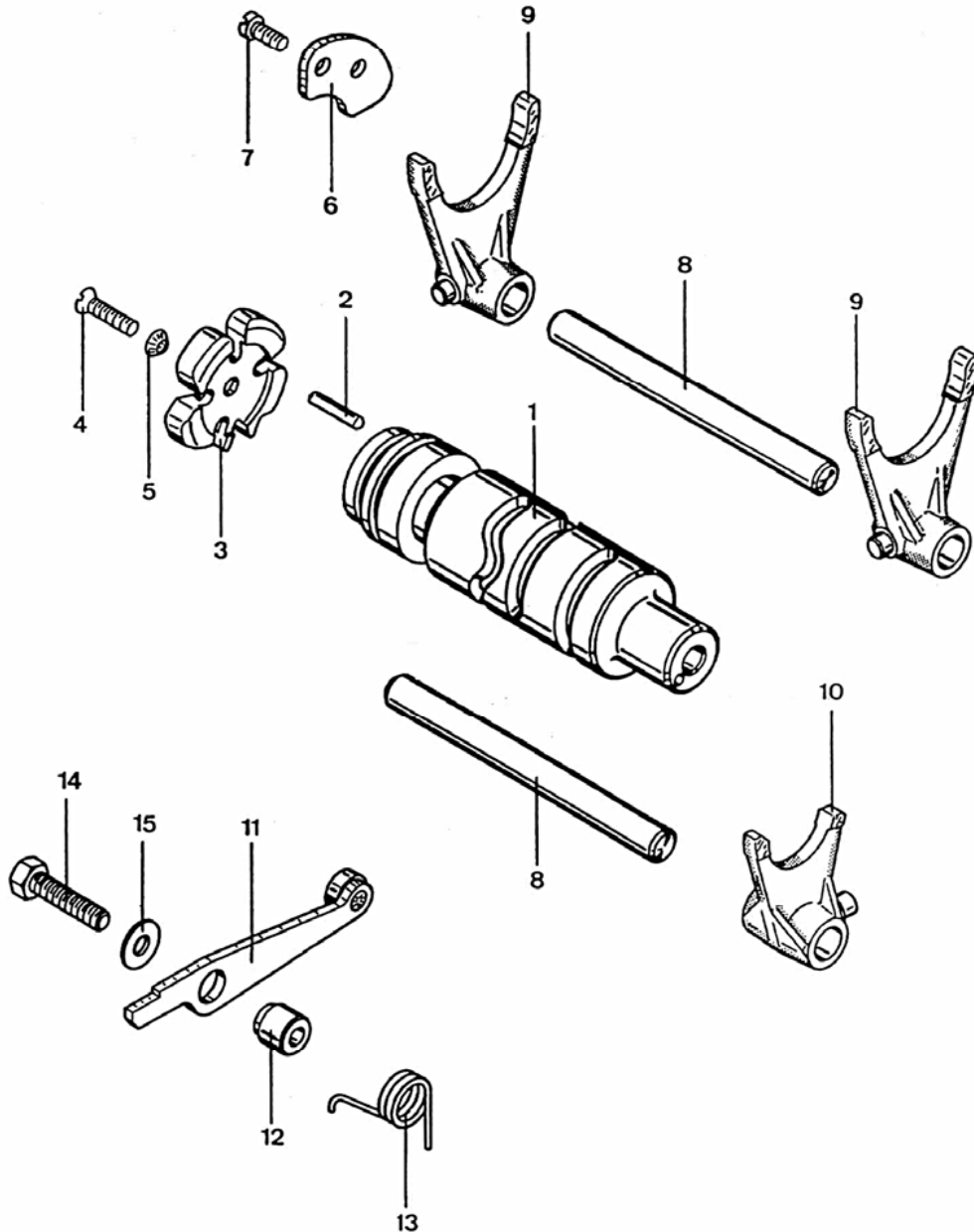

| Bild | Bestell-Nr. | Benennung | 537- | 01 | | | | | | | | | | | | | | | |
|------|-------------|-----------------------|------|----|--|--|--|--|--|--|--|--|--|--|--|--|--|--|--|
| 1 | 314-05.119 | Schaltwalze | | 1 | | | | | | | | | | | | | | | |
| 2 | din6325/100 | Zylinderstift | | 4 | | | | | | | | | | | | | | | |
| 3 | 314-05.201 | Arretierscheibe | | 1 | | | | | | | | | | | | | | | |
| 4 | din 963/600 | Senkschraube 5x16 | | 1 | | | | | | | | | | | | | | | |
| 5 | din6797/350 | Zahnscheibe V 5,3 | | 3 | | | | | | | | | | | | | | | |
| 6 | 314-05.138 | Halteblech | | 1 | | | | | | | | | | | | | | | |
| 7 | din 963/540 | Schraube 5x12 | | 2 | | | | | | | | | | | | | | | |
| 8 | 314-05.116 | Führungsbolzen 10x100 | | 2 | | | | | | | | | | | | | | | |
| 9 | 314-05.117 | Schaltgabel | | 2 | | | | | | | | | | | | | | | |
| 10 | 314-05.118 | Schaltgabel | | 1 | | | | | | | | | | | | | | | |
| 11 | 314-05.601 | Arretierhebel | | 1 | | | | | | | | | | | | | | | |
| 12 | 314-05.125 | Büchse 6,1 Ø | | 1 | | | | | | | | | | | | | | | |
| 13 | 314-05.136 | Drehfeder | | 1 | | | | | | | | | | | | | | | |
| 14 | din 933/370 | Schraube 6x25 | | 1 | | | | | | | | | | | | | | | |
| 15 | 284-05.118 | Scheibe 6,5x 14x0,8 | | 1 | | | | | | | | | | | | | | | |

Kickstarter

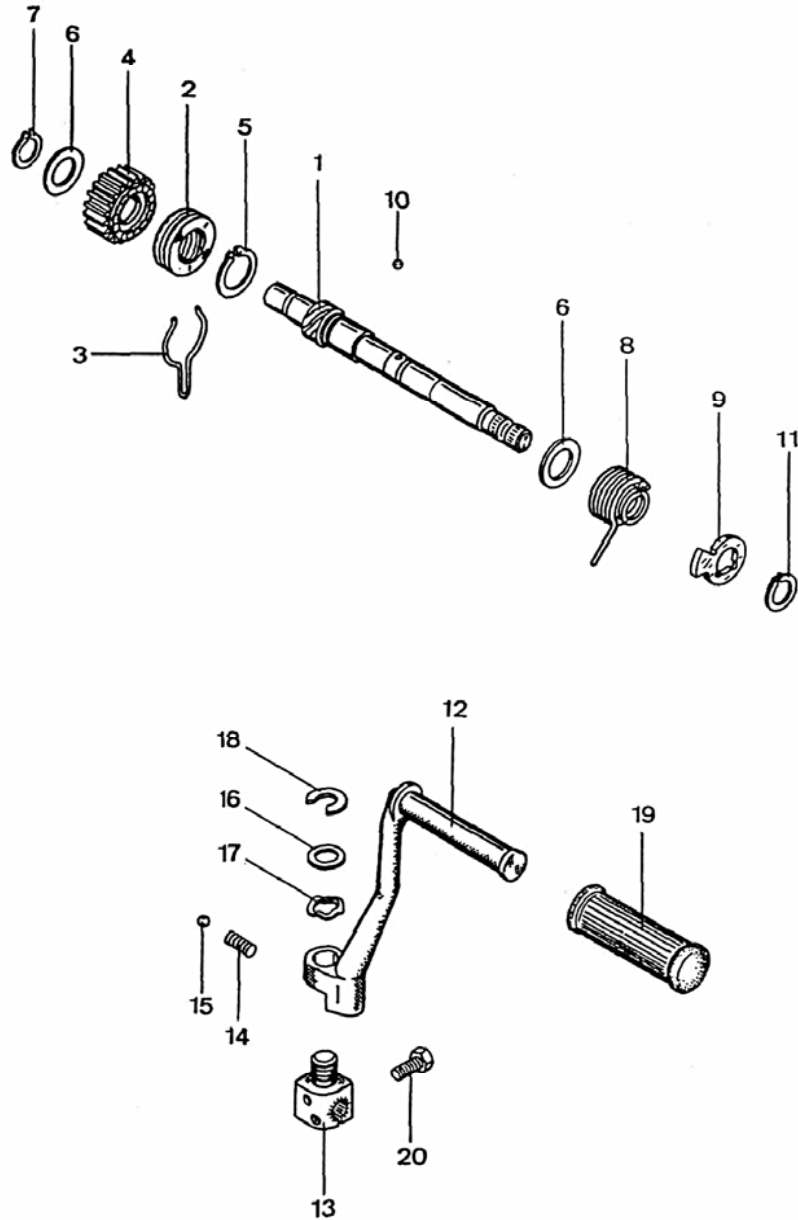

| Bild | Bestell-Nr. | Benennung | 537- | 01 | | | | | | | | | | | | | | | | |
|------|-------------|------------------------|------|----|--|--|--|--|--|--|--|--|--|--|--|--|--|--|--|--|
| 1 | 314-05.222 | Kickstarterwelle | | 1 | | | | | | | | | | | | | | | | |
| 2 | 314-05.157 | Mitnehmer | | 1 | | | | | | | | | | | | | | | | |
| 3 | 314-05.130 | Bremsfeder | | 1 | | | | | | | | | | | | | | | | |
| 4 | 314-05.127 | Starrterrad 21 Zähne | | 1 | | | | | | | | | | | | | | | | |
| 5 | din 471/530 | Sicherungsring 20x1,2 | | 1 | | | | | | | | | | | | | | | | |
| 6 | 265-05.245 | Scheibe 16,2x28x1 | | 4 | | | | | | | | | | | | | | | | |
| 7 | din 471/390 | Sicherungsring 16x1,5 | | 1 | | | | | | | | | | | | | | | | |
| 8 | 314-05.128 | Drehfeder | | 1 | | | | | | | | | | | | | | | | |
| 9 | 314-05.129 | Starteranschlag | | 1 | | | | | | | | | | | | | | | | |
| 10 | din5401/350 | Kugel 5 Ø | | 2 | | | | | | | | | | | | | | | | |
| 11 | din 471/350 | Sicherungsring 16x1 | | 1 | | | | | | | | | | | | | | | | |
| 12 | 314-05.221 | Kickstarterhebel | | 1 | | | | | | | | | | | | | | | | |
| 13 | 314-05.148 | Muffe | | 1 | | | | | | | | | | | | | | | | |
| 14 | 314-05.149 | Druckfeder | | 1 | | | | | | | | | | | | | | | | |
| 15 | din5401/500 | Kugel 6 Ø | | 1 | | | | | | | | | | | | | | | | |
| 16 | 314-05.150 | Scheibe 14,4x20x1 | | 1 | | | | | | | | | | | | | | | | |
| 17 | 314-05.191 | " 14,2x21,8x2,5 | | 1 | | | | | | | | | | | | | | | | |
| 18 | din6799/700 | Sicherungsscheibe A 10 | | 1 | | | | | | | | | | | | | | | | |
| 19 | 285-05.335 | Muffe | | 1 | | | | | | | | | | | | | | | | |
| 20 | din 933/360 | Schraube 6x20 | | 1 | | | | | | | | | | | | | | | | |

Fußschaltung, Schaltsegment

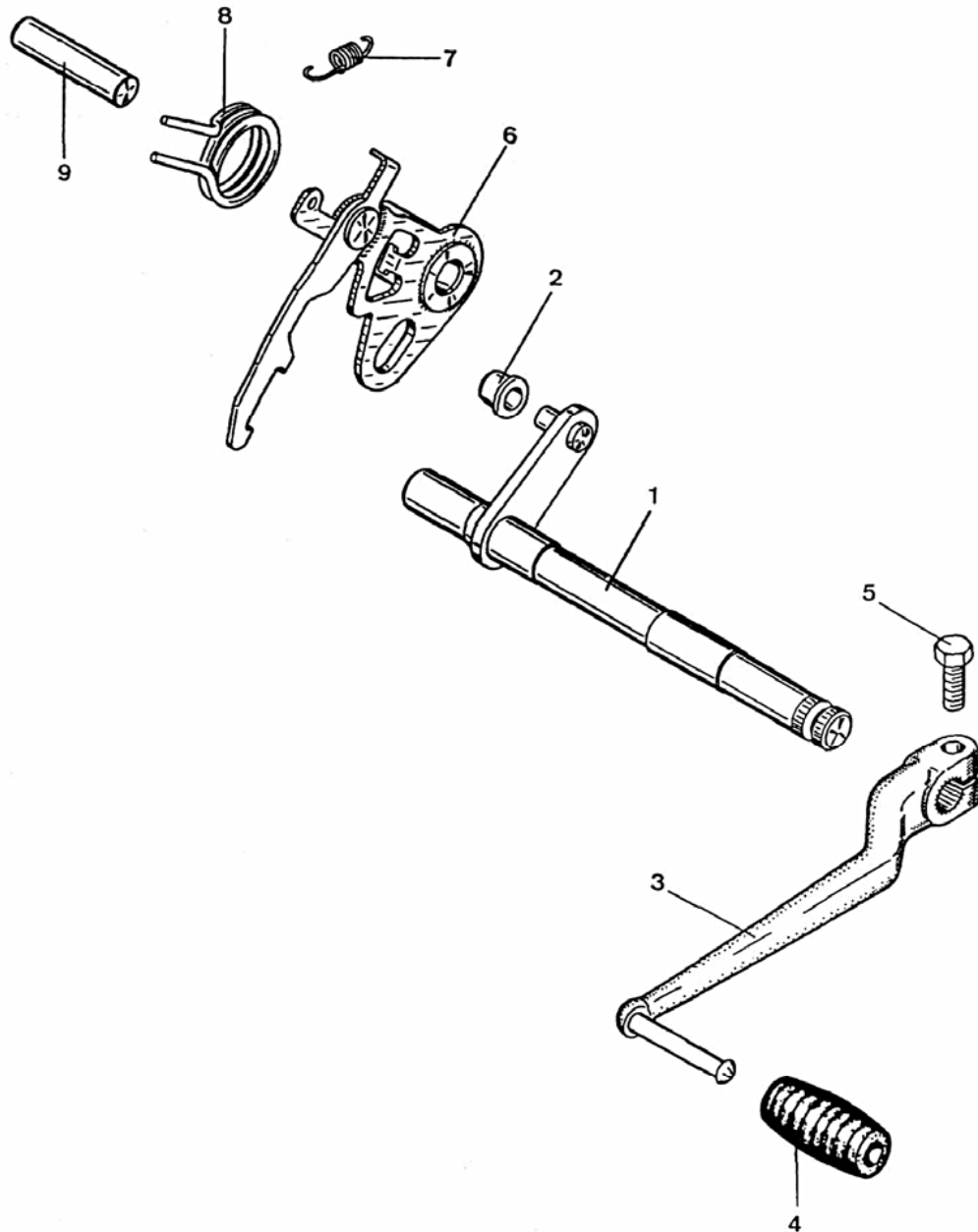

| Bild | Bestell-Nr. | Benennung | 537- | 01 | | | | | | | | | | | | | | | |
|------|-------------|-----------|------|----|--|--|--|--|--|--|--|--|--|--|--|--|--|--|--|
|------|-------------|-----------|------|----|--|--|--|--|--|--|--|--|--|--|--|--|--|--|--|

| | | | | | | | | | | | | | | | | | | | |
|-----|-------------|---------------------|--|---|--|--|--|--|--|--|--|--|--|--|--|--|--|--|--|
| 1 | 314-05.603 | Fußschaltwelle | | 1 | | | | | | | | | | | | | | | |
| 2 | 314-05.142 | Büchse 7x10x8 | | 1 | | | | | | | | | | | | | | | |
| 3-4 | 314-05.722 | Fußschalthebel kpl. | | 1 | | | | | | | | | | | | | | | |
| 4 | 314-05.180 | Muffe | | 1 | | | | | | | | | | | | | | | |
| 5 | din 933/346 | Schraube 6x16 | | 1 | | | | | | | | | | | | | | | |
| 6 | 314-05.604 | Schaltsegment | | 1 | | | | | | | | | | | | | | | |
| 7 | 314-05.137 | Zugfeder | | 1 | | | | | | | | | | | | | | | |
| 8 | 314-05.144 | Drehfeder | | 1 | | | | | | | | | | | | | | | |
| 9 | 314-05.146 | Bolzen 10x41,5 | | 1 | | | | | | | | | | | | | | | |

Kupplung

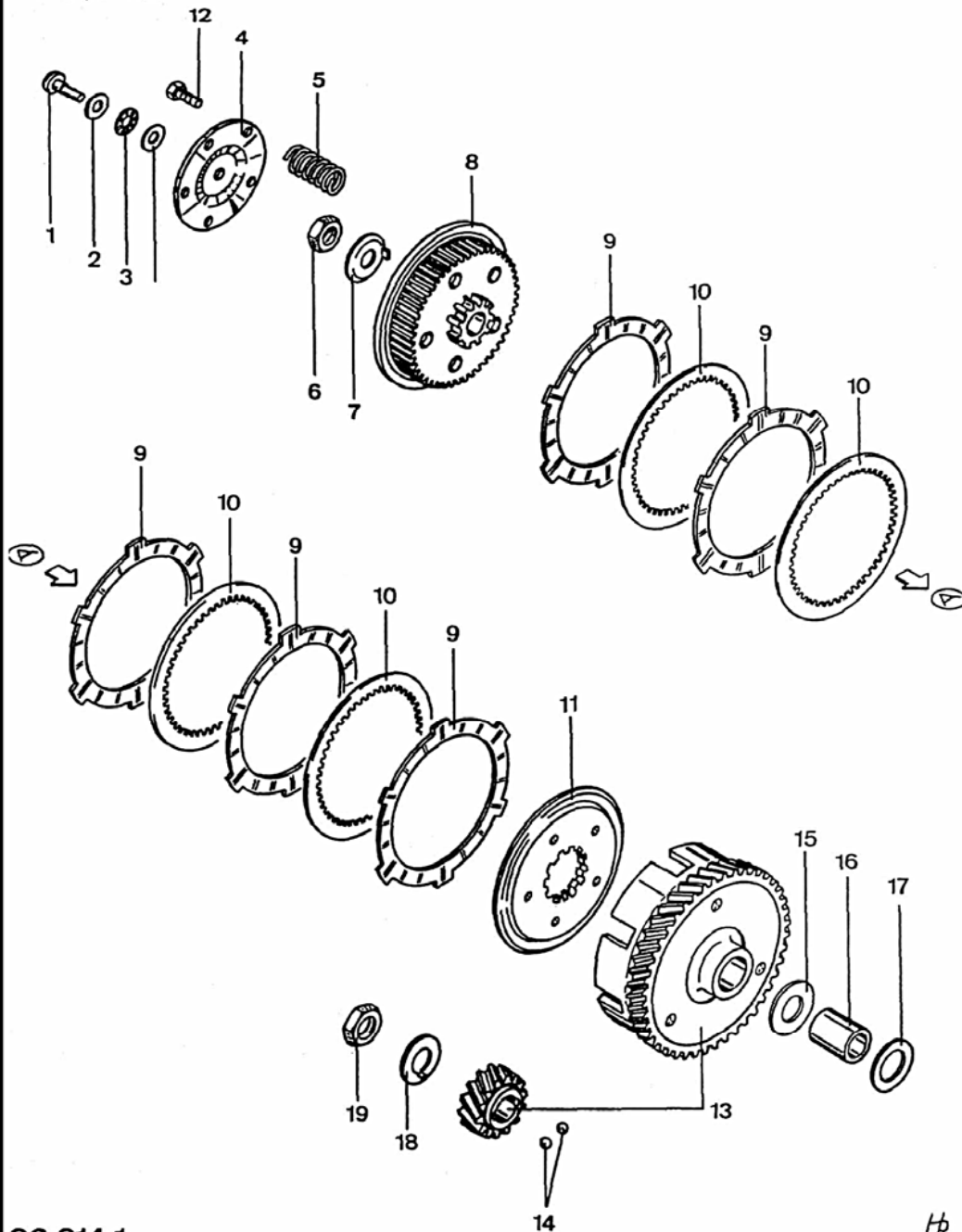

| Bild | Bestell-Nr. | Benennung | 537- | 01 | | | | | | | | | | | | | | | | |
|------|-------------|---------------------------|------|----|--|--|--|--|--|--|--|--|--|--|--|--|--|--|--|--|
| 1 | 314-06.102 | Druckpilz | | 1 | | | | | | | | | | | | | | | | |
| 2 | 284-06.109 | AS-Scheibe 6,4x17,2x0,8 | | 2 | | | | | | | | | | | | | | | | |
| 3 | 284-06.108 | Nadellager 6,4x17,2x2 | | 1 | | | | | | | | | | | | | | | | |
| 4 | 314-06.121 | Druckscheibe | | 1 | | | | | | | | | | | | | | | | |
| 5 | 261-06.166 | Druckfeder | | 8 | | | | | | | | | | | | | | | | |
| 6 | 265-06.202 | Mutter 12x1 (SW 19) | | 1 | | | | | | | | | | | | | | | | |
| 7 | 278-05.112 | Sicherungsblech 13x30x1 | | 1 | | | | | | | | | | | | | | | | |
| 8 | 314-06.134 | Kupplungsnahe | | 1 | | | | | | | | | | | | | | | | |
| 9 | 314-06.606 | Reiblamelle bis 1 021 367 | | 5 | | | | | | | | | | | | | | | | |
| 9 | 314-06.608 | Reiblamelle ab 1 021 368 | | 5 | | | | | | | | | | | | | | | | |
| 10 | 314-06.107 | Kupplungsscheibe | | 4 | | | | | | | | | | | | | | | | |
| 11 | 314-06.605 | Haltescheibe | | 1 | | | | | | | | | | | | | | | | |
| 12 | din 933/250 | Schraube 5x16 | | 5 | | | | | | | | | | | | | | | | |
| 13 | 314-05.716 | Kupplungsrad | | 1 | | | | | | | | | | | | | | | | |
| 14 | din5401/350 | Kugel 5 Ø | | 2 | | | | | | | | | | | | | | | | |
| 15 | 314-05.181 | Scheibe 17,1x24x1,5 | | 1 | | | | | | | | | | | | | | | | |
| 16 | 314-05.163 | Lagerbüchse 17x22x28,65 | | 1 | | | | | | | | | | | | | | | | |
| 17 | 314-05.166 | Scheibe 22,1x32x2 | | 1 | | | | | | | | | | | | | | | | |
| 18 | 314-05.152 | Sicherungsblech 16,3x31x1 | | 1 | | | | | | | | | | | | | | | | |
| 19 | 314-05.153 | Mutter 16x1 (SW 22) | | 1 | | | | | | | | | | | | | | | | |

Zündanlage

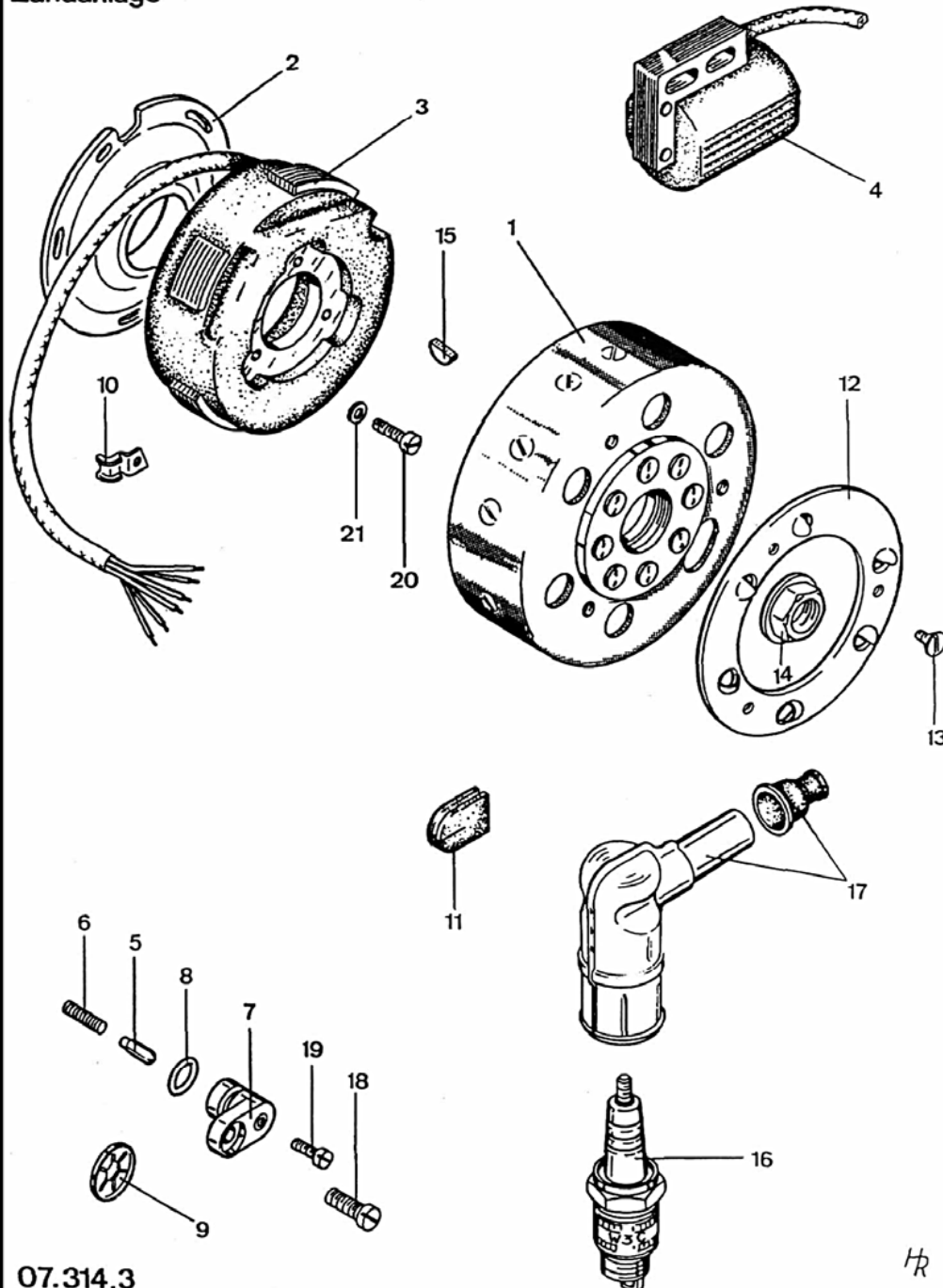

| Bild | Bestell-Nr. | Benennung | 537- | 01 | | | | | | | | | | | | | | | | |
|------|-------------|--|------|----|--|--|--|--|--|--|--|--|--|--|--|--|--|--|--|--|
| 1 | 314-07.911 | Polrad | | 1 | | | | | | | | | | | | | | | | |
| 2 | 314-07.913 | Grundplatte | | 1 | | | | | | | | | | | | | | | | |
| 3 | 314-07.912 | Stator mit Kabel | | 1 | | | | | | | | | | | | | | | | |
| 4 | 314-07.106 | Elektronicbox | | 1 | | | | | | | | | | | | | | | | |
| 5 | 314-07.103 | Zylinderstift | | 1 | | | | | | | | | | | | | | | | |
| 6 | 314-07.104 | Druckfeder | | 1 | | | | | | | | | | | | | | | | |
| 7+8 | 314-07.600 | Leerlaufkontakt | | 1 | | | | | | | | | | | | | | | | |
| 8 | 314-07.102 | O-Ring 9x1,5 | | 1 | | | | | | | | | | | | | | | | |
| 9 | 314-07.105 | Niederhalter | | 1 | | | | | | | | | | | | | | | | |
| 10 | 314-07.109 | Kabelschelle | | 1 | | | | | | | | | | | | | | | | |
| 11 | 314-07.108 | Kabeltülle | | 1 | | | | | | | | | | | | | | | | |
| 12 | 314-07.115 | Lüfterscheibe | | 1 | | | | | | | | | | | | | | | | |
| 13 | 314-07.116 | Schraube 5x8 | | 3 | | | | | | | | | | | | | | | | |
| 14 | 285-07.135 | Büchse | | 1 | | | | | | | | | | | | | | | | |
| 15 | din6888/300 | Scheibenfeder 3x3,7 | | 1 | | | | | | | | | | | | | | | | |
| 16 | 314-07.602 | Zündkerze W 3 C Bosch-Nr. 0 241 255 501 | | 1 | | | | | | | | | | | | | | | | |
| 17 | 314-07.908 | Entstörstecker | | 1 | | | | | | | | | | | | | | | | |
| 18 | din 84/356 | Schraube 5x16 | | 1 | | | | | | | | | | | | | | | | |
| 19 | din 84/224 | " 3x8 | | 1 | | | | | | | | | | | | | | | | |
| 20 | din 84/293 | " 4x16 | | 3 | | | | | | | | | | | | | | | | |
| 21 | din 125/250 | Scheibe A 4,3 | | 3 | | | | | | | | | | | | | | | | |
| - | din 964/430 | Schraube 5x10 | | 2 | | | | | | | | | | | | | | | | |

Rahmen, Schloß, Steuersatz

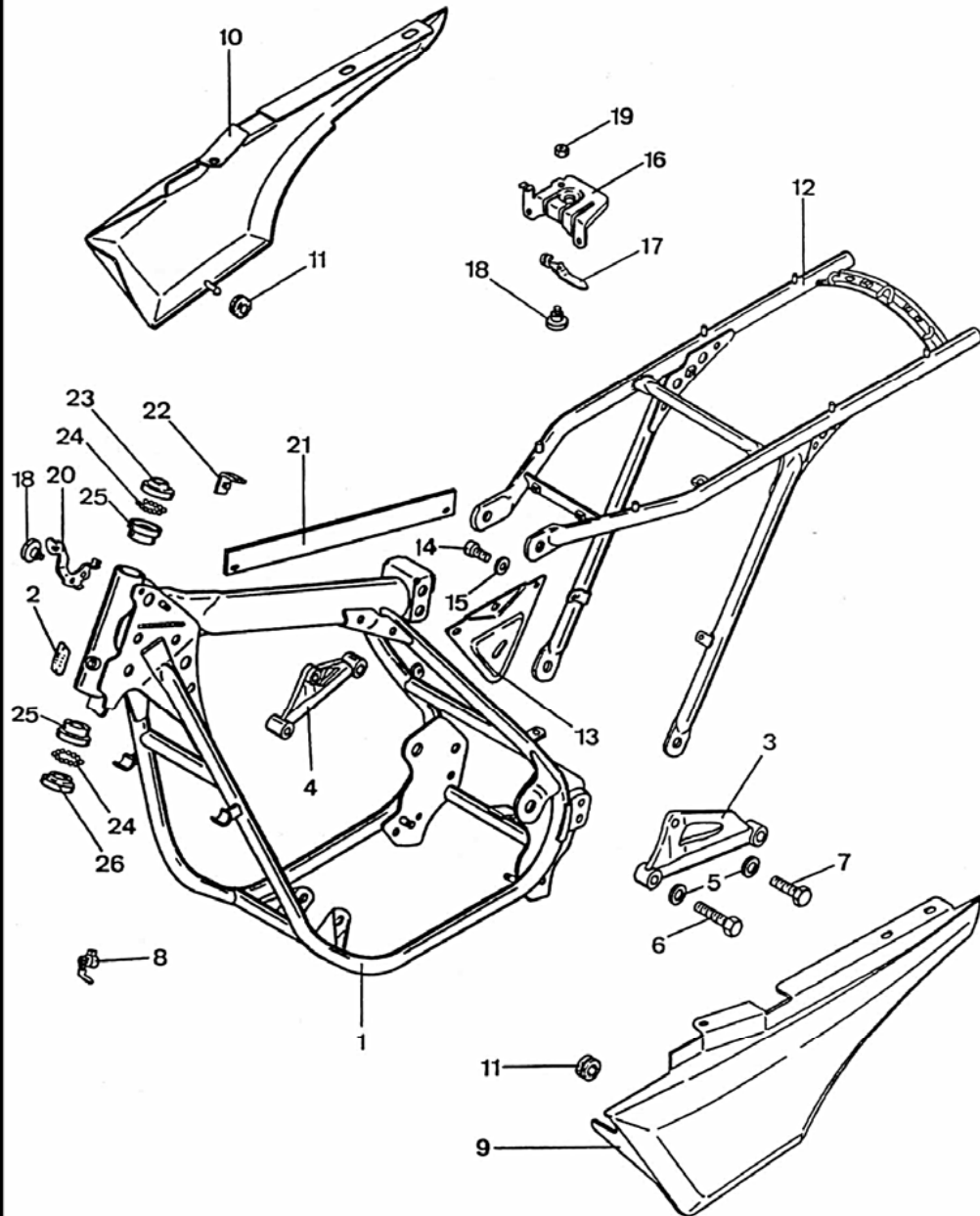

| Bild | Bestell-Nr. | Benennung | 537- | 01 |
|-------|------------------|---------------------------|------|----|
| 1 | 537-10.600 | Rahmen | | 1 |
| 2 | 435-10.205 | Typschild | | 1 |
| - | din1476/250 | Kerbnagel 2x5 | | 2 |
| 3 | 537-10.635 | Fußrastenträger links | | 1 |
| 4 | 537-10.636 | " rechts | | 1 |
| 5 | din 137/480 | Federscheibe B 8 | | 4 |
| 6 | din 931/524 | Schraube 8x35 | | 2 |
| 7 | din 933/570 | " 8x18 | | 2 |
| 8 | 529-10.906 | Gabelabsperrschloß mit | | 1 |
| - | | • 2 Schlüssel | | |
| - | 448-10.750 | • Schloßsatz | | 1 |
| 9 | 537-10.161 Farbe | Deckel links)ohne Dekor! | | 1 |
| 10 | 537-10.162 Farbe | " rechts) s.Seite E 7 | | 1 |
| 11 | 537-10.166 | Tülle 18 Ø | | 2 |
| -- | 517-16.350 | Gummipilz f. Deckel | | 2 |
| 12 | 537-10.605 | Rahmenheck | | 1 |
| 13 | 537-10.640 | Abdeckung | | 1 |
| 14 | din 933/320 | Schraube 6x12 | | 3 |
| 15 | din 137/360 | Federscheibe B 6 | | 3 |
| 16 | 537-10.634 | Halteblech | | 1 |
| 17 | 537-10.171 | Sperrhebel | | 1 |
| 18 | din 923/220 | Schraube 5x1,8 | | 2 |
| 19 | 517-14.140 | Si. Mutter M 5 | | 1 |
| 20 | 537-10.189 | Hebel | | 1 |
| 21 | 537-10.208 | Platte | | 1 |
| -- | din 933/570 | Schraube 8x18 | | 4 |
| -- | din 127/560 | Federring B 8 | | 4 |
| 22 | 537-10.647 | Winkel | | 1 |
| -- | din 85/350 | Schraube 5x10 | | 1 |
| -- | din 127/320 | Federring B 5 | | 1 |
| 23-26 | 537-13.900 | Steuersatz | | 1 |
| 23 | 537-13.100 | Stellring | | 1 |
| 24 | din5401/525 | Kugel 7 Ø | | 34 |
| 25 | 537-13.101 | Lagerschale | | 2 |
| 26 | 537-13.102 | Laufing | | 1 |

• = Schlüssel mit eingravierter Nummer nur zu beziehen bei Firma
 NEIMAN SCHLOSS & SCHLÜSSELDIENST
 H.J. Konrad GmbH, Postfach 111,
 D-2974 Krummhörn 2

Wasserkühler

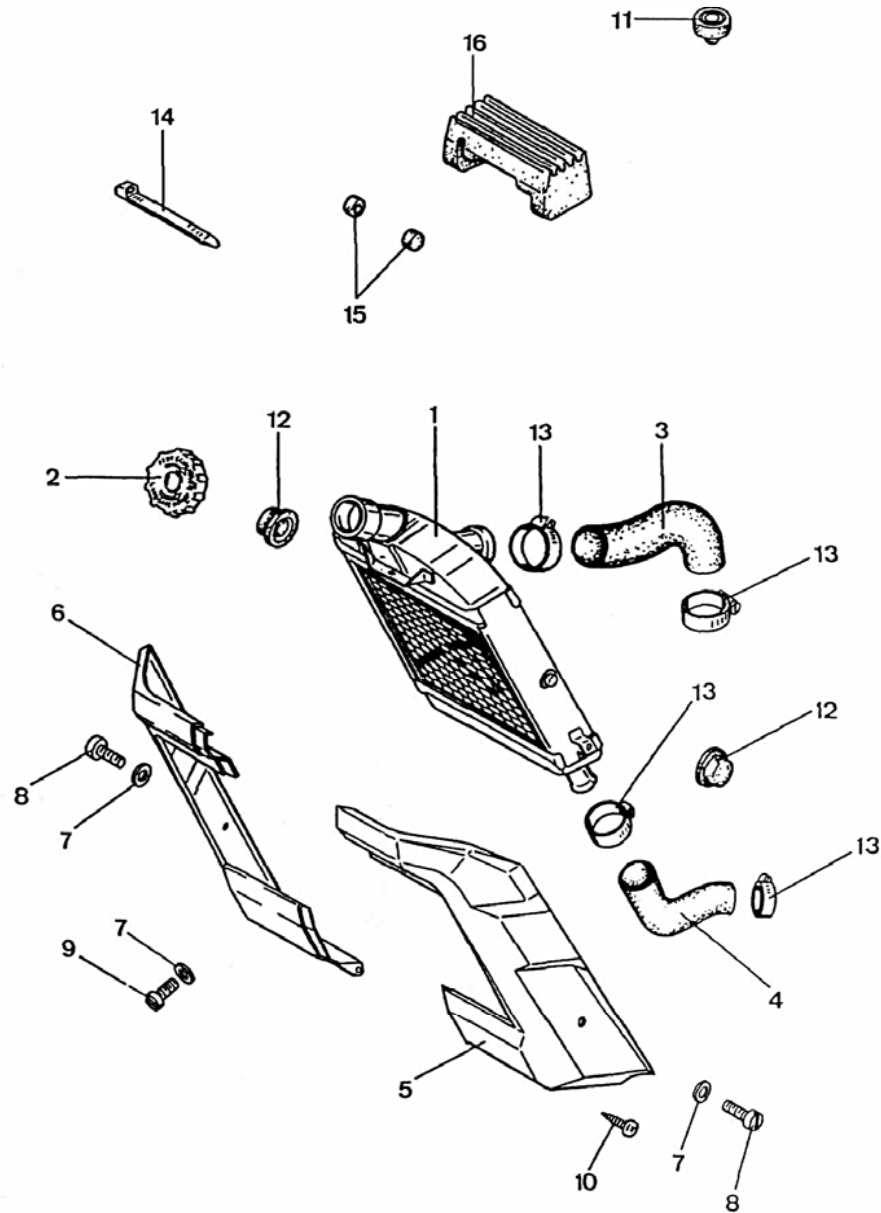

| Bild | Bestell-Nr. | Benennung | 537- | 01 | | | | | | | | | | | | | | | |
|------|-------------|-------------------------|------|----|--|--|--|--|--|--|--|--|--|--|--|--|--|--|--|
| 1 | 537-10.606 | Wasserkühler | | 1 | | | | | | | | | | | | | | | |
| 2 | 537-10.126 | Kühlerverschluß | | 1 | | | | | | | | | | | | | | | |
| 3 | 537-10.143 | Wasserschlauch 32x4 | | 1 | | | | | | | | | | | | | | | |
| 4 | 537-10.144 | " 25x4 | | 1 | | | | | | | | | | | | | | | |
| 5 | 537-10.159 | Kühlerverkleidung links | | 1 | | | | | | | | | | | | | | | |
| 6 | 537-10.160 | " rechts | | 1 | | | | | | | | | | | | | | | |
| 7 | din 137/320 | Federscheibe A 5 | | 3 | | | | | | | | | | | | | | | |
| 8 | din7985/263 | Schraube 5x25 VC | | 2 | | | | | | | | | | | | | | | |
| 9 | din7985/258 | " 5x12 VC | | 1 | | | | | | | | | | | | | | | |
| 10 | din7971/330 | " B 3,5x13 | | 1 | | | | | | | | | | | | | | | |
| 11 | 537-10.146 | Puffer 25 Ø | | 1 | | | | | | | | | | | | | | | |
| 12 | 537-10.127 | " 30 Ø | | 2 | | | | | | | | | | | | | | | |
| 13 | din3017/390 | Schelle AL 25-40 | | 4 | | | | | | | | | | | | | | | |
| 14 | 537-10.206 | Binder | | 2 | | | | | | | | | | | | | | | |
| 15 | 529-10.112 | Puffer | | 2 | | | | | | | | | | | | | | | |
| 16 | 537-10.128 | Tankauflage | | 1 | | | | | | | | | | | | | | | |

Bugspoiler

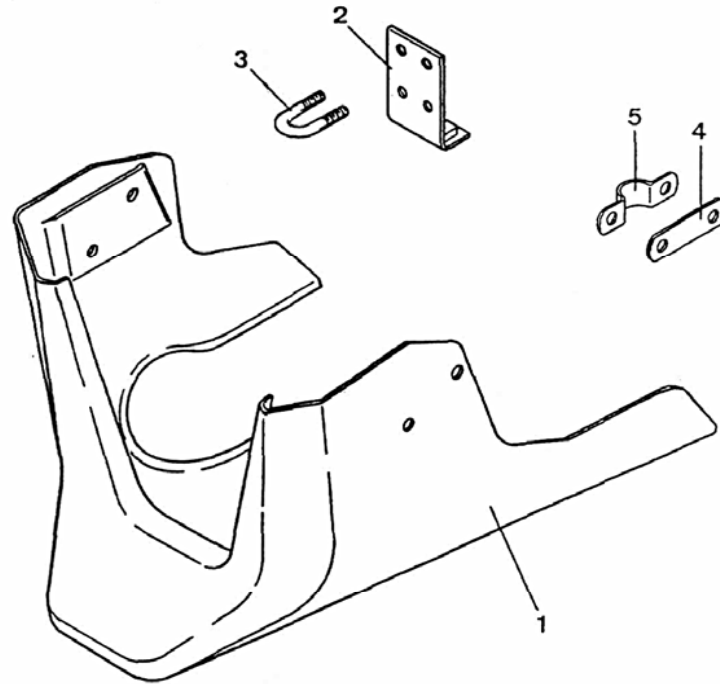

| Bild | Bestell-Nr. | Benennung | 537- | 01 | | | | | | | | | | | | | | | | |
|------|--------------|--------------------------|------|----|--|--|--|--|--|--|--|--|--|--|--|--|--|--|--|--|
| 1 | 537-19.125 | Bugspoiler | | 1 | | | | | | | | | | | | | | | | |
| 2 | 537-19.605 | Winkel | | 1 | | | | | | | | | | | | | | | | |
| 3 | 537-19.126 | U-Bügel | | 2 | | | | | | | | | | | | | | | | |
| - | din 127/400 | Federring B 6 | | 4 | | | | | | | | | | | | | | | | |
| - | 517-22.111 | Mutter M 6 | | 4 | | | | | | | | | | | | | | | | |
| - | din 9021/600 | Scheibe A 6,4 GV | | 2 | | | | | | | | | | | | | | | | |
| - | din 933/346 | Schraube 6x16 | | 2 | | | | | | | | | | | | | | | | |
| 4 | 537-19.129 | Platte | | 3 | | | | | | | | | | | | | | | | |
| 5 | 537-19.606 | Schelle | | 2 | | | | | | | | | | | | | | | | |
| - | din 9021/610 | Scheibe A 6,4 PA schwarz | | 4 | | | | | | | | | | | | | | | | |
| - | din 7985/278 | Schraube 6x18 VC | | 4 | | | | | | | | | | | | | | | | |

Motoraufhängung

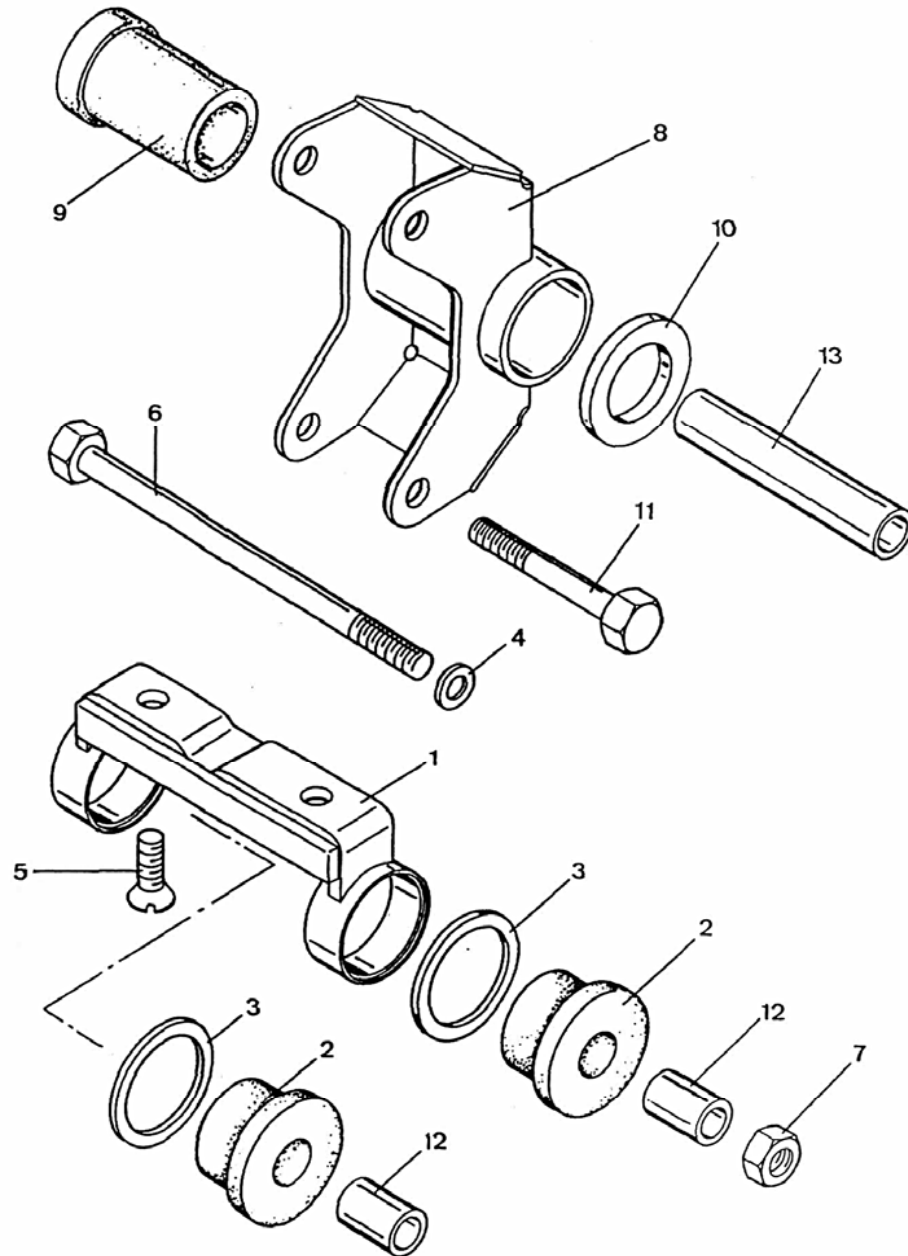

| Bild | Bestell-Nr. | Benennung | 537- | 01 | | | | | | | | | | | | | | | | |
|------|-------------|------------------------|------|----|--|--|--|--|--|--|--|--|--|--|--|--|--|--|--|--|
| 1 | 537-18.605 | Motorträger vorn | | 1 | | | | | | | | | | | | | | | | |
| 2 | 537-18.112 | Gummimuffe | | 2 | | | | | | | | | | | | | | | | |
| 3 | 517-18.110 | Scheibe 30,2x37x1,5 | | 2 | | | | | | | | | | | | | | | | |
| 4 | din 127/560 | Federring B 8 | | 2 | | | | | | | | | | | | | | | | |
| 5 | din7991/500 | Schraube 8x20 | | 2 | | | | | | | | | | | | | | | | |
| - | din6797/520 | Scheibe J 8,2 | | 2 | | | | | | | | | | | | | | | | |
| - | din 125/550 | " A 8,4 | | 1 | | | | | | | | | | | | | | | | |
| - | din 933/530 | Schraube 8x10 | | 1 | | | | | | | | | | | | | | | | |
| 6 | din 931/698 | " 8x 135 | | 1 | | | | | | | | | | | | | | | | |
| 7 | din 934/500 | Mutter M 8 | | 1 | | | | | | | | | | | | | | | | |
| 8 | 537-18.602 | Motoraufhängung hinten | | 1 | | | | | | | | | | | | | | | | |
| 9 | 520-14.627 | Elasticbüchse | | 1 | | | | | | | | | | | | | | | | |
| 10 | 520-18.118 | Scheibe 23x38x4,5 | | 1 | | | | | | | | | | | | | | | | |
| 11 | din 931/590 | Schraube 8x55 | | 2 | | | | | | | | | | | | | | | | |
| 12 | 537-18.109 | Distanzrohr 11,4x19,2 | | 2 | | | | | | | | | | | | | | | | |
| 13 | 537-18.113 | " 11,4x 95 | | 1 | | | | | | | | | | | | | | | | |

Dekore

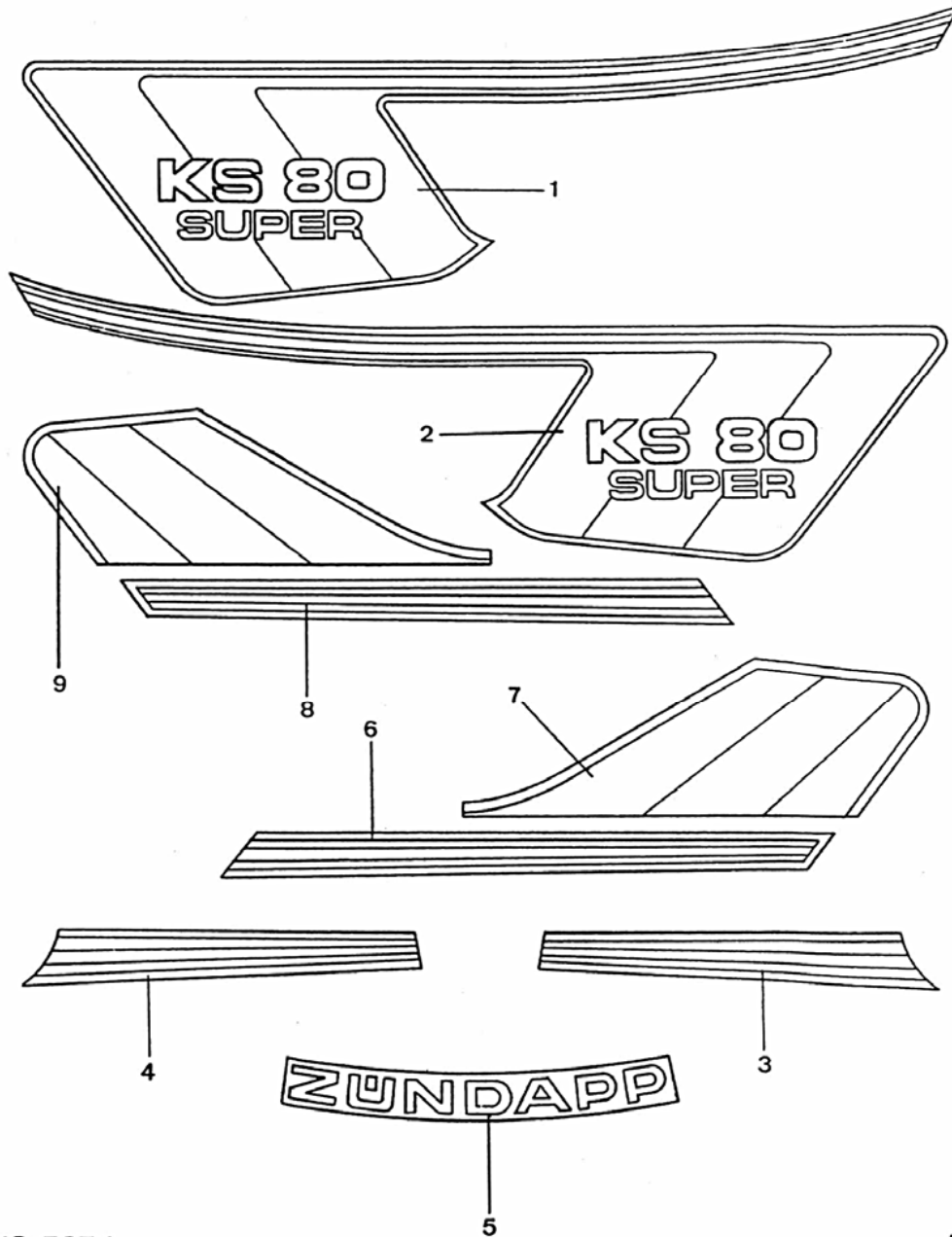

| Bild | Bestell-Nr. | Benennung | 537- | 01 | | | | | | | | | | | | | | | |
|------|-------------|-----------|------|----|--|--|--|--|--|--|--|--|--|--|--|--|--|--|--|
|------|-------------|-----------|------|----|--|--|--|--|--|--|--|--|--|--|--|--|--|--|--|

Rahmendeckel-Dekor

| | | | | | | | | | | | | | | | | | | | |
|---|------------|---------------------|--|---|--|--|--|--|--|--|--|--|--|--|--|--|--|--|--|
| 1 | 537-10.193 | links für Farbe /70 | | 1 | | | | | | | | | | | | | | | |
| - | 537-10.195 | " " /74 | | 1 | | | | | | | | | | | | | | | |
| 2 | 537-10.194 | rechts " /70 | | 1 | | | | | | | | | | | | | | | |
| - | 537-10.196 | " " /74 | | 1 | | | | | | | | | | | | | | | |

Dekor für Cockpitverkleidung

| | | | | | | | | | | | | | | | | | | | |
|---|------------|--------------------------|--|---|--|--|--|--|--|--|--|--|--|--|--|--|--|--|--|
| 3 | 537-19.117 | links für Farbe /70 | | 1 | | | | | | | | | | | | | | | |
| - | 537-19.119 | " " /74 | | 1 | | | | | | | | | | | | | | | |
| 4 | 537-19.118 | rechts " /70 | | 1 | | | | | | | | | | | | | | | |
| - | 537-19.120 | " " /74 | | 1 | | | | | | | | | | | | | | | |
| 5 | 537-19.114 | Schriftzeichen "ZÜNDAPP" | | 2 | | | | | | | | | | | | | | | |

Spoiler-Dekor

| | | | | | | | | | | | | | | | | | | | |
|---|------------|---------------------------|--|---|--|--|--|--|--|--|--|--|--|--|--|--|--|--|--|
| 6 | 537-21.113 | unten links für Farbe /70 | | 1 | | | | | | | | | | | | | | | |
| - | 537-21.115 | " " " /74 | | 1 | | | | | | | | | | | | | | | |
| 7 | 537-21.119 | oben " " /70 | | 1 | | | | | | | | | | | | | | | |
| - | 537-21.121 | " " " /74 | | 1 | | | | | | | | | | | | | | | |
| 8 | 537-21.114 | unten rechts " /70 | | 1 | | | | | | | | | | | | | | | |
| - | 537-21.116 | " " " /74 | | 1 | | | | | | | | | | | | | | | |
| 9 | 537-21.120 | oben " " /70 | | 1 | | | | | | | | | | | | | | | |
| - | 537-21.122 | " " " /74 | | 1 | | | | | | | | | | | | | | | |

/70 = Fahrzeugfarbe stratosilber
/74 = " metallicrot

Vorderradgabel

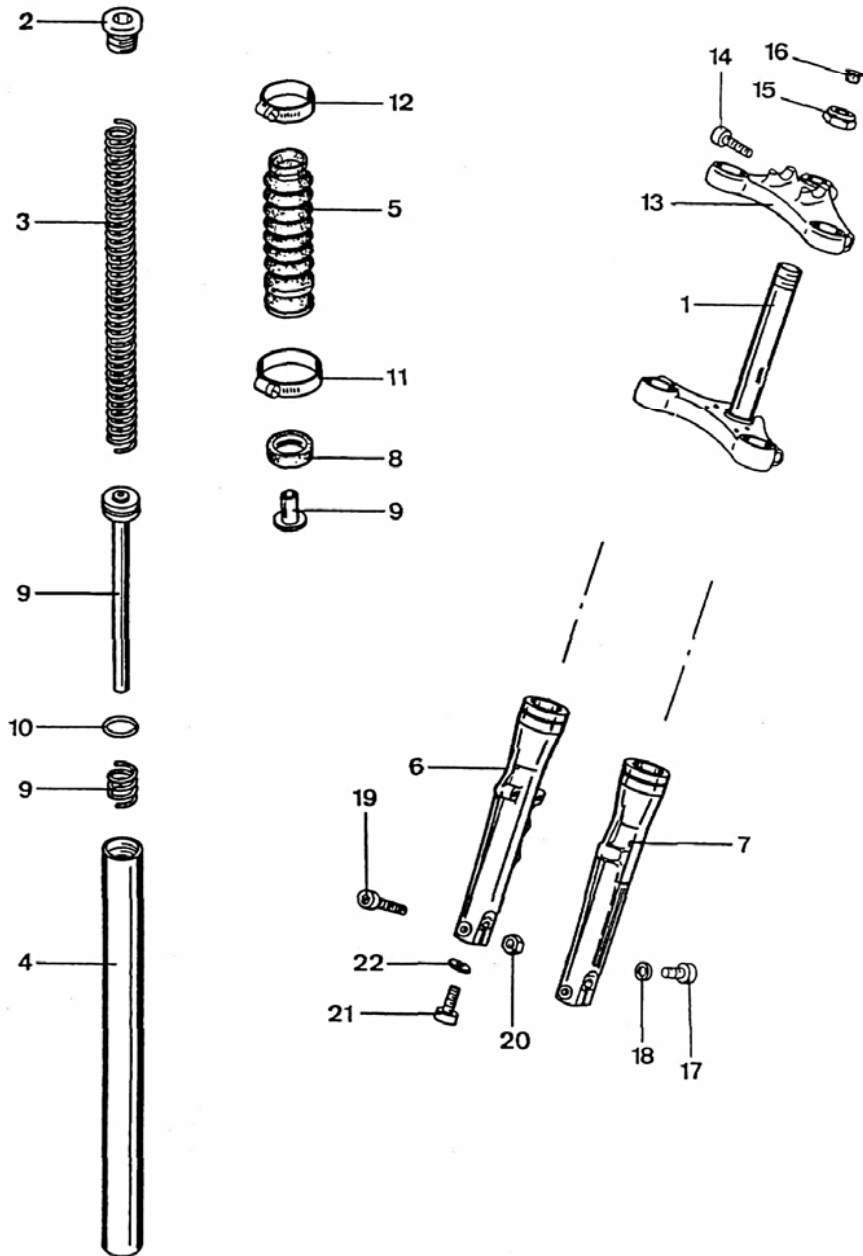

| Bild | Bestell-Nr. | Benennung | 537- | 01 | | | | | | | | | | | | | | | | |
|-------|-------------|-----------------------|------|----|--|--|--|--|--|--|--|--|--|--|--|--|--|--|--|--|
| 1-12 | 537-12.900 | Vorderradgabel | | 1 | | | | | | | | | | | | | | | | |
| 1 | 537-12.102 | Gabelbrücke unten | | 1 | | | | | | | | | | | | | | | | |
| 2 | 540-12.102 | Verschlußschraube | | 2 | | | | | | | | | | | | | | | | |
| 3 | 540-12.103 | Druckfeder | | 2 | | | | | | | | | | | | | | | | |
| 4 | 537-12.104 | Standrohr | | 2 | | | | | | | | | | | | | | | | |
| 5 | 448-12.123 | Faltenbalg | | 2 | | | | | | | | | | | | | | | | |
| 6 | 537-12.106 | Gabelholm rechts | | 1 | | | | | | | | | | | | | | | | |
| 7 | 537-12.105 | " links | | 1 | | | | | | | | | | | | | | | | |
| 8 | 540-12.106 | Dichtring 30x40x7 | | 2 | | | | | | | | | | | | | | | | |
| 9 | 537-12.107 | Dämpferrohr kpl. | | 2 | | | | | | | | | | | | | | | | |
| 10 | 540-12.112 | O-Ring 19,2x3 | | 2 | | | | | | | | | | | | | | | | |
| 11 | din3017/410 | Klemmschelle LA 32-50 | | 2 | | | | | | | | | | | | | | | | |
| 12 | din3017/390 | " LA 25-40 | | 2 | | | | | | | | | | | | | | | | |
| 13-14 | 537-12.703 | Gabelbrücke oben | | 1 | | | | | | | | | | | | | | | | |
| 14 | din 912/530 | Schraube 8x35 | | 2 | | | | | | | | | | | | | | | | |
| 15 | 529-13.105 | Hutmutter | | 1 | | | | | | | | | | | | | | | | |
| 16 | 529-13.106 | Stopfen | | 1 | | | | | | | | | | | | | | | | |
| 17 | din 84/324 | Schraube 5x5 | | 2 | | | | | | | | | | | | | | | | |
| 18 | din 125/305 | Scheibe A 5,3 | | 2 | | | | | | | | | | | | | | | | |
| 19 | din 931/590 | Schraube 8x55 | | 2 | | | | | | | | | | | | | | | | |
| 20 | din 982/300 | Mutter M 8 | | 2 | | | | | | | | | | | | | | | | |
| 21 | din 912/400 | Schraube 8x25 | | 2 | | | | | | | | | | | | | | | | |
| 22 | din 125/550 | Scheibe A 8,4 | | 2 | | | | | | | | | | | | | | | | |

Kettenschutz, Radständer

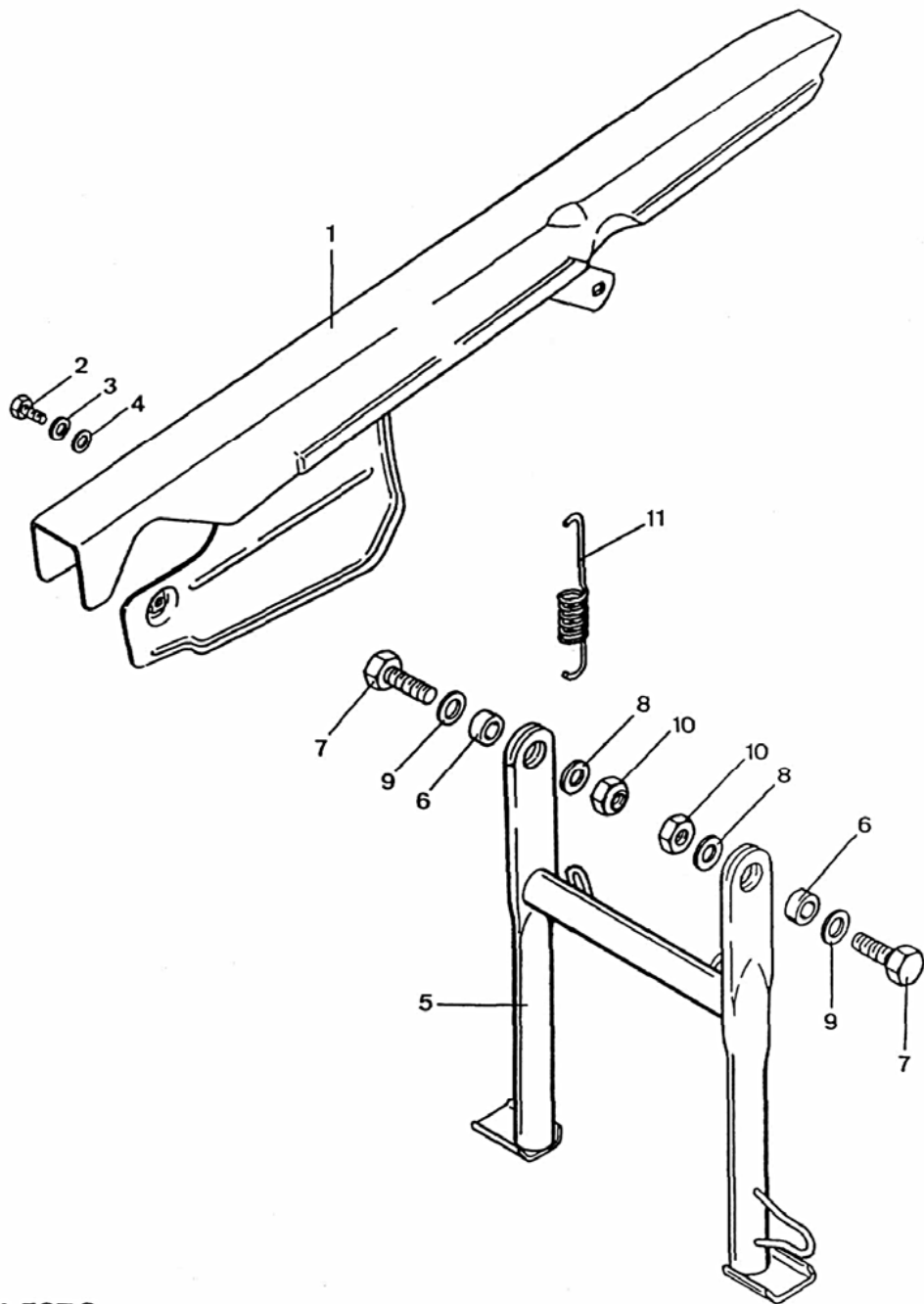

| Bild | Bestell-Nr. | Benennung | 537- | 01 | | | | | | | | | | | | | | | | |
|------|-------------|-----------|------|----|--|--|--|--|--|--|--|--|--|--|--|--|--|--|--|--|
|------|-------------|-----------|------|----|--|--|--|--|--|--|--|--|--|--|--|--|--|--|--|--|

| | | | | | | | | | | | | | | | | | | | | |
|----|-------------|------------------|--|---|--|--|--|--|--|--|--|--|--|--|--|--|--|--|--|--|
| 1 | 537-14.614 | Kettenschutz | | 1 | | | | | | | | | | | | | | | | |
| 2 | din 933/346 | Schraube 6x16 | | 3 | | | | | | | | | | | | | | | | |
| 3 | din 125/400 | Scheibe A 6,4 | | 3 | | | | | | | | | | | | | | | | |
| 4 | din 137/360 | Federscheibe B 6 | | 3 | | | | | | | | | | | | | | | | |
| 5 | 537-21.600 | Radständer | | 1 | | | | | | | | | | | | | | | | |
| 6 | 537-21.104 | Büchse | | 2 | | | | | | | | | | | | | | | | |
| 7 | din 933/689 | Schraube 10x30 | | 2 | | | | | | | | | | | | | | | | |
| 8 | din9021/800 | Scheibe A 10,5 | | 2 | | | | | | | | | | | | | | | | |
| 9 | din 125/600 | Scheibe A 10,5 | | 2 | | | | | | | | | | | | | | | | |
| 10 | 519-15.119 | Si.Mutter M 10 | | 2 | | | | | | | | | | | | | | | | |
| 11 | 448-21.118 | Zugfeder | | 2 | | | | | | | | | | | | | | | | |

Vorderrad

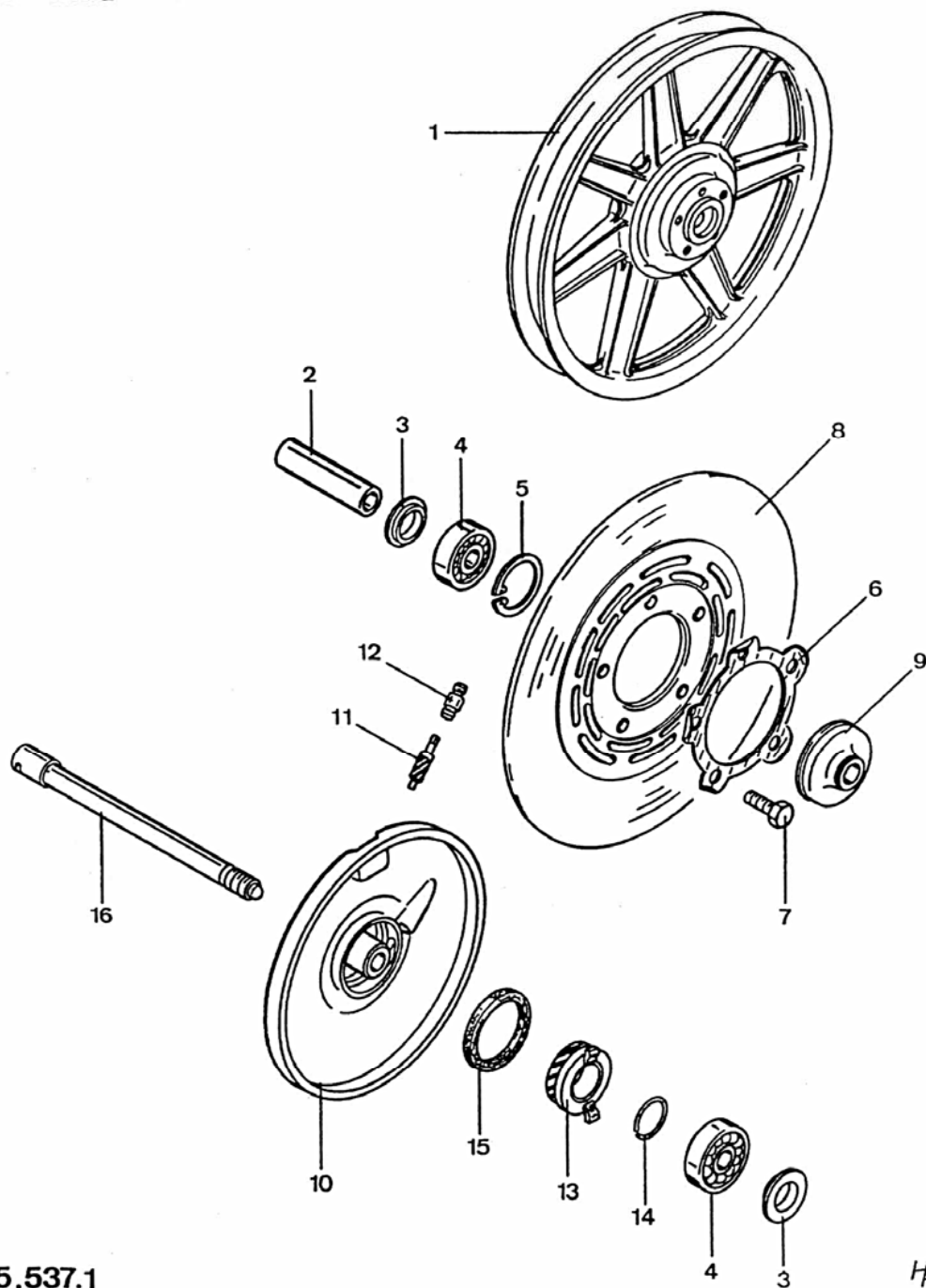

| Bild | Bestell-Nr. | Benennung | 537- | 01 | | | | | | | | | | | | | | | |
|------|-------------|----------------------------|------|----|--|--|--|--|--|--|--|--|--|--|--|--|--|--|--|
| 1-5 | 530-15.608 | Alu-Laufrad vorne | | 1 | | | | | | | | | | | | | | | |
| 2 | 530-15.100 | Distanzrohr 67,2 mm lang | | 1 | | | | | | | | | | | | | | | |
| 3 | 530-15.101 | Scheibe 13,4x30 | | 2 | | | | | | | | | | | | | | | |
| 4 | din 625/632 | Kugellager 6301/Z 12x37x12 | | 2 | | | | | | | | | | | | | | | |
| 5 | din 472/480 | Sicherungsring 37x1,5 | | 1 | | | | | | | | | | | | | | | |
| 6 | 530-15.108 | Sicherungsblech | | 1 | | | | | | | | | | | | | | | |
| 7 | din 933/610 | Schraube 8x25 | | 5 | | | | | | | | | | | | | | | |
| 8 | 537-15.100 | Bremsscheibe 240 mm Ø | | 1 | | | | | | | | | | | | | | | |
| 8 | 540-15.112 | " | | 1 | | | | | | | | | | | | | | | |
| 9 | 530-15.603 | Distanzstück | | 1 | | | | | | | | | | | | | | | |
| 10 | 530-15.605 | Nabendeckel | | 1 | | | | | | | | | | | | | | | |
| 11 | 515-15.106 | Tachoritzel 12 Zähne | | 1 | | | | | | | | | | | | | | | |
| 12 | 515-15.100 | Gewindestutzen | | 1 | | | | | | | | | | | | | | | |
| 13 | 517-15.151 | Tachorad | | 1 | | | | | | | | | | | | | | | |
| 14 | din9045/600 | Sprengring 22 Ø | | 1 | | | | | | | | | | | | | | | |
| 15 | 510-15.164 | Filzring 39x46x4 | | 1 | | | | | | | | | | | | | | | |
| 16 | 540-15.103 | Steckachse | | 1 | | | | | | | | | | | | | | | |
| -- | 530-15.149 | Reifen 2.75-17 | | 1 | | | | | | | | | | | | | | | |
| -- | 433-15.216 | Schlauch 21x2,75 | | 1 | | | | | | | | | | | | | | | |

bis 6/84
ab 6/84

Bremszange

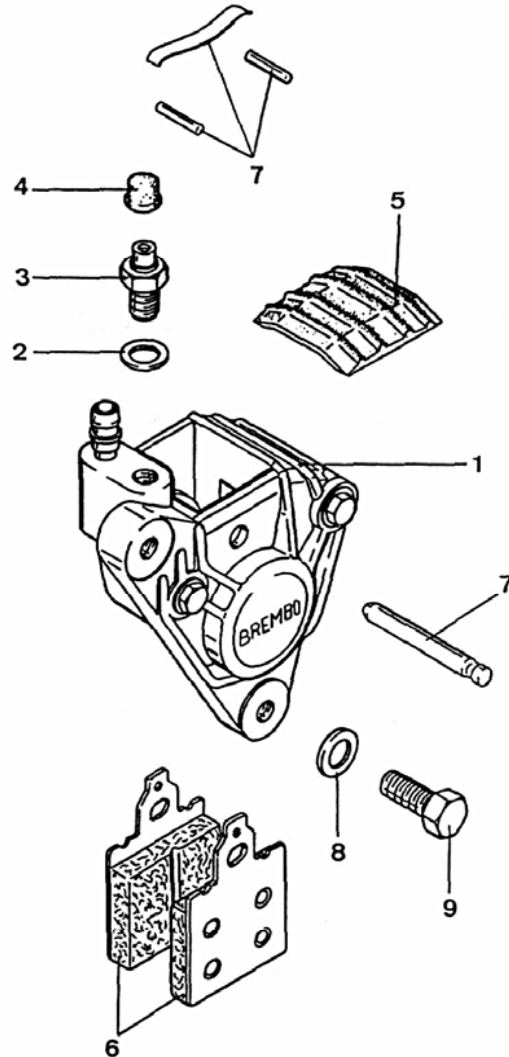

| Bild | Bestell-Nr. | Benennung | 537- | 01 | | | | | | | | | | | | | | | |
|------|-------------|------------------------|------|----|--|--|--|--|--|--|--|--|--|--|--|--|--|--|--|
| 1-7 | 537-15.706 | Bremszange | | 1 | | | | | | | | | | | | | | | |
| 2 | 530-17.130 | Scheibe | | 1 | | | | | | | | | | | | | | | |
| 3 | 521-15.175 | Anschlußstück | | 1 | | | | | | | | | | | | | | | |
| 4 | 521-15.180 | Kappe | | 1 | | | | | | | | | | | | | | | |
| 5 | 537-15.130 | Kappe | | 1 | | | | | | | | | | | | | | | |
| 6 | 537-15.126 | Bremsklotzpaar | | 1 | | | | | | | | | | | | | | | |
| 7 | 537-15.900 | Befestigungsteile-Satz | | 1 | | | | | | | | | | | | | | | |
| 8 | din 127/560 | Federring B 8 | | 2 | | | | | | | | | | | | | | | |
| 9 | din 933/590 | Schraube 8x22 | | 2 | | | | | | | | | | | | | | | |
| - | 537-15.901 | Entlüftungsschraube | | 1 | | | | | | | | | | | | | | | |

Fußbremse

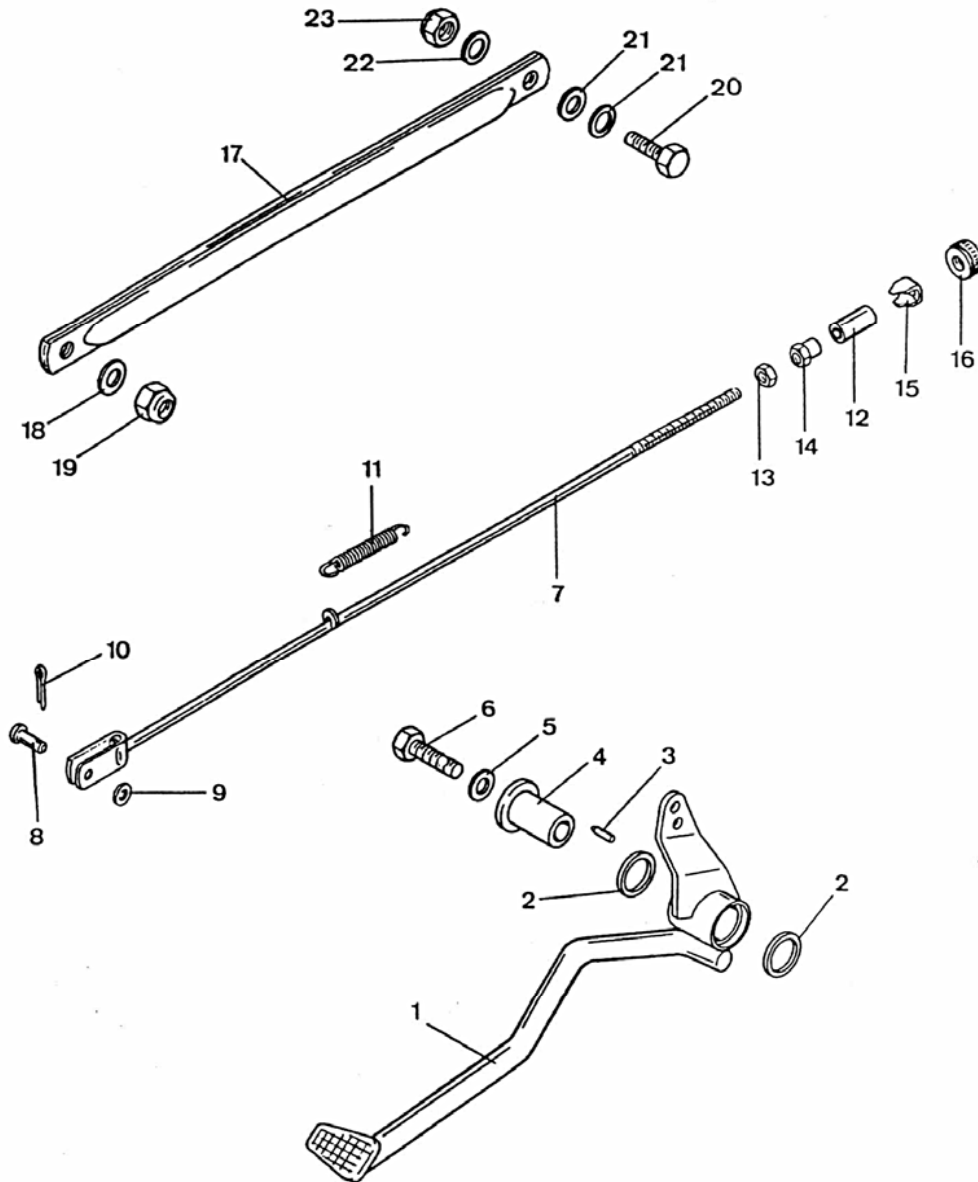

| Bild | Bestell-Nr. | Benennung | 537- | 01 | | | | | | | | | | | | | | | | |
|------|--------------|-----------------------|------|----|--|--|--|--|--|--|--|--|--|--|--|--|--|--|--|--|
| 1 | 537-17.601 | Fußbremshebel | | 1 | | | | | | | | | | | | | | | | |
| 2 | 520-17.141 | Ring | | 2 | | | | | | | | | | | | | | | | |
| 3 | din 1481/260 | Spannhülse 3x12 | | 1 | | | | | | | | | | | | | | | | |
| 4 | 520-17.179 | Lagermuffe | | 1 | | | | | | | | | | | | | | | | |
| 5 | din 127/560 | Federring B 8 | | 1 | | | | | | | | | | | | | | | | |
| 6 | din 931/524 | Schraube 8x35 | | 1 | | | | | | | | | | | | | | | | |
| 7 | 537-17.600 | Bremsstange | | 1 | | | | | | | | | | | | | | | | |
| 8 | 519-17.106 | Bolzen | | 1 | | | | | | | | | | | | | | | | |
| 9 | din 125/400 | Scheibe A 6,4 | | 2 | | | | | | | | | | | | | | | | |
| 10 | din 94/380 | Splint 2x18 | | 1 | | | | | | | | | | | | | | | | |
| 11 | 529-17.105 | Zugfeder | | 1 | | | | | | | | | | | | | | | | |
| 12 | 521-17.113 | Bolzen | | 1 | | | | | | | | | | | | | | | | |
| 13 | din 934/410 | Mutter M 6 | | 1 | | | | | | | | | | | | | | | | |
| 14 | 512-17.100 | Mutter | | 1 | | | | | | | | | | | | | | | | |
| 15 | 433-17.100 | Sicherungsblech | | 1 | | | | | | | | | | | | | | | | |
| 16 | 448-17.125 | Rändelmutter | | 1 | | | | | | | | | | | | | | | | |
| 17 | 521-15.607 | Ankerlasche | | 1 | | | | | | | | | | | | | | | | |
| 18 | din 125/600 | Scheibe A 10,5 | | 1 | | | | | | | | | | | | | | | | |
| 19 | 519-15.119 | Sicherungsmutter M 10 | | 1 | | | | | | | | | | | | | | | | |
| 20 | din 933/590 | Schraube 8x22 | | 1 | | | | | | | | | | | | | | | | |
| 21 | 520-14.143 | Scheibe 8,5x17x1,5 | | 2 | | | | | | | | | | | | | | | | |
| 22 | din 125/550 | Scheibe A 8,4 | | 1 | | | | | | | | | | | | | | | | |
| 23 | 561-17.111 | Si.-Mutter M 8 | | 1 | | | | | | | | | | | | | | | | |

Scheinwerfer, Halter

| Bild | Bestell-Nr. | Benennung | 537- | 01 |
|------|-------------------------|---|------|----|
| 1 | 448-161647 | Scheinwerfergehäuse | | 1 |
| 2 | 537-16.716 | Scheinwerfereinsatz -HELLA-Nr. 1AB 127.934-015 | | 1 |
| 3 | din72601/800 | Glühlampe H4, 12V, 60/55W | | 1 |
| - | din72601/480 | " 12V T8/4 | | 1 |
| 4 | 517-16.239 | Tülle 27 Ø | | 1 |
| 5 | 537-16.148 | Stecker | | 1 |
| 6 | 448-16.153 | Schraube -HELLA-Nr. 9NS121.511-017 | | 1 |
| 7 | 537-16.619 <u>Farbe</u> | Scheinwerferhalter links | | 1 |
| 8 | 537-16.620 <u>Farbe</u> | " rechts | | 1 |
| 9 | 517-12.182 | Büchse | | 4 |
| 10 | din 933/580 | Schraube 8x20 | | 2 |
| 11 | din 127/560 | Federring B 8 | | 2 |
| 12 | din9021/700 | Scheibe A 8,4 | | 2 |

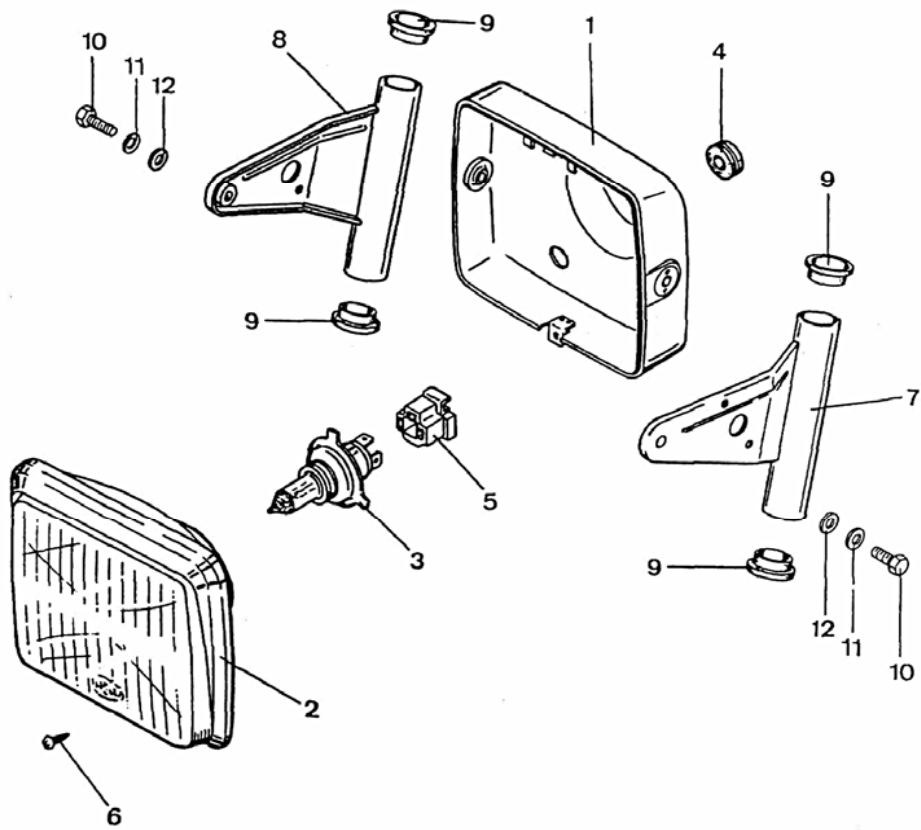

Blinker

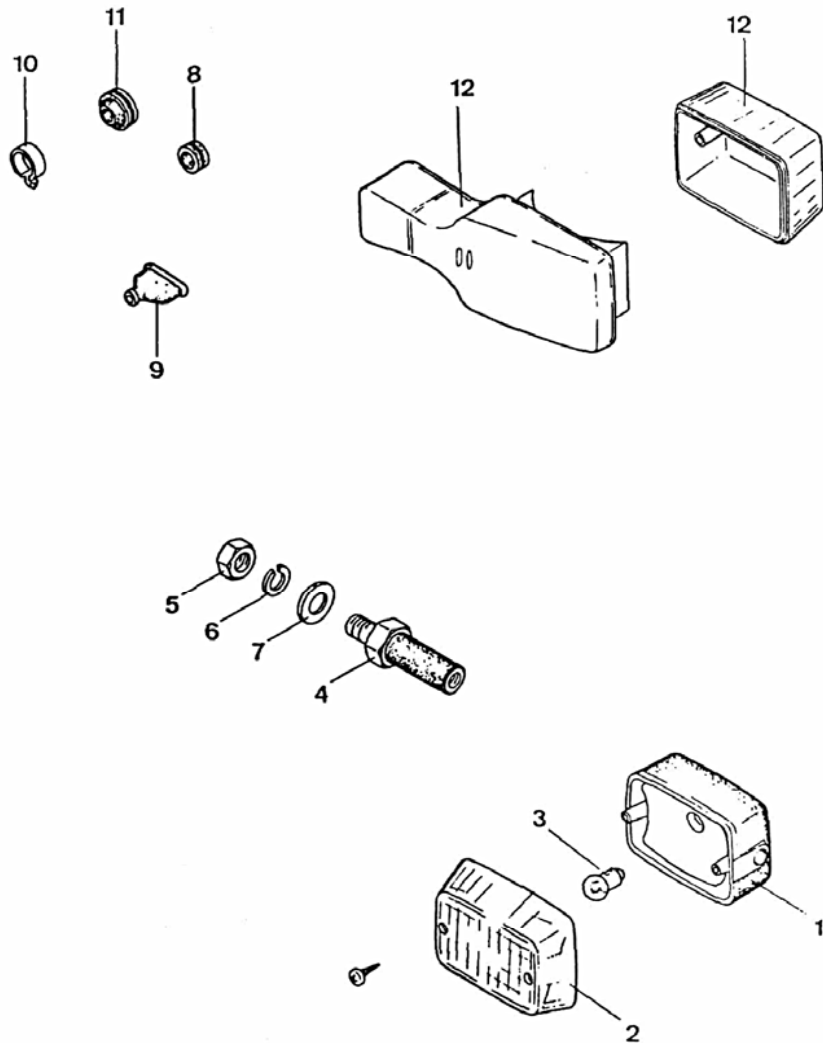

| Bild | Bestell-Nr. | Benennung | 537- | 01 | | | | | | | | | | | | | | | |
|------|--------------|---|------|----|---|--|--|--|--|--|--|--|--|--|--|--|--|--|--|
| 1-2 | 448-16.907 | Blinker ohne Lampe | | | 4 | | | | | | | | | | | | | | |
| 2 | 448-16.905 | Lichtscheibe | | | 4 | | | | | | | | | | | | | | |
| 3 | din72601/430 | Glühlampe 12V R19/10 W | | | 4 | | | | | | | | | | | | | | |
| 4 | 537-16.166 | ● Blinkerhalter hinten | | | 2 | | | | | | | | | | | | | | |
| 5 | din 934/560 | Mutter M 10 | | | 2 | | | | | | | | | | | | | | |
| 6 | din 127/640 | Federring B 10 | | | 2 | | | | | | | | | | | | | | |
| 7 | 220-04.203 | Scheibe | | | 2 | | | | | | | | | | | | | | |
| 8 | 537-16.123 | Tülle 15 Ø | | | 2 | | | | | | | | | | | | | | |
| 9 | 442-16.118 | Schutzkappe | | | 2 | | | | | | | | | | | | | | |
| 10 | 537-16.151 | Kabelhalter | | | 1 | | | | | | | | | | | | | | |
| 11 | 537-16.152 | Tülle 20 Ø | | | 2 | | | | | | | | | | | | | | |
| | | Elastischer Blinker hinten links und rechts ab 5.1984 | | | | | | | | | | | | | | | | | |
| 12 | 537-16.722 | Blinker hinten li. u. re. ohne Lampe | | | 2 | | | | | | | | | | | | | | |

● = bis 5.1984

Schlußleuchte

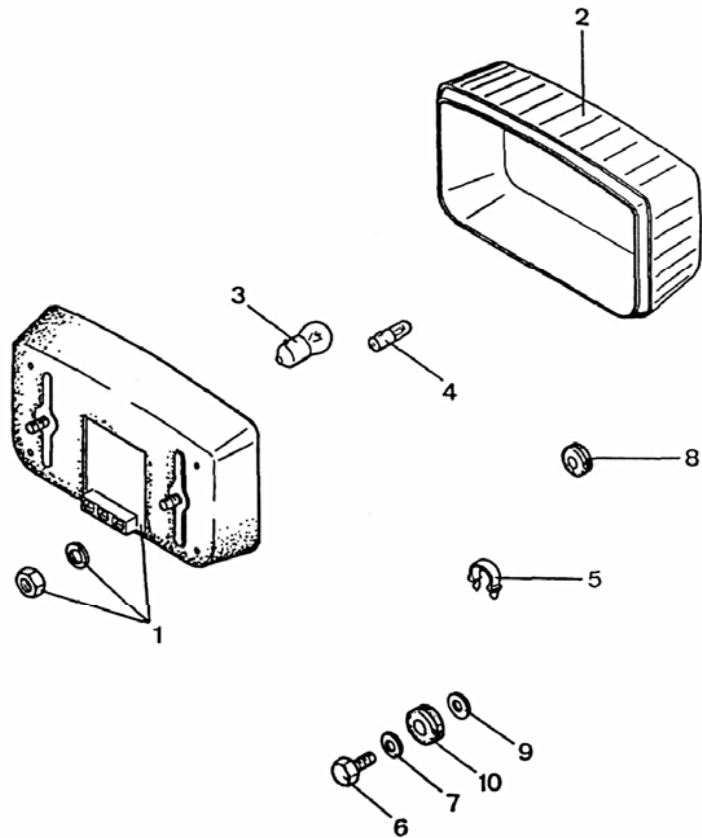

| Bild | Bestell-Nr. | Benennung | 537- | 01 | | | | | | | | | | | | | | | | |
|------|--------------|---------------------------|------|----|--|--|--|--|--|--|--|--|--|--|--|--|--|--|--|--|
| 1-4 | 537-16.703 | Schlußleuchte mit Lampen | | 1 | | | | | | | | | | | | | | | | |
| 2 | 537-16.902 | Lichtscheibe rot | | 1 | | | | | | | | | | | | | | | | |
| 3 | din72601/430 | Glühlampe 12V , R 19/10 W | | 1 | | | | | | | | | | | | | | | | |
| 4 | din72601/480 | " 12V , T 8/4 W | | 1 | | | | | | | | | | | | | | | | |
| 5 | 537-16.151 | Kabelhalter | | 1 | | | | | | | | | | | | | | | | |
| 6 | din 933/346 | Schraube 6x16 | | 2 | | | | | | | | | | | | | | | | |
| 7 | din 137/360 | Scheibe B 6 | | 2 | | | | | | | | | | | | | | | | |
| 8 | 537-16.123 | Tülle 13 Ø | | 2 | | | | | | | | | | | | | | | | |
| 9 | din9021/600 | Scheibe A 6,4 | | 2 | | | | | | | | | | | | | | | | |
| 10 | 537-16.152 | Tülle 20 Ø | | 1 | | | | | | | | | | | | | | | | |

Cockpitverkleidung

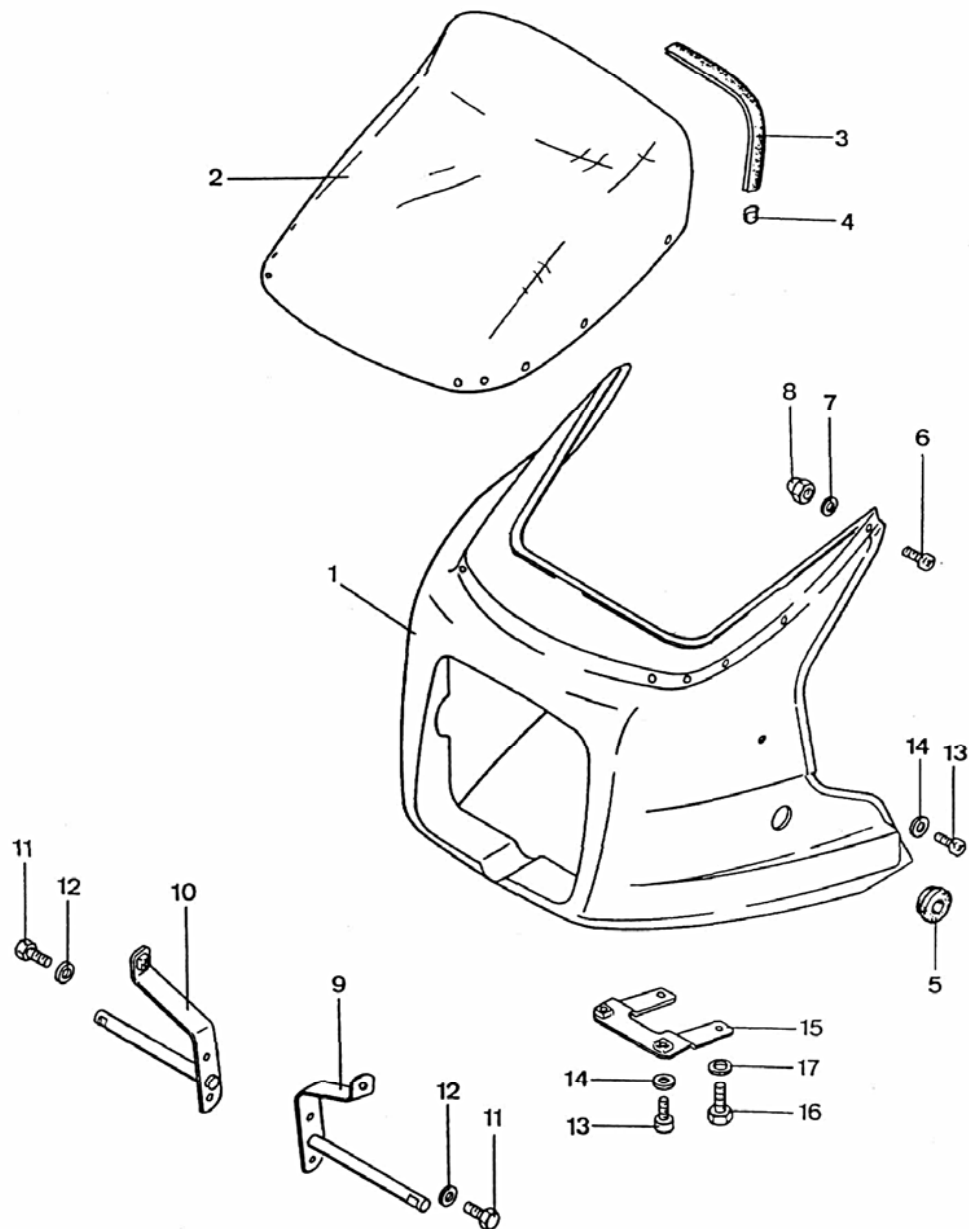

| Bild | Bestell-Nr. | Benennung | 537- | 01 | | | | | | | | | | | | | | | | |
|------|-------------------------|--|------|----|--|--|--|--|--|--|--|--|--|--|--|--|--|--|--|--|
| 1-8 | 537-19.900 <u>Farbe</u> | Cockpitverkleidung kpl. -ohne Dekor, -siehe Seite E 7 | | 1 | | | | | | | | | | | | | | | | |
| 1 | 537-19.901 <u>Farbe</u> | Cockpitverkleidung allein -ohne Dekor -siehe Seite E 7 | | 1 | | | | | | | | | | | | | | | | |
| 2 | 537-19.105 | Cockpitscheibe | | 1 | | | | | | | | | | | | | | | | |
| 3 | 537-19.106 | Kantenschutz | | 1 | | | | | | | | | | | | | | | | |
| 4 | 530-19.126 | Endkappe | | 2 | | | | | | | | | | | | | | | | |
| 5 | 537-19.109 | Tülle 30 Ø | | 2 | | | | | | | | | | | | | | | | |
| 6 | 540-19.114 | Flachkopfschraube | | 9 | | | | | | | | | | | | | | | | |
| 7 | din 125/360 | Scheibe A 5,3 | | 9 | | | | | | | | | | | | | | | | |
| 8 | 540-19.115 | Mutter | | 9 | | | | | | | | | | | | | | | | |
| 9 | 537-19.603 | Halter links | | 1 | | | | | | | | | | | | | | | | |
| 10 | 537-19.604 | " rechts | | 1 | | | | | | | | | | | | | | | | |
| 11 | din 933/320 | Schraube 6x12 | | 4 | | | | | | | | | | | | | | | | |
| 12 | din 137/360 | Federscheibe B 6 | | 4 | | | | | | | | | | | | | | | | |
| 13 | din7985/275 | Schraube 6x16 VC | | 4 | | | | | | | | | | | | | | | | |
| 14 | din9021/610 | Scheibe A 6,4 PA, SW | | 4 | | | | | | | | | | | | | | | | |
| 15 | 537-19.601 | Bügel | | 1 | | | | | | | | | | | | | | | | |
| 16 | din 931/310 | Schraube 6x40 | | 2 | | | | | | | | | | | | | | | | |
| 17 | din 127/400 | Federring B 6 | | 2 | | | | | | | | | | | | | | | | |

Cockpit

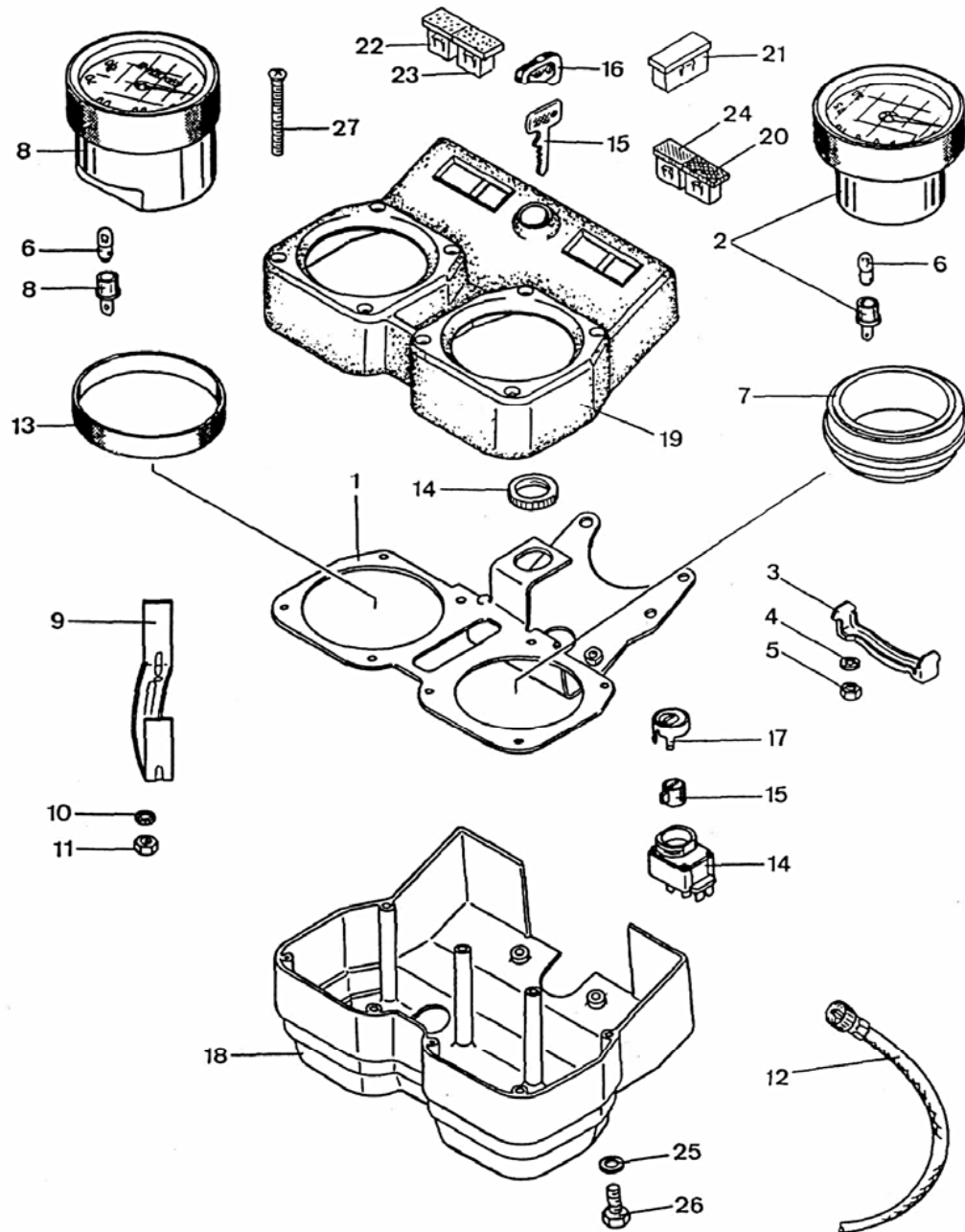

| Bild | Bestell-Nr. | Benennung | 537- | 01 |
|-------|--------------|--------------------------------|----------------------------|----|
| 1 | 537-16.607 | Träger ohne Strahlen | | 1 |
| 1 | 537-16.634 | " mit " | | 1 |
| 2-5 | 537-16.904 | Drehzahlmesser | | 1 |
| 3 | 530-16.106 | Bügel | | 1 |
| 4 | din6797/200 | Zahnscheibe A 4,3 | | 2 |
| 5 | din 934/280 | Mutter M 4 | | 2 |
| 6 | din72601/550 | Anzeiglampe 12V, J2W | | 2 |
| 7 | 521-16.602 | Dämpferhalter | | 1 |
| 8-11 | 537-16.901 | Tachometer 140 Km/h | | 1 |
| 9 | 530-16.126 | Bügel | | 1 |
| 10 | din6797/240 | Zahnscheibe A 5,3 | | 2 |
| 11 | din 934/320 | Mutter M 5 | | 2 |
| 12 | 448-16.669 | Tachowelle 800 mm lg. | | 1 |
| 13 | 529-16.160 | Distanzring 80 Ø | | 1 |
| 14-17 | 530-16.908 | Einbauschalter kpl. | | 1 |
| 14 | 530-16.911 | Zündschalter allein | | 1 |
| 15 | 529-16.912 | • Schließzylinder + 2 Schlüsse | | 1 |
| 16 | 529-16.152 | Kappe | | 1 |
| 17 | 530-16.799 | Deckel | | 1 |
| 18 | 537-16.136 | Cockpitgehäuse | | 1 |
| 19 | 537-16.137 | Deckel | | 1 |
| 20 | 537-16.138 | Signalleuchte 12V, 2W blau | | 1 |
| 21 | 537-16.139 | " ,3W gelb | | 1 |
| 22 | 537-16.140 | " ,3W rot | | 1 |
| 23 | 537-16.141 | " ,3W grün | | 1 |
| 24 | 537-16.125 | Verschlußblende grün | | 1 |
| 25 | din 137/360 | Federscheibe B 6 | | 2 |
| 26 | din 933/320 | Schraube 6x12 | | 2 |
| 27 | din7983/600 | " BZ 4,2x50 | | 8 |
| -- | 529-16.168 | Kabeldurchführung | | 1 |
| -- | 537-16.635 | Strebe links | } für Träger 537-16.634 | 1 |
| -- | 537-16.636 | Strebe rechts | | 1 |

• = Schlüssel mit eingravierter Nummer nur zu beziehen bei Firma:
NEIMANN SCHLOSS & SCHLÜSSELDIENS
 H.J. Konrad GmbH, Postfach 111
 D-2974 Krummhörn 2

Lenker, Spiegel

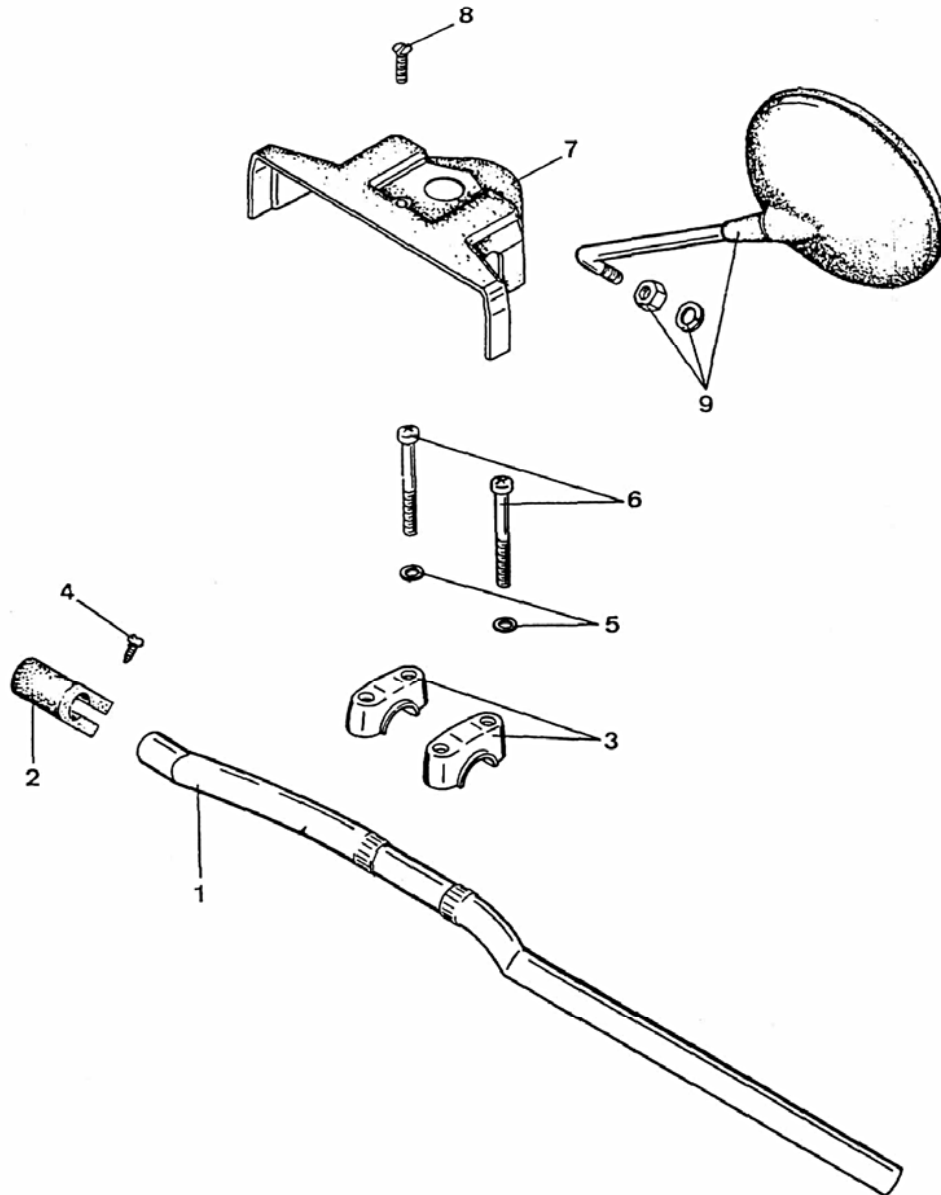

| Bild | Bestell-Nr. | Benennung | 537- | 01 |
|------|-------------|-----------|------|----|
|------|-------------|-----------|------|----|

| | | | | |
|---|-------------|-----------------------------------|--|---|
| 1 | 537-13.105 | M-Lenker | | 1 |
| 2 | 537-13.106 | Lenkerkappe Magura-Nr. 395 030 | | 2 |
| 3 | 537-13.103 | Lenkerschelle | | 2 |
| 4 | din7971/514 | Schraube BZ 4,2x22 | | 2 |
| 5 | din 125/450 | Scheibe A 7,4 | | 4 |
| 6 | din 931/462 | Schraube 7x90 | | 4 |
| 7 | 537-13.104 | Verkleidung | | 1 |
| 8 | din 964/440 | Schraube 5x20 | | 2 |
| 9 | 537-21.702 | Spiegel | | 2 |
| - | din7985/275 | (Schraube 6x16 VC | | 4 |
| - | din9021/610 | (Scheibe A 6,4 PA-SW | | 4 |
| - | din 963/525 | (Schraube 4x20 | | 1 |
| | | (= Befestigung Lenker- kappe) | | |

Gasgriff, Bremshydraulik

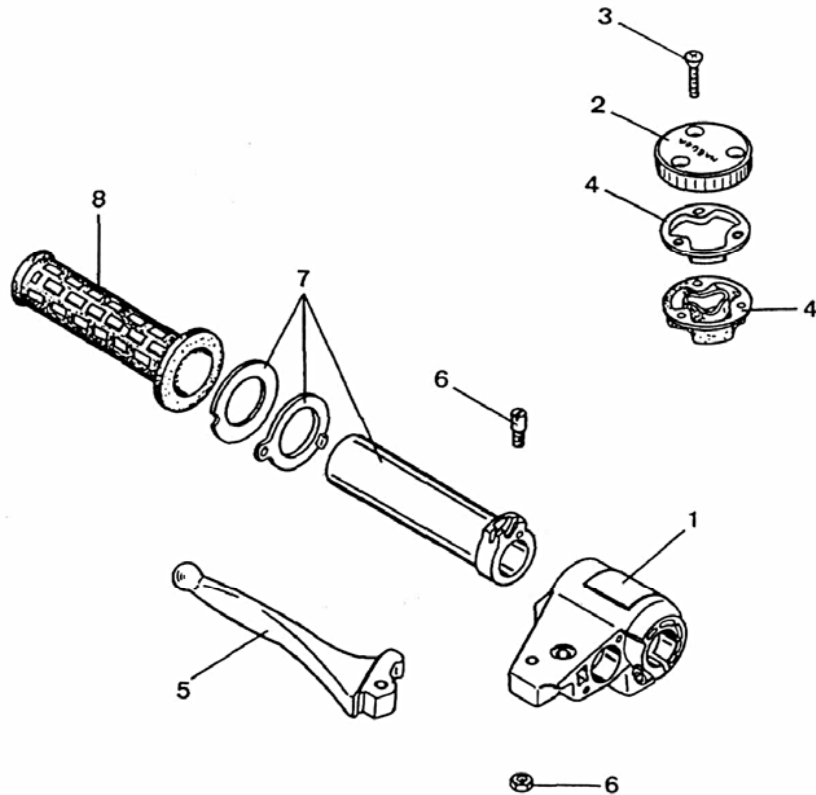

| Bild | Bestell-Nr- | Benennung | 537- | 01 | | | | | | | | | | | | | | | |
|------|-------------|-----------|------|----|--|--|--|--|--|--|--|--|--|--|--|--|--|--|--|
|------|-------------|-----------|------|----|--|--|--|--|--|--|--|--|--|--|--|--|--|--|--|

MAGURA
Nr.:

| | | | | | | | | | | | | | | | | | | | |
|-----|------------|-----------------------------|---------|---|--|--|--|--|--|--|--|--|--|--|--|--|--|--|--|
| | 530-17.780 | Gasgriff mit Bremshydraulik | 225 096 | 1 | | | | | | | | | | | | | | | |
| 1 | 530-17.923 | Gehäuse | 312 520 | 1 | | | | | | | | | | | | | | | |
| 2 | 530-17.928 | Deckel | 494 470 | 1 | | | | | | | | | | | | | | | |
| 3 | 530-17.926 | Schraube | 417 020 | 3 | | | | | | | | | | | | | | | |
| 4 | 530-17.927 | Balg mit Scheibe | 312 650 | 1 | | | | | | | | | | | | | | | |
| 5 | 530-17.929 | Handhebel | 416 971 | 1 | | | | | | | | | | | | | | | |
| 6 | 530-17.901 | Schraube | 312 060 | 1 | | | | | | | | | | | | | | | |
| 7-8 | 530-17.916 | Griffrohr | 312 040 | 1 | | | | | | | | | | | | | | | |
| 8 | 530-17.915 | Griffbezug | 416 890 | 1 | | | | | | | | | | | | | | | |

Kupplungsgriff

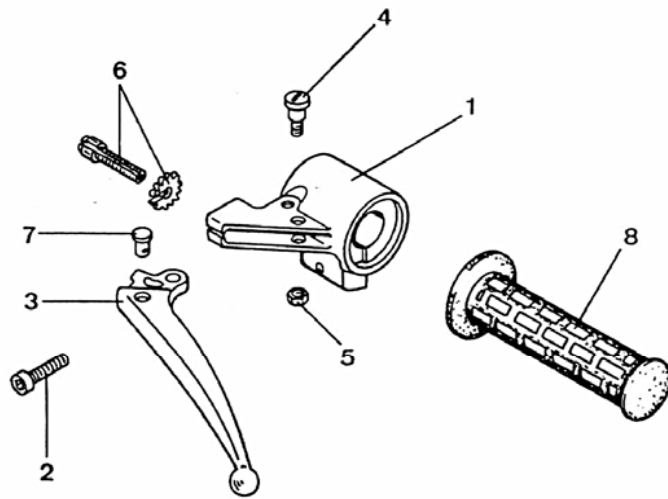

| Bild | Bestell-Nr. | Benennung | 537- | 01 | | | | | | | | | | | | | | | |
|------|-------------|---------------------|-------------------|----|--|--|--|--|--|--|--|--|--|--|--|--|--|--|--|
| | | | <u>MAGURA-Nr.</u> | | | | | | | | | | | | | | | | |
| 1-6 | 530-17.776 | Kupplungsgriff | 121 900 | 1 | | | | | | | | | | | | | | | |
| 1-2 | 530-17.924 | Gelenkstück | 308 010 | 1 | | | | | | | | | | | | | | | |
| 2 | din912/280 | Schraube 6x16 | | 1 | | | | | | | | | | | | | | | |
| 3 | 530-17.913 | Handhebel | 413 620 | 1 | | | | | | | | | | | | | | | |
| 4 | 425-17.902 | Schraube | 401 740 | 1 | | | | | | | | | | | | | | | |
| 5 | 530-17.910 | Mutter | 404 320 | 1 | | | | | | | | | | | | | | | |
| 6 | 425-17.718 | Stellschraube | 315 170 | 1 | | | | | | | | | | | | | | | |
| 7 | 428-17.115 | Löt-nippel-Aufnahme | 412 280 | 1 | | | | | | | | | | | | | | | |
| 8 | 530-17.107 | Festgriff | 416 900 | 1 | | | | | | | | | | | | | | | |

Seilzüge, Bremsschlauch

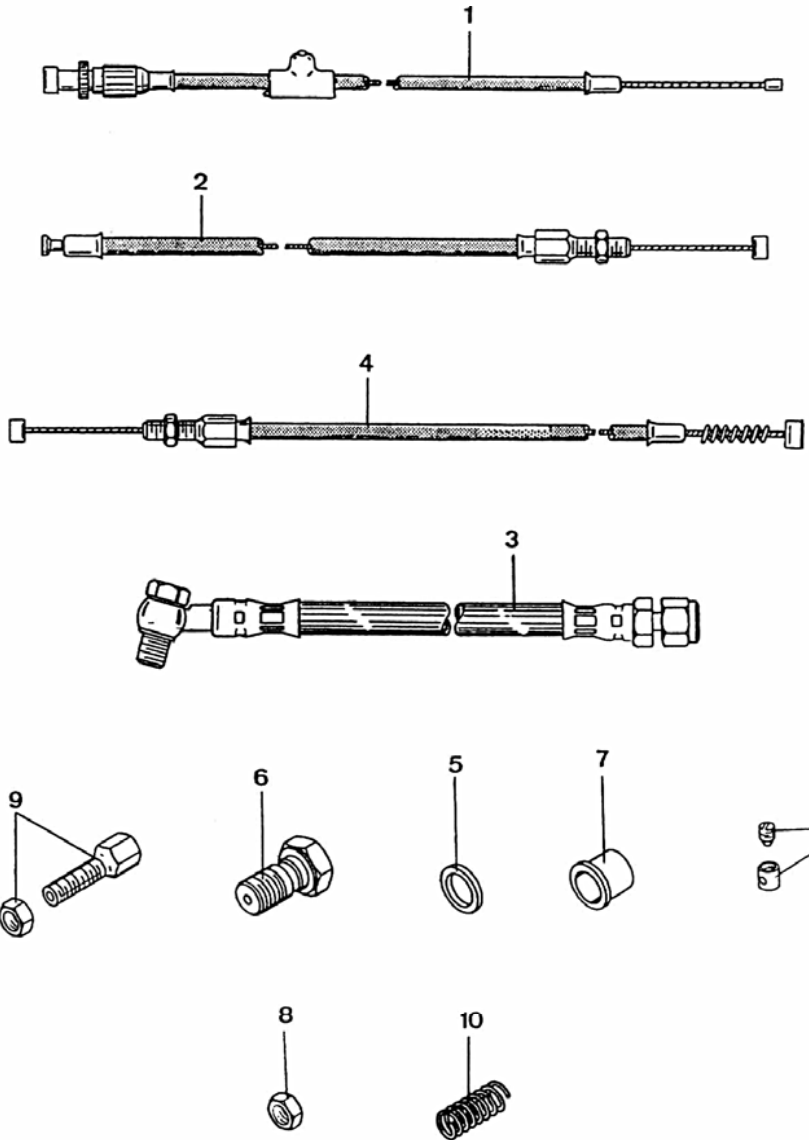

| Bild | Bestell-Nr. | Benennung | 537- | 01 | | | | | | | | | | | | | | |
|------|-------------|------------------------------|----------------------|----|--|--|--|--|--|--|--|--|--|--|--|--|--|--|
| | | | <u>Gaszug</u> | | | | | | | | | | | | | | | |
| 1 | 530-17.625 | A 1,5x989 (63) | | 1 | | | | | | | | | | | | | | |
| | | | <u>Kupplungszug</u> | | | | | | | | | | | | | | | |
| 2 | 537-17.603 | A 2x974 (95) | | 1 | | | | | | | | | | | | | | |
| | | | <u>Bremsschlauch</u> | | | | | | | | | | | | | | | |
| 3 | 537-17.700 | 740 mm lang | | 1 | | | | | | | | | | | | | | |
| | | | <u>Sitzbankzug</u> | | | | | | | | | | | | | | | |
| 4 | 537-17.702 | A 1,6x560 (66) | | 1 | | | | | | | | | | | | | | |
| | | | <u>Einzelteile</u> | | | | | | | | | | | | | | | |
| 5 | 530-17.130 | Scheibe 14x1 | | 2 | | | | | | | | | | | | | | |
| 6 | 521-17.900 | Schraube | | 1 | | | | | | | | | | | | | | |
| 7 | 521-15.180 | Kappe | | 1 | | | | | | | | | | | | | | |
| 8 | din 439/400 | Mutter BM6 | | 1 | | | | | | | | | | | | | | |
| 9 | 428-17.715 | Seilverstellung | | 1 | | | | | | | | | | | | | | |
| 10 | 537-17.104 | Druckfeder | | 1 | | | | | | | | | | | | | | |
| 11 | 514-17.103 | Schraubnippel | | 1 | | | | | | | | | | | | | | |
| -- | 521-17.607 | Plastiköler | | 2 | | | | | | | | | | | | | | |
| -- | 517-17.180 | Seilzugverstellung f. Gaszug | | 1 | | | | | | | | | | | | | | |
| -- | 537-17.157 | Zugfeder | | 1 | | | | | | | | | | | | | | |

Schutzbleche

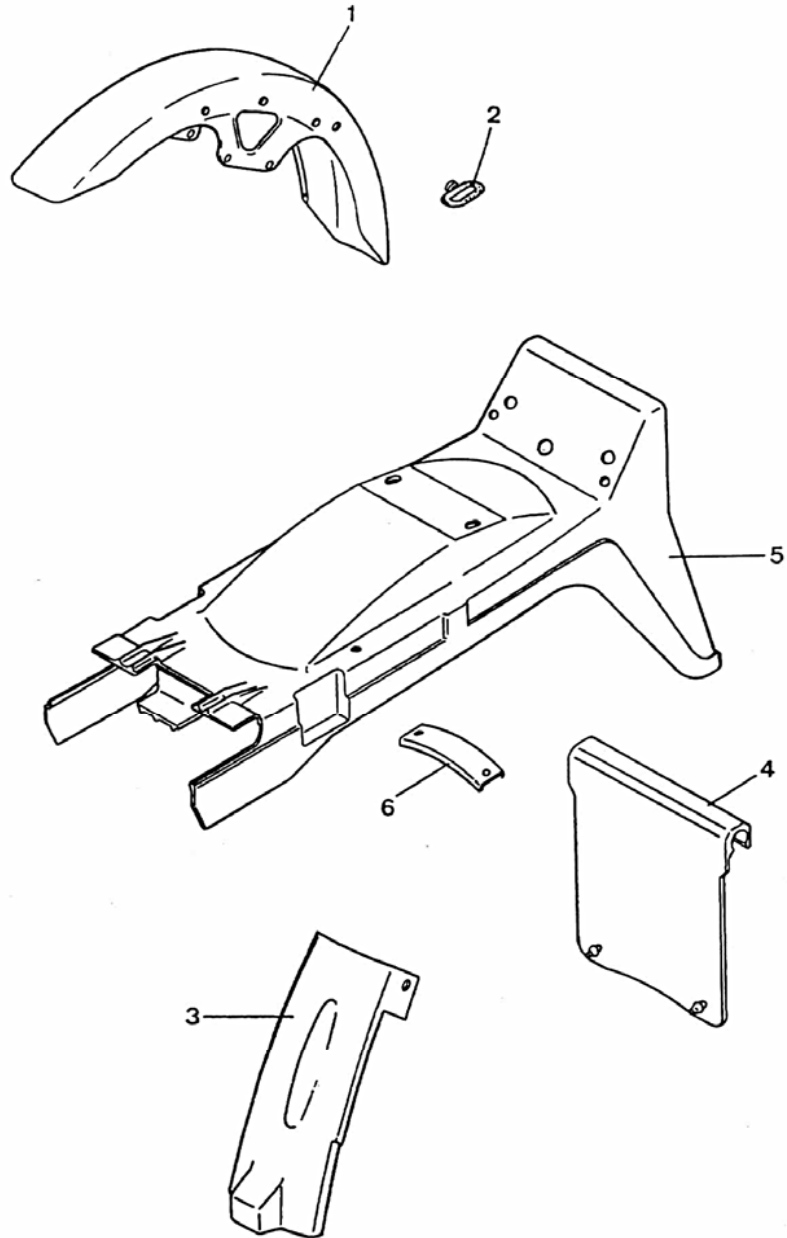

| Bild | Bestell-Nr. | Benennung | 537- | 01 | | | | | | | | | | | | | | | |
|------|-------------|-----------|------|----|--|--|--|--|--|--|--|--|--|--|--|--|--|--|--|
|------|-------------|-----------|------|----|--|--|--|--|--|--|--|--|--|--|--|--|--|--|--|

| | | | | | | | | | | | | | | | | | | | |
|---|-------------|--------------------|--|---|--|--|--|--|--|--|--|--|--|--|--|--|--|--|--|
| 1 | 540-19.603 | Schutzblech vorn | | 1 | | | | | | | | | | | | | | | |
| 2 | 530-19.101 | Halter | | 2 | | | | | | | | | | | | | | | |
| - | din 125/400 | Scheibe A 6,4 | | 4 | | | | | | | | | | | | | | | |
| - | din6797/400 | Zahnscheibe A 6,4 | | 4 | | | | | | | | | | | | | | | |
| - | din 933/346 | Schraube 6x16 | | 9 | | | | | | | | | | | | | | | |
| 3 | 537-19.101 | Spritzschutz unten | | 1 | | | | | | | | | | | | | | | |
| - | din 127/400 | Federring B 6 | | 5 | | | | | | | | | | | | | | | |
| - | din9021/600 | Scheibe A 6,4 | | 5 | | | | | | | | | | | | | | | |
| 4 | 537-19.102 | Spritzschutz oben | | 1 | | | | | | | | | | | | | | | |
| 5 | 537-19.103 | Schutzblech hinten | | 1 | | | | | | | | | | | | | | | |
| 6 | 537-19.113 | Bügel | | 1 | | | | | | | | | | | | | | | |
| - | 537-19.124 | Lasche | | 2 | | | | | | | | | | | | | | | |
| - | din7985/276 | Schraube 6x16 GV | | 2 | | | | | | | | | | | | | | | |
| - | din9021/600 | Scheibe A 6,4 | | 2 | | | | | | | | | | | | | | | |
| - | din 934/410 | Mutter M 5 | | 2 | | | | | | | | | | | | | | | |

Tank, Werkzeugsatz

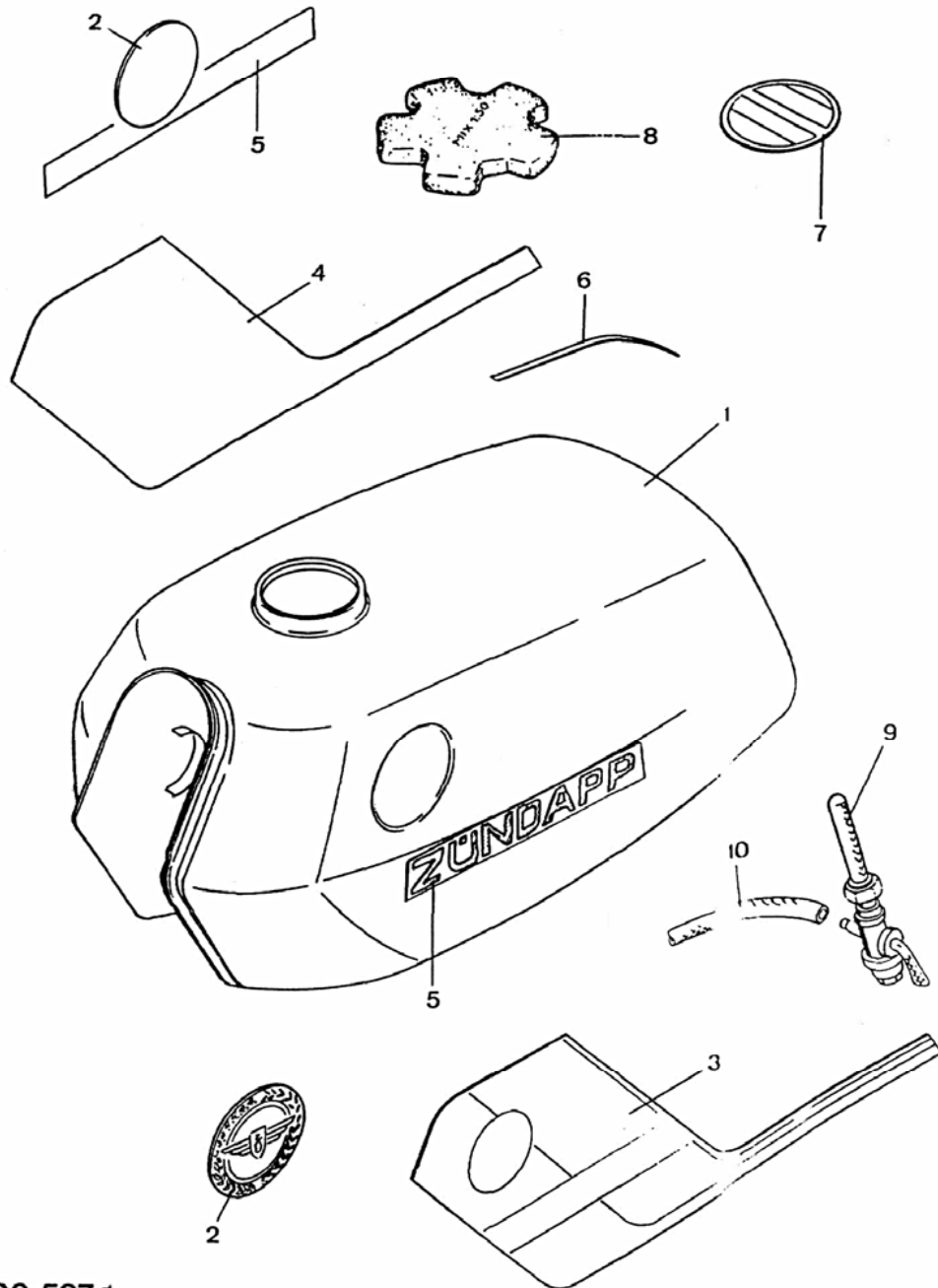

| Bild | Bestell-Nr. | Benennung | 537- | 01 | | | | | | | | | | | | | | | |
|------|-------------------------|-------------------------------------|------|----|--|--|--|--|--|--|--|--|--|--|--|--|--|--|--|
| 1 | 537-20.700 <u>Farbe</u> | Tank ohne Benzinhahn | | 1 | | | | | | | | | | | | | | | |
| 2 | 529-20.118 | Plakette | | 2 | | | | | | | | | | | | | | | |
| | | <u>Tankdekor</u> | | | | | | | | | | | | | | | | | |
| 3 | 537-20.101 | links für Farbe /70 | | 1 | | | | | | | | | | | | | | | |
| - | 537-20.103 | " " /74 | | 1 | | | | | | | | | | | | | | | |
| 4 | 537-20.102 | rechts " /70 | | 1 | | | | | | | | | | | | | | | |
| - | 537-20.104 | " " /74 | | 1 | | | | | | | | | | | | | | | |
| 5 | 537-20.109 | Schriftzeichen "ZÜNDAPP" | | 2 | | | | | | | | | | | | | | | |
| 6 | 537-20.900 | Zierstreifen 3 m lang | | 1 | | | | | | | | | | | | | | | |
| 7 | 540-20.120 | Plakette | | 1 | | | | | | | | | | | | | | | |
| 8 | 529-20.602 | Tankverschluß | | 1 | | | | | | | | | | | | | | | |
| 9 | 434-20.905 | Benzin hahn | | 1 | | | | | | | | | | | | | | | |
| 10 | 220-04.214 | Benzinschlauch A 5x9x620 mm lang | | 1 | | | | | | | | | | | | | | | |
| -- | 530-60.716 | Werkzeugsatz | | 1 | | | | | | | | | | | | | | | |
| -- | 530-20.600 | Steckschlüssel SW17/21 | | 1 | | | | | | | | | | | | | | | |
| -- | 444-20.600 | Luftpumpe | | 1 | | | | | | | | | | | | | | | |

Sitzbank, Gepäckträger

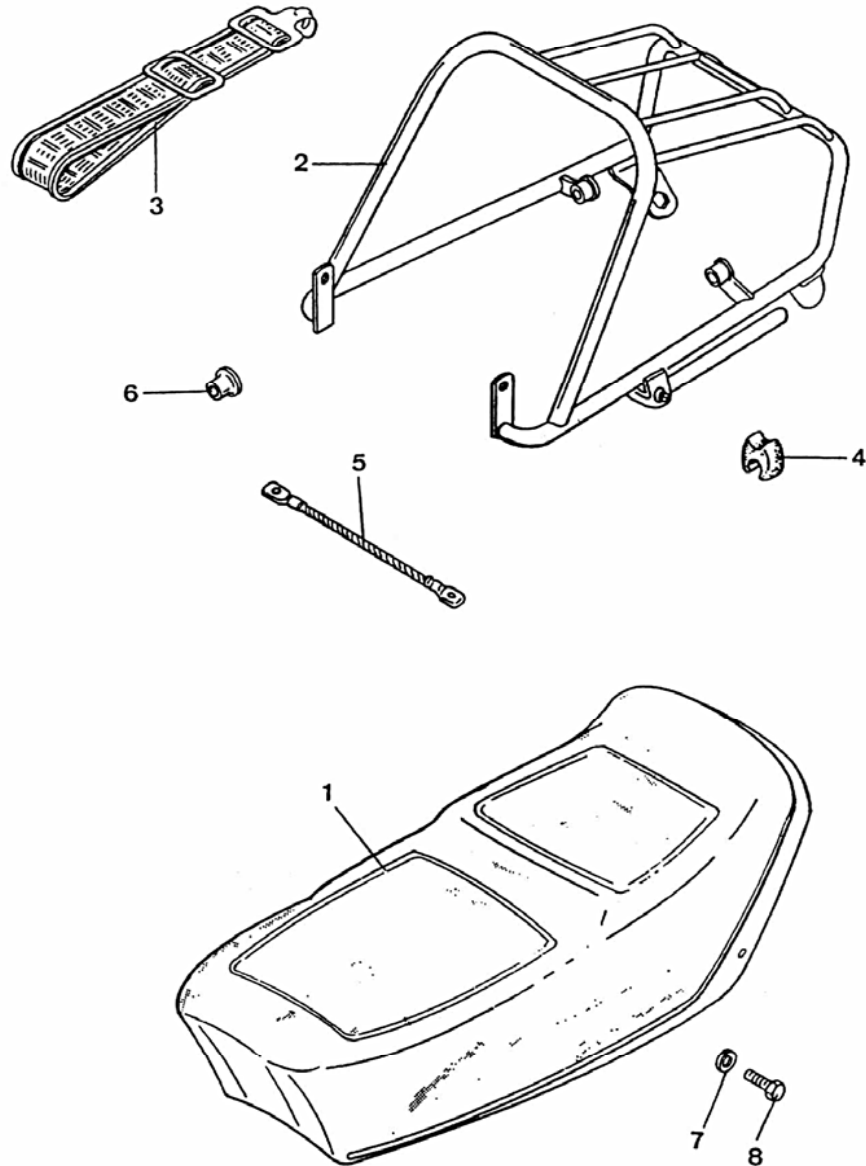

| Bild | Bestell-Nr. | Benennung | 537- | 01 | | | | | | | | | | | | | | |
|------|-------------------------|---------------|----------|----|--|--|--|--|--|--|--|--|--|--|--|--|--|--|
| 1 | 537-21.602 | Sitzbank | | 1 | | | | | | | | | | | | | | |
| 2-4 | 537-21.700 | Gepäckträger | bis 5/84 | 1 | | | | | | | | | | | | | | |
| 2-4 | 537-21.707 x | " | ab 5/84 | 1 | | | | | | | | | | | | | | |
| 3 | 448-21.604 | Trägerband | | 1 | | | | | | | | | | | | | | |
| 4 | 448-21.125 | Klemme | | 2 | | | | | | | | | | | | | | |
| 5 | 537-21.605 | Helmseil | | 1 | | | | | | | | | | | | | | |
| 6 | 448-21.128 | Kappe | | 2 | | | | | | | | | | | | | | |
| 7 | din 127/560 | Federring B 8 | | 2 | | | | | | | | | | | | | | |
| 8 | din 933/554 | Schraube 8x16 | | 2 | | | | | | | | | | | | | | |

x für elastische Bänder

Spoiler

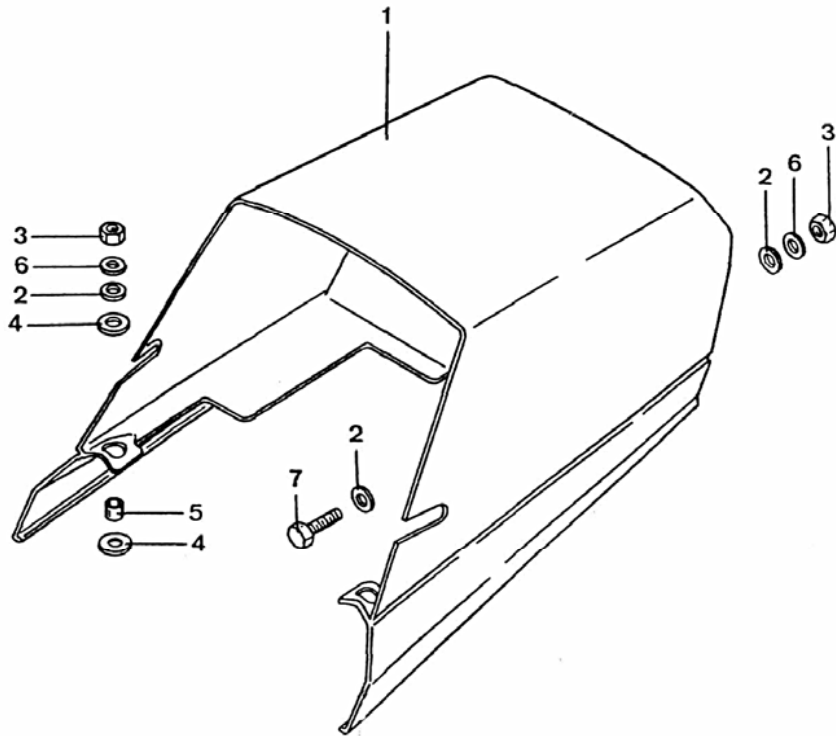

| Bild | Bestell-Nr. | Benennung | 537- | 01 | | | | | | | | | | | | | | | | |
|------|-------------|-----------|------|----|--|--|--|--|--|--|--|--|--|--|--|--|--|--|--|--|
|------|-------------|-----------|------|----|--|--|--|--|--|--|--|--|--|--|--|--|--|--|--|--|

| | | | | | | | | | | | | | | | | | | | | |
|---|-------------------------|--|--|---|--|--|--|--|--|--|--|--|--|--|--|--|--|--|--|--|
| 1 | 537-21.105 <u>Farbe</u> | Spoiler -ohne Dekor -Dekor siehe Seite E 7 | | 1 | | | | | | | | | | | | | | | | |
| 2 | din9021/600 | Scheibe A 6,4 | | 6 | | | | | | | | | | | | | | | | |
| 3 | din 934/410 | Mutter M 6 | | 4 | | | | | | | | | | | | | | | | |
| 4 | 537-21.108 | Sheibe 10x18x2,5 | | 4 | | | | | | | | | | | | | | | | |
| 5 | 521-10.107 | Scheibe 5x16x3 | | 2 | | | | | | | | | | | | | | | | |
| 6 | din 127/400 | Federring B 6 | | 2 | | | | | | | | | | | | | | | | |
| 7 | din 933/346 | Schraube 6x16 | | 2 | | | | | | | | | | | | | | | | |

ZÜNDAPP

**ZÜNDAPP-WERKE GMBH · Anzinger Straße 1-3
8000 München 80**